



## Stadtverordnetenversammlung der Reformationsstadt Homberg (Efze)

### **BEKANNTMACHUNG**

zur 24. Sitzung der Stadtverordnetenversammlung der Reformationsstadt Homberg (Efze)  
am Donnerstag, den 23.11.2023, 19:00 Uhr  
in den Saal der Stadthalle, Ziegenhainer Straße 19 a, 34576 Homberg (Efze)

---

### **Tagesordnung**

1. Einbringung des Entwurfs der Haushaltssatzung 2024 gemäß § 97 Absatz 1 HGO (VL-251/2023  
1. Ergänzung)
2. Multifunktionsgebäude Sportpark am Stellberg (VL-183/2020  
Hier: Freigabe des Raum- und Funktionskonzeptes 18. Ergänzung)
3. Westheimer Straße bis Marktplatz (VL-226/2023)  
hier: Möblierung und Haltesperren
4. Beschaffung eines Fahrzeuges für die Stadtreiniger (VL-248/2023)
5. Resolution zur Finanzierung des Naturparks Knüll (VL-252/2023)
6. KiTa Wernswig (VL-195/2023  
hier: Beratung und Beschlussfassung über die künftige Trägerschaft 2. Ergänzung)
7. Öffentlich-rechtliche Vereinbarung gemeinsame Kleiderkammer (VL-255/2023)  
Feuerwehr
8. Sachstandsberichte und sonstige Informationen
- 8.1 Dorfentwicklung Homberg (Efze)  
hier: Sachstandsbericht
- 8.2 Sanierung Stadion am Stellberg  
hier: Sachstandsbericht
- 8.3 Aufwertung Freibad "Erleborn"  
hier: Sachstandsbericht
- 8.4 Entwicklung ehemaliges Klinikareal an der Melsunger Straße  
hier: Sachstandsbericht

- 8.5 Städtebauförderprogramm Wachstum und nachhaltige Erneuerung (vorher "Zukunft Stadtgrün") für das Fördergebiet Burgberg mit angrenzenden Friedhöfen, Kleingartenanlagen und Stadtpark  
hier: Sachstandsbericht
- 8.6 Antrag der Fraktion Bündnis90/DIE GRÜNEN vom 05.05.2021 betr. Grüne Vielfalt – Feldwege und Wegraine  
hier: Sachstandsbericht zur Vorlage der Ergebnisse der Erfassung von gemeindeeigenen, fremd genutzten Feldwegeparzellen in allen Gemarkungen der Kreisstadt Homberg (Efze) durch ein Ingenieurbüro und weiteres Vorgehen
- 8.7 Glasfaserausbau im Stadtgebiet Homberg einschließlich der Stadtteile und in der Gemeinde Knüllwald  
hier: Durchsetzung der (Infrastruktur-) Wiederherstellungsansprüche ggü. dem Netzbetreiber
- 8.8 Sachstandsbericht über Beschlüsse der noch nicht abgearbeiteten Anträge der Stadtverordnetenversammlung
9. Anregungen

Die Sitzung ist öffentlich.

Zuhörer sind eingeladen.

Homberg (Efze), 10.11.2023

Jürgen Tharau  
Stadtverordnetenvorsteher



## Stadtverordnetenversammlung der Reformationsstadt Homberg (Efze)

# **BEKANNTMACHUNG**

zur 24. Sitzung der Stadtverordnetenversammlung der Reformationsstadt Homberg (Efze)  
am Donnerstag, den 23.11.2023, 19:00 Uhr  
in den Saal der Stadthalle, Ziegenhainer Straße 19 a, 34576 Homberg (Efze)

---

## **Tagesordnung**

4.1 Beschaffung eines Fahrzeuges für die Stadtreiniger

(VL-248/2023  
1. Ergänzung)

Die Sitzung ist öffentlich.

Zuhörer sind eingeladen.

Homberg (Efze), 17.11.2023

Jürgen Thureau  
Stadtverordnetenvorsteher



## Stadtverordnetenversammlung der Reformationsstadt Homberg (Efze)

### **BEKANNTMACHUNG**

zur 24. Sitzung der Stadtverordnetenversammlung der Reformationsstadt Homberg (Efze)  
am Donnerstag, den 23.11.2023, 19:00 Uhr  
in den Saal der Stadthalle, Ziegenhainer Straße 19 a, 34576 Homberg (Efze)

---

### **Tagesordnung**

- |       |  |                                |
|-------|--|--------------------------------|
| 1.1   | Einbringung des Entwurfs der Haushaltssatzung 2024 gemäß § 97 Absatz 1 HGO   | (VL-251/2023<br>4. Ergänzung)  |
| 8.1.1 | Dorfentwicklung Homberg (Efze)<br>hier: Sachstandsbericht  | (VL-176/2020<br>27. Ergänzung) |
| 8.2.1 | Sanierung Stadion am Stellberg<br>hier: Sachstandsbericht  | (VL-183/2020<br>19. Ergänzung) |
| 8.3.1 | Aufwertung Freibad „Erleborn“<br>hier: Sachstandsbericht   | (VL-198/2018<br>36. Ergänzung) |
| 8.4.1 | Entwicklung ehemaliges Klinikareal an der Melsunger Straße<br>Hier: Sachstandsbericht  | (VL-138/2020<br>32. Ergänzung) |
| 8.5.1 | Städtebauförderprogramm Wachstum und nachhaltige Erneuerung (vorher „Zukunft Stadtgrün“) für das Fördergebiet Burgberg mit angrenzenden Friedhöfen, Kleingartenanlagen und Stadtpark<br>hier: Sachstandsbericht  | (VL-138/2017<br>30. Ergänzung) |
| 8.6.1 | Antrag der Fraktion Bündnis90/DIE GRÜNEN vom 05.05.2021 betr. Grüne Vielfalt – Feldwege und Wegraine<br>hier: Sachstandsbericht zur Vorlage der Ergebnisse der Erfassung von gemeindeeigenen, fremd genutzten Feldwegeparzellen in allen Gemarkungen der Kreisstadt Homberg (Efze) durch ein Ingenieurbüro und weiteres Vorgehen | (VL-94/2021<br>8. Ergänzung)   |
| 8.7.1 | Glasfaserausbau im Stadtgebiet Homberg einschließlich der Stadtteile und in der Gemeinde Knüllwald<br>hier: Durchsetzung der (Infrastruktur-) Wiederherstellungsansprüche ggü. dem Netzbetreiber   | (VL-279/2022<br>3. Ergänzung)  |

Die Sitzung ist öffentlich.

Zuhörer sind eingeladen.

Homberg (Efze), 23.11.2023

Jürgen Thurau  
Stadtverordnetenvorsteher

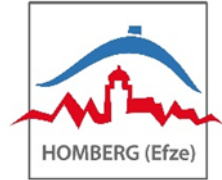

Homberg (Efze), den 28.11.2023

**24. Sitzung**  
**Leg.-Periode 2021 / 2026**

## **ÖFFENTLICHE NIEDERSCHRIFT**

der 24. Sitzung der Stadtverordnetenversammlung der Reformationsstadt Homberg (Efze)  
am Donnerstag, 23.11.2023, 19:04 Uhr bis 20:30 Uhr

---

### **Anwesenheiten**

#### Anwesend:

Stadtverordnetenvorsteher Jürgen Thurau  
Stadtverordneter Axel Becker  
Stadtverordneter Klaus Bölling  
Stadtverordneter Philipp Brämer  
Stadtverordnete Jana Edelmann-Rauthé  
Stadtverordneter Gert Freund  
Stadtverordneter Joachim Grohmann  
Stadtverordneter Rainer Hartmann  
Stadtverordneter Christian Haß  
Stadtverordneter Bruno Haßenpflug  
Stadtverordneter Bernd Herbold  
Stadtverordneter Thomas Höse  
Stadtverordneter Achim Jäger  
Stadtverordneter Christoph Jäger  
Stadtverordnete Sabrina Jung  
Stadtverordnete Daria Klevinghaus  
Stadtverordneter Helmut Koch  
Stadtverordneter Alwin-Theo Köhler  
Stadtverordnete Edith Köhler  
Stadtverordneter Ulrich Krug  
Stadtverordneter Christian Lüniger  
Stadtverordneter Michael Luthardt  
Stadtverordneter Tobias Macht  
Stadtverordneter Christian Marx  
Stadtverordnete Angelika Müller  
Stadtverordnete Christina Schade  
Stadtverordneter Christoph Schulze  
Stadtverordneter Marcel Smolka  
Stadtverordneter Martin Stöckert  
Stadtverordneter Jan-Christoph Ulrich  
Stadtverordneter Dr. Herbert Wassmann

Vom Magistrat:

Bürgermeister Dr. Nico Ritz  
Erste Stadträtin Claudia Ulrich  
Stadtrat Matthias Hucke  
Stadtrat Hermann Klante  
Stadtrat Jan-Peter Klevinghaus  
Stadträtin Ulrike Otto  
Stadtrat Otmar Potstawa  
Stadtrat Frank Wiederhold

Von der Verwaltung:

Herr Thomas Jerosch

Gäste:

3 Zuschauer/innen in Präsenz

16 virtuell zugeschaltete Zuhörer/innen.

Schriftführer:

Herr Erwin Haas

## Sitzungsverlauf

Herr Stadtverordnetenvorsteher Jürgen Thureau eröffnet um **19:04 Uhr** die 24. Sitzung in der Leg.-Periode 2021/2026 und begrüßt die erschienenen Mitglieder der Stadtverordnetenversammlung und des Magistrats mit Bürgermeister Dr. Nico Ritz an der Spitze, von der Presse, Frau Lea Beckmann (HNA), drei Zuschauer/innen, sowie sechzehn virtuell zugeschaltete Zuhörer/innen.

Er konstatiert, dass zurzeit **31 Stadtverordnete** anwesend sind.

- 9 Stadtverordnete der CDU-Fraktion
- 11 Stadtverordnete der SPD-Fraktion
- 7 Stadtverordnete der FWG-Fraktion
- 3 Stadtverordnete der Fraktion Bündnis 90/Die Grünen
- 1 Stadtverordneter der FDP-Fraktion

Nunmehr informiert er die Stadtverordnetenversammlung über einen formell notwendigen Beschluss.

Es wird folgender **Beschluss** gefasst:

**Für die heutige Sitzung der Stadtverordnetenversammlung wird einer Bild- und Tonübertragung über die Plattform „Cisco Webex“ zugestimmt. Die virtuell zugeschalteten Zuschauer/Innen werden gebeten, von Bild- und Tonaufzeichnungen abzusehen, da eine Aufzeichnung nicht erlaubt ist.**

### Abstimmungsergebnis:

Anwesend: 31

Ja-Stimmen: 31

Danach gratuliert er nachträglich allen Stadtverordneten, Stadträten und weiteren Personen, die seit der letzten Sitzung Geburtstag hatten.

Nunmehr steigt Herr Stadtverordnetenvorsteher Tharau in die Tagesordnung ein und ruft **TOP 1 auf**.

- |     |   |                                     |
|-----|---|-------------------------------------|
| 1.  | <b>Einbringung des Entwurfs der Haushaltssatzung 2024 gemäß § 97 Absatz 1 HGO</b> | <b>VL-251/2023<br/>1. Ergänzung</b> |
| 1.1 | <b>Einbringung des Entwurfs der Haushaltssatzung 2024 gemäß § 97 Absatz 1 HGO</b> | <b>VL-251/2023<br/>4. Ergänzung</b> |

Herr Stadtverordnetenvorsteher Tharau ruft TOP 1 auf und erteilt Bürgermeister Dr. Ritz das Wort.

Zu Beginn seiner Ausführungen merkt Bürgermeister Dr. Ritz an, dass die Einbringung der Haushaltssatzung 2024 mit Planentwurf in diesem Jahr einen Monat später, aber dennoch fristgerecht erfolgt. Der Grund dafür, sind die in den nächsten zwei Jahren anstehenden personellen Veränderungen und damit einhergehend die Anpassung des Organigramms, die auch finanzielle Auswirkungen haben. Er dankt allen Bediensteten der Verwaltung, die an der Erstellung des Zahlenwerks mitgearbeitet haben. Sodann stellt den Entwurf der Haushaltssatzung für das Haushaltsjahr 2024 mit Haushaltsplanentwurf anhand einer Präsentation gemäß § 97, Absatz 1 HGO vor. Er erläutert den Ergebnishaushalt mit den Gesamtbeträgen der vorgesehenen Erträge und Aufwendungen im ordentlichen und außerordentlichen Ergebnis und stellt fest, dass der Planentwurf mit einem Überschuss abschließt.

Weiterhin erläutert er den Finanzhaushalt und geht auf die liquiden Mittel ein. Er merkt an, dass für das Haushaltsjahr 2024 wie im vergangenen Jahr keine Liquiditätskredite vorgesehen sind. Sodann erläutert er die vorgesehenen Investitionen und Investitionsförderungsmaßnahmen, geht auf die gemeindlichen Steuerhebesätze und den Stellenplan ein.

Weiterhin berichtet er über die im Ergebnishaushalt wichtigsten veranschlagten Erträge wie Entgelte, Transferleistungen und Zuweisungen sowie die wichtigsten veranschlagten Aufwendungen für Sach- und Dienstleistungen, wie Kindertagesstätten, Feuerwehr und Straßenbau. Abschließend erläutert er die Entwicklung des Schuldenstandes sowie die angedachte Ergebnisplanung der Jahre 2024 bis 2027.

Die Stadtverordnetenversammlung nimmt die Einbringung der Haushaltssatzung mit Haushaltsentwurf 2024 zur Kenntnis.

2. **Multifunktionsgebäude Sportpark am Stellberg**  
**Hier: Freigabe des Raum- und Funktionskonzeptes**

**VL-183/2020**  
**18. Ergänzung**

Herr Stadtverordnetenvorsteher Thureau ruft TOP 2 auf und erläutert den Sachverhalt.

Herr Stadtverordnetenvorsteher Thureau erteilt der Ausschussvorsitzenden des Ausschusses für Kinder, Jugend, Soziales und Integration, Frau Edlmann-Rauthe das Wort.

Frau Ausschussvorsitzende Edlmann-Rauthe trägt die Beschlussempfehlung des Ausschusses für Kinder, Jugend, Soziales und Integration vor.

Herr Stadtverordnetenvorsteher Thureau erteilt dem Ausschussvorsitzenden des Ausschusses für Bau, Planung, Umwelt und Stadtentwicklung Herrn Herbold das Wort.

Herr Ausschussvorsitzender Herbold trägt die Beschlussempfehlung des Ausschusses für Bau, Planung, Umwelt und Stadtentwicklung vor.

Herr Stadtverordnetenvorsteher Thureau erteilt dem Ausschussvorsitzenden des Haupt- und Finanzausschusses Herrn Marx das Wort.

Herr Ausschussvorsitzender Marx trägt die Beschlussempfehlung des Haupt- und Finanzausschusses vor.

Sodann bittet er Bürgermeister Dr. Ritz den derzeitigen Sachstand detailliert zur erläutern. Nunmehr erläutert Bürgermeister Dr. Ritz ausführlich das Funktionskonzept mit den verschiedenen Funktionsebenen des Gebäudes.

Herr Stadtverordnetenvorsteher Thureau bittet um Wortmeldungen.

Es gibt keine Wortmeldungen.

Der Stadtverordnetenversammlung liegen zwei unterschiedliche Beschlussempfehlungen der Fachausschüsse vor. Zunächst lässt Stadtverordnetenvorsteher Thureau über die Beschlussempfehlung des Haupt- und Finanzausschusses abstimmen.

**Beschluss:**

Das Multifunktionsgebäude soll auf Grundlage des erarbeiteten Raum- und Funktionsprogramms weiter ausgearbeitet werden. Das Büro PPC wird den Vorentwurf und die Kosten ausarbeiten und in einer weiteren Sitzung vorstellen.

Folgende Punkte sind zusätzlich zur vorgestellten Planung zu beachten bzw. einzuarbeiten/ zu ändern:

1. Der Haupt- und Finanzausschuss empfiehlt der Stadtverordnetenversammlung den bisherigen Standort als 2. Variante zu beplanen.



Abstimmungsergebnis:

Anwesend: 31  
Ja-Stimmen: 6  
Nein-Stimmen: 12  
Enthaltungen: 13

Damit ist die Beschlussempfehlung des Haupt- und Finanzausschusses **abgelehnt**.

Nunmehr lässt Stadtverordnetenvorsteher Thureau über die Beschlussempfehlungen des Ausschusses für Kinder, Jugend, Soziales und Integration sowie Bau, Planung, Umwelt und Stadtentwicklung abstimmen.

Beschluss:

Das Multifunktionsgebäude soll auf Grundlage des erarbeiteten Raum- und Funktionsprogramms weiter ausgearbeitet werden. Das Büro PPC wird den Vorentwurf und die Kosten ausarbeiten und in einer weiteren Sitzung vorstellen.

Der Fokus liegt auf einer funktionalen und zweckmäßigen Ausrichtung des Gebäudes.

Abstimmungsergebnis:

Anwesend: 31  
Ja-Stimmen: 24  
Enthaltungen: 7

3. **Westheimer Straße bis Marktplatz  
hier: Möblierung und Haltesperren**

**VL-226/2023**

Herr Stadtverordnetenvorsteher Thureau ruft TOP 3 auf und erläutert detailliert den Sachverhalt.

Herr Stadtverordnetenvorsteher Thureau erteilt dem Ausschussvorsitzenden des Haupt- und Finanzausschusses Marx das Wort.

Herr Ausschussvorsitzender Marx trägt die Beschlussempfehlung des Haupt- und Finanzausschusses vor.

Herr Stadtverordnetenvorsteher Thureau bittet um Wortmeldungen.

Es gibt keine Wortmeldungen.

Beschluss:

Der Ausschuss für Stadtmarketing und Kultur wird beauftragt, sich mit den Park- und Haltemöglichkeiten in der historischen Altstadt zu befassen, Lösungsmöglichkeiten zu erarbeiten und der Stadtverordnetenversammlung zu berichten.

Abstimmungsergebnis:

Anwesend: 31

Ja-Stimmen: 31

**4. Beschaffung eines Fahrzeuges für die Stadtreiniger**

**VL-248/2023**

**4.1 Beschaffung eines Fahrzeuges für die Stadtreiniger**

**VL-248/2023**

**1. Ergänzung**

Herr Stadtverordnetenvorsteher Tharau ruft TOP 4.1 auf und erläutert den Sachverhalt.

Herr Stadtverordnetenvorsteher Tharau erteilt dem Ausschussvorsitzenden des Haupt- und Finanzausschusses Herrn Marx das Wort.

Herr Ausschussvorsitzender Marx trägt die Beschlussempfehlung des Haupt- und Finanzausschusses vor.

Herr Stadtverordnetenvorsteher Tharau bittet um Wortmeldungen.

Es gibt keine Wortmeldungen.

Beschluss:

Die Verwaltung wird beauftragt, auf dem Gebrauchtwagenmarkt nach geeigneten Gebrauchtwagen zu suchen und damit eine kostengünstigere Lösung zu finden. Die Ergebnisse sind der Stadtverordnetenversammlung in der nächsten Sitzung vorzustellen.

Abstimmungsergebnis:

Anwesend: 31

Ja-Stimmen: 31

**5. Resolution zur Finanzierung des Naturparks Knüll**

**VL-252/2023**

Herr Stadtverordnetenvorsteher Tharau ruft TOP 5 auf und erläutert den Sachverhalt.

Herr Stadtverordnetenvorsteher Tharau erteilt dem Ausschussvorsitzenden des Haupt- und Finanzausschusses Herrn Marx das Wort.

Herr Ausschussvorsitzender Marx trägt die Beschlussempfehlung des Haupt- und Finanzausschusses vor.

Herr Stadtverordnetenvorsteher Tharau bittet um Wortmeldungen.

Es gibt keine Wortmeldungen.

Beschluss:

Die Stadtverordnetenversammlung unterstützt das Handeln der Verbandsversammlung des Zweckverbandes Knüllgebiet und beschließt nachstehende Resolution:

Die Stadtverordnetenversammlung der Reformationsstadt Homberg (Efze) fordert das Land Hessen auf, seine Naturpark-Förderung gerecht und zuverlässig zu gestalten. Mindestens zwei Personalstellen müssen im Rahmen der Förderung finanziert werden.

Abstimmungsergebnis:

Anwesend: 31  
Ja-Stimmen: 31

6. **KiTa Wernswig** **VL-195/2023**  
**hier: Beratung und Beschlussfassung über die künftige Trägerschaft** **2. Ergänzung**

Herr Stadtverordnetenvorsteher Thureau ruft TOP 6 auf und erläutert den Sachverhalt.

Herr Stadtverordnetenvorsteher Thureau erteilt der Ausschussvorsitzenden des Ausschusses für Kinder, Jugend, Soziales und Integration, Frau Edelmann-Rauthe das Wort.

Frau Ausschussvorsitzende Edelmann-Rauthe trägt die Beschlussempfehlung des Ausschusses für Kinder, Jugend, Soziales und Integration vor.

Herr Stadtverordnetenvorsteher Thureau erteilt dem Ausschussvorsitzenden des Haupt- und Finanzausschusses Herrn Marx das Wort.

Herr Ausschussvorsitzender Marx trägt die Beschlussempfehlung des Haupt- und Finanzausschusses vor.

Herr Stadtverordnetenvorsteher Thureau bittet um Wortmeldungen.

Zur Sache spricht Herr Bölling.

Beschluss:

Die Übernahme der Trägerschaft für den Betrieb der neu zu bauenden Kindertagesstätte Wernswig durch freie oder kirchliche Träger ist auszuschreiben.

Abstimmungsergebnis:

Anwesend: 31  
Ja-Stimmen: 24  
Nein-Stimmen: 3  
Enthaltungen: 4

7. **Öffentlich-rechtliche Vereinbarung gemeinsame Kleiderkammer  
Feuerwehr**

VL-255/2023

Herr Stadtverordnetenvorsteher Tharau ruft TOP 7 auf und erläutert den Sachverhalt und führt aus, dass der Tagesordnungspunkt vertagt wird, da die öffentlich-rechtliche Vereinbarung zur Beratung und Beschlussfassung noch nicht vorliegt.

8. **Sachstandsberichte und sonstige Informationen**

Herr Stadtverordnetenvorsteher Tharau ruft die Tagesordnungspunkte **8.1.1 bis 8.7.1** auf und erteilt Bürgermeister Dr. Ritz das Wort.

Sodann erläutert Bürgermeister Dr. Ritz in **Auszügen die aktuellen Sachstände der** aufgeführten Projekte.

Des Weiteren informiert er über den Sachstand zur Instandsetzung der historischen Wasserleitung im Stadtteil Hülsa und teilt mit, dass mit baulichen Arbeiten an dem Vorhaben begonnen wurde.

Die Stadtverordnetenversammlung nimmt die Sachstände zur Kenntnis.

- |       |   |                              |
|-------|---|------------------------------|
| 8.1.1 | <b>Dorfentwicklung Homberg (Efze)</b><br>hier: Sachstandsbericht  | VL-176/2020<br>27. Ergänzung |
| 8.2.1 | <b>Sanierung Stadion am Stellberg</b><br>hier: Sachstandsbericht  | VL-183/2020<br>19. Ergänzung |
| 8.3.1 | <b>Aufwertung Freibad „Erleborn“</b><br>hier: Sachstandsbericht   | VL-198/2018<br>36. Ergänzung |
| 8.4.1 | <b>Entwicklung ehemaliges Klinikareal an der Melsunger Straße</b><br>Hier: Sachstandsbericht  | VL-138/2020<br>32. Ergänzung |
| 8.5.1 | <b>Städtebauförderprogramm Wachstum und nachhaltige Erneuerung (vorher „Zukunft Stadtgrün“) für das Fördergebiet Burgberg mit angrenzenden Friedhöfen, Kleingartenanlagen und Stadtpark</b><br>hier: Sachstandsbericht  | VL-138/2017<br>30. Ergänzung |
| 8.6.1 | <b>Antrag der Fraktion Bündnis90/DIE GRÜNEN vom 05.05.2021 betr. Grüne Vielfalt – Feldwege und Wegraine</b><br>hier: Sachstandsbericht zur Vorlage der Ergebnisse der Erfassung von gemeindeeigenen, fremd genutzten Feldwegeparzellen in allen Gemarkungen der Kreisstadt Homberg (Efze) durch ein Ingenieurbüro und weiteres Vorgehen | VL-94/2021<br>8. Ergänzung   |
| 8.7.1 | <b>Glasfaserausbau im Stadtgebiet Homberg einschließlich der Stadtteile und in der Gemeinde Knüllwald</b><br>hier: Durchsetzung der (Infrastruktur-) Wiederherstellungsansprüche ggü. dem Netzbetreiber   | VL-279/2022<br>3. Ergänzung  |
| 8.8   | <b>Sachstandsbericht über Beschlüsse der noch nicht abgearbeiteten Anträge der Stadtverordnetenversammlung</b>  |                              |

Herr Stadtverordnetenvorsteher Tharau gibt zu Kenntnis, dass die Sachstände über Beschlüsse der noch nicht abgearbeiteten Anträge der Stadtverordnetenversammlung dem Protokoll beigefügt und im Ratsinformationssystem hochgeladen werden.

**9. Anregungen**

- a. Herr Achim Jäger regt an, die in den Sitzungen der Fachausschüsse aktualisierten Beschlussempfehlungen für die Stadtverordnetensitzung, spätestens am Tag der Stadtverordnetensitzung im Ratsinformationssystem hochzuladen, damit diese den Stadtverordneten zur Beratung zur Verfügung stehen.
- b. Herr Achim Jäger regt an, den Sitzungskalender für die Sitzungen der Stadtverordnetenversammlung so zu gestalten, dass zwischen den jeweiligen Sitzungsterminen mindesten vier Wochen liegen. Dies gelte insbesondere dann, wenn die Haushaltssatzung beraten und beschlossen werden soll.

Jürgen Thureau  
Stadtverordnetenvorsteher

Erwin Haas  
Schriftführer

# Sachstandsbericht

- öffentlich -

---

**Drucksache:** VL-251/2023 1. Ergänzung

**Fachbereich:** Finanzdienste

Beratungsfolge	Termin
Stadtverordnetenversammlung	23.11.2023

---

## **Einbringung des Entwurfs der Haushaltssatzung 2024 gemäß § 97 Absatz 1 HGO**

### **a) Erläuterung:**

Herr Bürgermeister Dr. Ritz wird den vom Magistrat festgestellten Entwurf der Haushaltssatzung 2024 in der Sitzung einbringen.

Der Entwurf der Haushaltssatzung mit den entsprechenden Anlagen wird zur Sitzung im Ratsinformationssystem bereitgestellt.

# Sachstandsbericht

- öffentlich -

---

**Drucksache:** VL-251/2023 4. Ergänzung

**Fachbereich:** Finanzdienste

**Beratungsfolge**

Stadtverordnetenversammlung

**Termin**

23.11.2023

---

## **Einbringung des Entwurfs der Haushaltssatzung 2024 gemäß § 97 Absatz 1 HGO**

### **a) Erläuterung:**

Herr Bürgermeister Dr. Ritz wird den vom Magistrat festgestellten Entwurf der Haushaltssatzung 2024 in der Sitzung einbringen.

Der avisierte Entwurf der Haushaltssatzung 2024 mit Haushaltsplan und den entsprechenden Anlagen ist angefügt.

### **Anlage(n):**

1. Haushaltsplan 2024\_Kreisstadt Homberg Efze\_Entwurf

**Entwurf**  
**Haushaltssatzung**  
**und Haushaltsplan**

**der Kreisstadt Homberg (Efze)**



HOMBERG (Efze)

**Rechnungsjahr 2024**



*Foto: Peter Dewald*



# Inhaltsverzeichnis

	<b>Seite</b>
<b>Organigramm</b> .....	<b>4 – 5</b>
<b>Haushaltssatzung</b> .....	<b>6 – 8</b>
<b>Vorbericht zum Haushaltsplan</b> .....	<b>9 – 60</b>
darin enthalten:	
Entwicklung der wichtigsten Erträge und Aufwendungen.....	9 – 44
Übersicht über die beabsichtigten Investitionen.....	45 – 49
Übersicht über die Budgets, Produktgruppen und Budgetregeln.....	50 – 59
Übersicht über interne Leistungsverrechnungen.....	60 – 61
<b>Ergebnisplan</b> .....	<b>62 – 65</b>
<b>Finanzplan</b> .....	<b>66 – 68</b>
<b>Teilhaushalte mit Ergebnis-, Finanzplan und Investitionen</b> .....	<b>69 – 254</b>
darin enthalten:	
Städtische Gremien und Organisation.....	70 – 86
Kämmerei / Controlling /EDV.....	87 – 100
Gemeinschaftskasse.....	101 – 105
Steueramt.....	106 – 109
Personalstelle.....	110 – 113
Bauleitplanung und Klimaschutz.....	114 – 123
Technische Dienste.....	124 – 126
Wirtschaftsförderung, Stadtentwicklung.....	127 – 135
Technische Betriebe.....	136 – 199
Ordnungsverwaltung.....	200 – 218
Standesamt/Bürgerbüro.....	219 – 230
Kinder/Jugend/Soziales/Integration.....	231 – 251
Stabsstelle Personal & Recht.....	252 – 254

<b>Ergebnis- und Finanzplanung 2023 – 2027</b> .....	<b>255 – 260</b>
<b>Stellenplan</b> .....	<b>261 – 270</b>
<b>Übersicht über die Verbindlichkeiten</b> .....	<b>271 – 272</b>
<b>Übersicht über die Verpflichtungsermächtigungen</b> .....	<b>273 – 274</b>
<b>Übersicht über die Rücklagen und Rückstellungen</b> .....	<b>275 – 276</b>
<b>Übersicht über die Fraktionsmittel</b> .....	<b>277 – 278</b>
<b>Bilanz aus Jahresabschluss 2022 (vor Prüfung)</b> .....	<b>279 – 282</b>



**HOMBERG (Efze)**

**Organigramm  
der Stadtverwaltung  
Homberg (Efze)**

# Organigramm der Stadtverwaltung Homberg (Efze)



2024

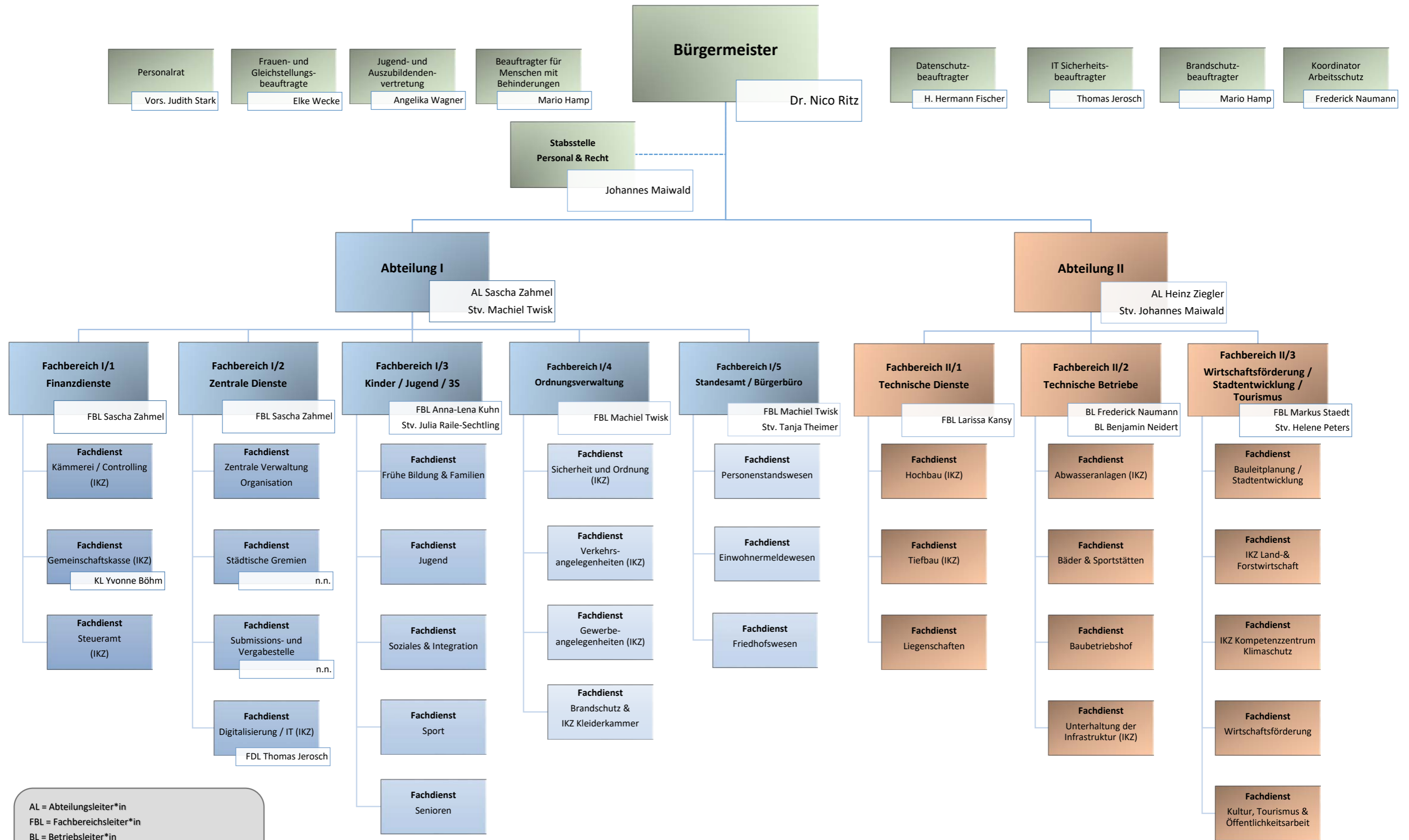

AL = Abteilungsleiter\*in  
 FBL = Fachbereichsleiter\*in  
 BL = Betriebsleiter\*in  
 FDL = Fachdienstleiter\*in  
 KL = Kassenleiter\*in  
 (IKZ) = Interkommunale Zusammenarbeit

Gültig ab 1. Januar 2024



HOMBERG (Efze)

**ENTWURF**  
**Haushaltssatzung**  
**der Kreisstadt Homberg (Efze)**  
**für 2024**

# Haushaltssatzung 2024

## 1. Haushaltssatzung

Aufgrund der §§ 94 ff der Hessischen Gemeindeordnung (HGO) in der Fassung der Bekanntmachung vom 07. März 2005 (GVBl. I S. 142), zuletzt geändert durch Gesetz vom 16. Februar 2023 (GVBl. S. 90) hat die Stadtverordnetenversammlung am \_\_\_\_\_ folgende Haushaltssatzung beschlossen:

### §1

Der Haushaltsplan für das Haushaltsjahr 2024 wird

im Ergebnishaushalt

#### im ordentlichen Ergebnis

mit dem Gesamtbetrag der Erträge auf	<b>-42.576.574 EUR</b>
mit dem Gesamtbetrag der Aufwendungen auf	<b>42.406.574 EUR</b>
mit einem Saldo von	<b>-170.000 EUR</b>

#### im außerordentlichen Ergebnis

mit dem Gesamtbetrag der Erträge auf	<b>0 EUR</b>
mit dem Gesamtbetrag der Aufwendungen auf	<b>0 EUR</b>
mit einem Saldo von	<b>0 EUR</b>

mit einem Überschuss von	<b>-170.000 EUR</b>
--------------------------	---------------------

im Finanzhaushalt

mit dem Saldo aus den Einzahlungen und Auszahlungen aus laufender Verwaltungstätigkeit auf	<b>2.516.151 EUR</b>
---	----------------------

und dem Gesamtbetrag der

Einzahlungen aus Investitionstätigkeit auf	<b>4.847.016 EUR</b>
Auszahlungen aus Investitionstätigkeit auf	<b>-12.924.254 EUR</b>
mit einem Saldo von	<b>-8.077.238 EUR</b>

Einzahlungen aus Finanzierungstätigkeit auf	<b>7.725.000 EUR</b>
Auszahlungen aus Finanzierungstätigkeit auf	<b>-2.543.959 EUR</b>
mit einem Saldo von	<b>5.181.041 EUR</b>

mit einem Zahlungsmittelbedarf des Haushaltsjahres von	<b>-380.046 EUR</b>
---	---------------------

festgesetzt.

**§2**

Der Gesamtbetrag der Kredite, deren Aufnahme im Haushaltsjahr 2024 zur Finanzierung von Investitionen und Investitionsförderungsmaßnahmen erforderlich ist, wird auf **7.725.000,00 €** festgesetzt.

**§3**

Verpflichtungsermächtigungen werden nicht veranschlagt.

**§4**

Liquiditätskredite werden nicht beansprucht.

**§5**

Die Steuersätze für die Gemeindesteuern werden für das Haushaltsjahr 2024 wie folgt festgesetzt:

1. Grundsteuer

- |  |                 |
|--|-----------------|
| a) für land- und forstwirtschaftliche Betriebe (Grundsteuer A) auf | <b>450 v.H.</b> |
| b) für Grundstücke (Grundsteuer B) auf                             | <b>450 v.H.</b> |

- |                      |                 |
|----------------------|-----------------|
| 2. Gewerbesteuer auf | <b>390 v.H.</b> |
|----------------------|-----------------|

**§6**

Ein Haushaltssicherungskonzept ist nicht zu beschließen.

**§7**

Es gilt der von der Stadtverordnetenversammlung als Teil des Haushaltsplans beschlossene Stellenplan.

**Der Magistrat**

Homberg (Efze),  
Ort, Datum

\_\_\_\_\_  
Dr. Nico Ritz, Bürgermeister



**HOMBERG (Efze)**

**Vorbericht  
zum Haushaltsplan  
der Kreisstadt Homberg (Efze)  
für das Rechnungsjahr 2024**





## **1 Allgemeines**

### **1.1 Gesetzliche Grundlagen**

Nach § 6 der Gemeindehaushaltsverordnung (GemHVO) soll der Vorbericht einen Überblick über den Stand und die Entwicklung der Haushaltswirtschaft im Haushaltsjahr unter Einbeziehung der beiden Vorjahre geben. Die durch den Haushaltsplan gesetzten Rahmenbedingungen sind zu erläutern. Auch soll ein Ausblick, insbesondere auf wesentliche Veränderungen der Rahmenbedingungen der Planung und Entwicklung wichtiger Planungskomponenten innerhalb des Zeitraums der mittelfristigen Ergebnis- und Finanzplanung, gegeben werden.

Die Verwaltungsvorschriften fordern weiterhin eine Darstellung der für die Beurteilung der Haushaltswirtschaft wichtigen Daten in ihren Zusammenhängen in konzentrierter Form. Darin wird empfohlen, von den Möglichkeiten einer tabellarischen bzw. grafischen Darstellung Gebrauch zu machen.

### **1.2 Rahmenbedingungen zur Haushaltsplanaufstellung**

#### **Rückblick auf das Haushaltsjahr 2022**

Der Haushaltsansatz für 2022 im ordentlichen Ergebnis weist einen Überschuss von rund 215.282 € aus. Es kann erfreulicher Weise berichtet werden dass die Vorgaben des Haushaltsplanes nicht nur erreicht, sondern auch übertroffen wurden mit einem ordentlichen Ergebnis von 809.112 €. Sowohl die Gewerbesteuererträge mit rund 5.258 Mio. Euro als auch die Gemeindeanteile an der Umsatzsteuer mit 868 Tausend Euro liegen oberhalb der geplanten Ansätze. Die Schlüsselzuweisungen lagen unter den geplanten Zahlen. Alle anderen Ertragsarten liegen mit überschaubaren Differenzen im geplanten Bereich.

Auf der Aufwandsseite sind keine negativen Entwicklungen zu erkennen. Die Personal- und Versorgungsaufwendungen, die Aufwendungen für Sach- und Dienstleistungen und die Zinsaufwendungen liegen leicht unter den geplanten Ansätzen. Die Kreis- und Schulumlage liegt mit einem Betrag von rund 245.000 € unter dem geplanten Ansatz.

Bei den Investitionen stehen die Errichtung des Multifunktionshauses M15, Umstrukturierung der städtischen Verwaltungsgebäude, die Nahwärmeversorgung in der Altstadt, die Erschließung des Neubaugebietes Mühlhausen, der Straßenbau in Wernswig, Holzhausen und Welferode sowie die Erneuerung der Abwasserkanäle inkl. EKVO Untersuchungen und die Maßnahmen aus dem Bedarfs- und Entwicklungsplans der Feuerwehr im Fokus.



### Rückblick auf das Haushaltsjahr 2023

Mit einem geplanten Überschuss im ordentlichen Ergebnis von 102.538 € sind die Vorgaben der Gemeindehaushaltsverordnung für das Haushaltsjahr 2023 planerisch erfüllt.

Zum Zeitpunkt der Erstellung des Haushaltsplans 2023 lagen die nach § 101 Absatz 2 HGO geforderten Orientierungsdaten für die kommunale Finanzplanung durch das Hessische Finanzministerium **nicht vor**.

Die wirtschaftlichen Auswirkungen aufgrund des russischen Angriffskrieges gegen die Ukraine, stellen die hessischen Kommunen vor die Herausforderung, die auf der Grundlage bisheriger mittelfristiger Finanzplanung entstandenen Erwartungen an die Einnahme- und Ausgabemöglichkeiten der nächsten Jahre anzupassen. Die im Haushaltsplan veranschlagten Einnahmen orientieren sich im Wesentlichen auf die Ergebnisse der Mai-Steuerschätzung sowie auf Berechnungen der Verwaltung. Aufgrund aktueller Wirtschaftsprognosen ist die deutsche Wirtschaft derzeit von gegenläufigen konjunkturellen Bewegungen geprägt, welche allesamt preistreibend wirken. Versorgungsunsicherheiten, steigende Rohstoff- und Energiepreise bestimmen auch weiterhin dem Preisauftrieb und sorgen für zusätzliche Belastungen der privaten und kommunalen Haushalte.

Mit dem Stand Mitte November 2023 ist der positive Trend abzusehen, dass die Vorgaben des Haushaltsplans realisiert werden können. Dennoch ist der weitere Verlauf vor allem durch die Gesamtwirtschaftlichen Folgen geprägt. Die Gewerbesteuererträge liegen zurzeit deutlich mit rund 1,0 Millionen Euro über dem geplanten Ansatz. Die Schlüsselzuweisungen liegen mit rund 10,9 Millionen Euro unter den geplanten Zahlen von 11,16 Millionen Euro. Die Anteile an der Einkommensteuer und an der Umsatzsteuer werden sehr wahrscheinlich im Bereich der prognostizierten Ansätze liegen, wobei die Zuweisungen für das vierte Quartal erst Anfang Januar 2024 mitgeteilt werden. Alle anderen Ertragsarten liegen mit überschaubaren Differenzen im geplanten Bereich.

Auf der Aufwandsseite sind bislang keine negativen Entwicklungen zu erkennen. Die Personal- und Versorgungsaufwendungen liegen trotz der unterjährig beschlossenen Zahlung der Inflationsausgleichsprämie im Bereich der geplanten Aufwendungen. Die Aufwendungen für Sach- und Dienstleistungen und die Zinsaufwendungen liegen derzeit leicht unter den geplanten Ansätzen.

Bei den Investitionen stehen die Umstrukturierung der städtischen Verwaltungsgebäude, das Multifunktionshauses M15, die Nahwärmeversorgung in der Altstadt, die Erschließung des Neubaugebietes Cassdorf, der Straßenbau in Holzhausen und der Hersfelder Straße sowie die Erneuerung der Abwasserkanäle inkl. EKVO Untersuchungen und die Maßnahmen aus dem Bedarfs- und Entwicklungsplans der Feuerwehr im Fokus.



## **Haushaltsjahr 2024**

Mit einem geplanten Überschuss im ordentlichen Ergebnis von 170.000 € wird zum neunten Mal in Folge ein Haushaltsplan mit einem geplanten Jahresüberschuss vorgelegt.

Gemäß §§ 101 Absatz 2 Satz 2 HGO sind die Orientierungsdaten für die kommunale Finanzplanung bis 2027 und Hinweise zur Haushalts- und Wirtschaftsführung mit Erlass vom 11. Oktober 2023 durch das Hessische Ministerium des Inneren und für Sport im Einvernehmen mit dem Hessischen Ministerium der Finanzen bekannt gegeben worden.

Die Orientierungsdaten enthalten Hinweise auf die nach gegenwärtigem Rechtsstand voraussichtlichen Entwicklungen wichtiger Ertrags- und Aufwandspositionen in den kommunalen Haushalten. Die Einnahmeansätze basieren im Wesentlichen auf den Ergebnissen des Arbeitskreises "Steuerschätzungen" vom Mai 2023.

Gemäß der Frühjahrsprojektion des BMWK, die der aktuellen Steuerschätzung zugrunde liegt, hat sich die deutsche Wirtschaft angesichts der Belastungen aus der Energiepreiskrise als anpassungs- und widerstandsfähig erwiesen. Die Entwicklung im laufenden Jahr (2023) wird daher leicht optimistischer eingeschätzt als noch im Oktober 2022 angenommen. In den Jahren 2024 bis 2027 wird von einer Erholung - verbunden mit einem kontinuierlichen BIP-Wachstum - ausgegangen.

In den Ergebnissen der Mai-Steuerschätzung sind Steuerrechtsänderungen berücksichtigt worden, die insgesamt zu erheblichen Steuermindereinnahmen - auch auf der kommunalen Ebene führen. Zu nennen sind dabei insbesondere das Inflationsausgleichsgesetz sowie das Jahressteuergesetz 2022. Gleichwohl führen auch die genannten Steuerrechtsänderungen nicht zu einem Rückgang der kommunalen Steuereinnahmen; der Aufwuchs - insbesondere der Anteile an der Einkommensteuer wird dadurch lediglich etwas abgeschwächt.

Die Ausgleichsleistungen für Belastungen aus der Neuregelung des Familienleistungsausgleichs für das Jahr 2024 ergeben sich nach §70b Abs. 6 HFAG. In den Folgejahren verändert sich dieser Wert entsprechend der Veränderungsrate des bundesweiten Aufkommens der Steuern vom Umsatz.

Die Schwerpunkte im Investitionshaushalt liegen insbesondere bei dem geplanten Umbau des Freibads am Erleborn, den Maßnahmen in die Sportinfrastruktur am Stellberg, der Umsetzung des Städtebauförderprogramms „Wachstum und Nachhaltige Erneuerung“, weiteren Straßen- und Kanalbaumaßnahmen.



## 2 Übersicht über die Haushaltslage

### Ergebnishaushalt

#### Allgemeines

Das Jahresergebnis weist insgesamt einen geplanten Überschuss von 170.000 aus (Position 30 Ergebnishaushalt). Überschuss des ordentlichen Ergebnisses beträgt 170.000 (Position 26 Ergebnishaushalt).

Der Ergebnishaushalt stellt sich wie folgt dar:

Der Ergebnishaushalt stellt sich im Vergleich zum Plan des Vorjahres und zum Ergebnis des Vorvorjahres wie folgt dar:

	Ergebnis 2022	Plan 2023	Plan 2024
Ordentliche Erträge	36.555.733	39.465.137	42.472.414
Ordentliche Aufwendungen	34.326.813	37.648.789	40.389.714
<b>Verwaltungsergebnis</b>	<b>2.228.920</b>	<b>1.816.348</b>	<b>2.082.700</b>
Finanzerträge	91.885	96.660	104.160
Zinsen und sonstige Aufwendungen	1.520.091	1.810.470	2.016.860
<b>Finanzergebnis</b>	<b>-1.428.207</b>	<b>-1.713.810</b>	<b>-1.912.700</b>
<b>Ordentliches Ergebnis</b>	<b>800.713</b>	<b>102.538</b>	<b>170.000</b>
Außerordentliche Erträge	368.436	450	0
Außerordentliche Aufwendungen	48.421	150	0
<b>Außerordentliches Ergebnis</b>	<b>320.015</b>	<b>300</b>	<b>0</b>
<b>Jahresergebnis</b>	<b>1.120.728</b>	<b>102.838</b>	<b>170.000</b>

Die Hebesätze nahmen dabei folgenden Verlauf (Wertangabe in %):

#### Hebesatztable

	2022	2023	2024
Hebesatz Grundsteuer A	450	450	450
Hebesatz Grundsteuer B	450	450	450
Hebesatz Gewerbesteuer	390	390	390



### 3 Erträge

Die Gesamtsumme aller Erträge im Haushaltsjahr 2024 in Höhe von 42.576.574 Euro teilt sich auf die einzelnen Ertragsarten wie folgt auf:

	Plan 2024	in %
Privatrechtliche Leistungsentgelte	1.051.870	2,47
Öffentlich-rechtliche Leistungsentgelte	5.094.970	11,97
Kostenersatzleistungen und -erstattungen	1.358.700	3,19
Bestandsveränderungen und aktivierte Eigenleistungen	305.890	0,72
Steuern und steuerähnliche Erträge einschl. Erträge aus gesetzl. Umlagen	17.458.000	41,00
Erträge aus Transferleistungen	486.000	1,14
Zuweisungen und Zuschüsse für laufende Zwecke und allgemeine Umlagen	14.310.827	33,61
Auflösung von Sonderposten aus Inv.zuweisungen,-zuschüssen & -beiträgen	1.789.095	4,20
Sonstige ordentliche Erträge	617.062	1,45
<b>Ordentliche Erträge</b>	<b>42.472.414</b>	<b>99,76</b>
Finanzerträge	104.160	0,24
<b>Summe</b>	<b>42.576.574</b>	<b>100,00</b>

Die Zusammensetzung nach den einzelnen Ertragsarten ergibt folgendes Bild:

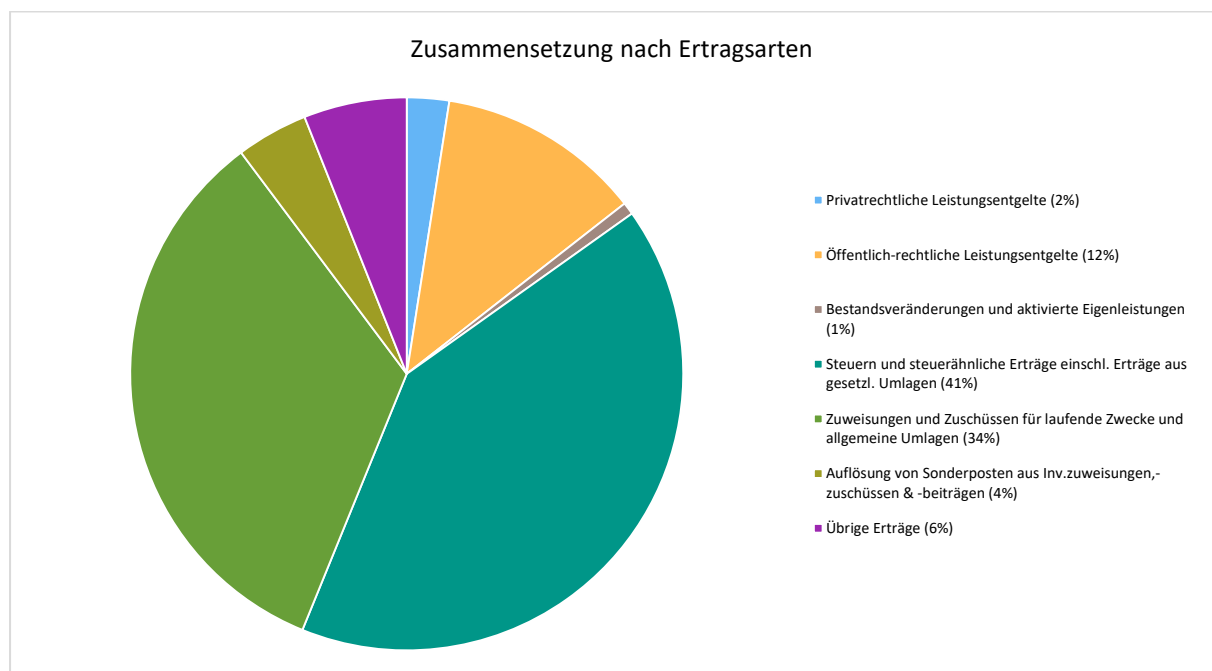



**Die Ertragsentwicklung im Vergleich zum Ansatz des Vorjahres:**

Im Vorjahr belief sich der Gesamtbetrag der geplanten Erträge auf 39.562.247 Euro. Im aktuellen Planjahr 2024 verändern sich die Gesamterträge um 3.014.327,11 Euro auf 42.576.574 Euro.

Die Veränderungen bei den einzelnen Ertragsarten stellen sich im Detail wie folgt dar:

	Plan 2023	Plan 2024	Abw. abs.
Privatrechtliche Leistungsentgelte	857.320	1.051.870	194.550 ↗
Öffentlich-rechtliche Leistungsentgelte	5.091.220	5.094.970	3.750 →
Kostenersatzleistungen und -erstattungen	983.070	1.358.700	375.630 ↗
Bestandsveränderungen und aktivierte Eigenleistungen	142.890	305.890	163.000 ↗
Steuern und steuerähnliche Erträge einschl. Erträge aus gesetzl. Umlagen	16.308.000	17.458.000	1.150.000 ↗
Erträge aus Transferleistungen	472.300	486.000	13.700 ↗
Zuweisungen und Zuschüsse für laufende Zwecke und allgemeine Umlagen	13.425.280	14.310.827	885.547 ↗
Auflösung von Sonderposten aus Inv.zuweisungen,-zuschüssen & -beiträgen	1.610.870	1.789.095	178.225 ↗
Sonstige ordentliche Erträge	574.187	617.062	42.875 ↗
<b>Ordentliche Erträge</b>	<b>39.465.137</b>	<b>42.472.414</b>	<b>3.007.277 ↗</b>
Finanzerträge	96.660	104.160	7.500 ↗
Außerordentliche Erträge	450	0	-450 ↘
<b>Summe</b>	<b>39.562.247</b>	<b>42.576.574</b>	<b>3.014.327 ↗</b>



Die Entwicklung der einzelnen Ertragsarten in der mittelfristigen Finanzplanung wird nach aktueller Planung wie folgt eingeschätzt:

### Ertragsarten mittelfristige Planung

	Ist 2022	Plan 2023	Plan 2024	Plan 2025	Plan 2026	Plan 2027
Privatrechtliche Leistungsentgelte	906.031	857.320	1.051.870	1.051.870	1.051.870	1.051.870
Öffentlich-rechtliche Leistungsentgelte	5.027.332	5.091.220	5.094.970	5.094.970	5.094.970	5.094.970
Kostenersatzleistungen und -erstattungen	732.577	983.070	1.358.700	1.172.700	1.172.700	1.172.700
Bestandsveränderungen und aktivierte Eigenleistungen	0	142.890	305.890	305.890	305.890	305.890
Steuern und steuerähnliche Erträge einschl. Erträge aus gesetzl. Umlagen	15.553.125	16.308.000	17.458.000	18.045.000	18.534.000	18.959.000
Erträge aus Transferleistungen	458.343	472.300	486.000	486.000	486.000	486.000
Zuweisungen und Zuschüsse für laufende Zwecke und allgemeine Umlagen	11.573.688	13.425.280	14.310.827	14.626.050	15.636.050	16.292.050
Auflösung von Sonderposten aus Inv.zuweisungen,-zuschüssen & -beiträgen	1.615.504	1.610.870	1.789.095	1.576.814	1.479.853	1.402.760
Sonstige ordentliche Erträge	689.134	574.187	617.062	617.062	617.062	617.062
<b>Ordentliche Erträge</b>	<b>36.555.733</b>	<b>39.465.137</b>	<b>42.472.414</b>	<b>42.976.356</b>	<b>44.378.395</b>	<b>45.382.302</b>
Finanzerträge	91.885	96.660	104.160	104.160	104.160	104.160
Außerordentliche Erträge	368.436	450	0	0	0	0
<b>Summe</b>	<b>37.016.053</b>	<b>39.562.247</b>	<b>42.576.574</b>	<b>43.080.516</b>	<b>44.482.555</b>	<b>45.486.462</b>



In der langfristigen Entwicklung stellen sich die wichtigsten Ertragsarten wie folgt dar:

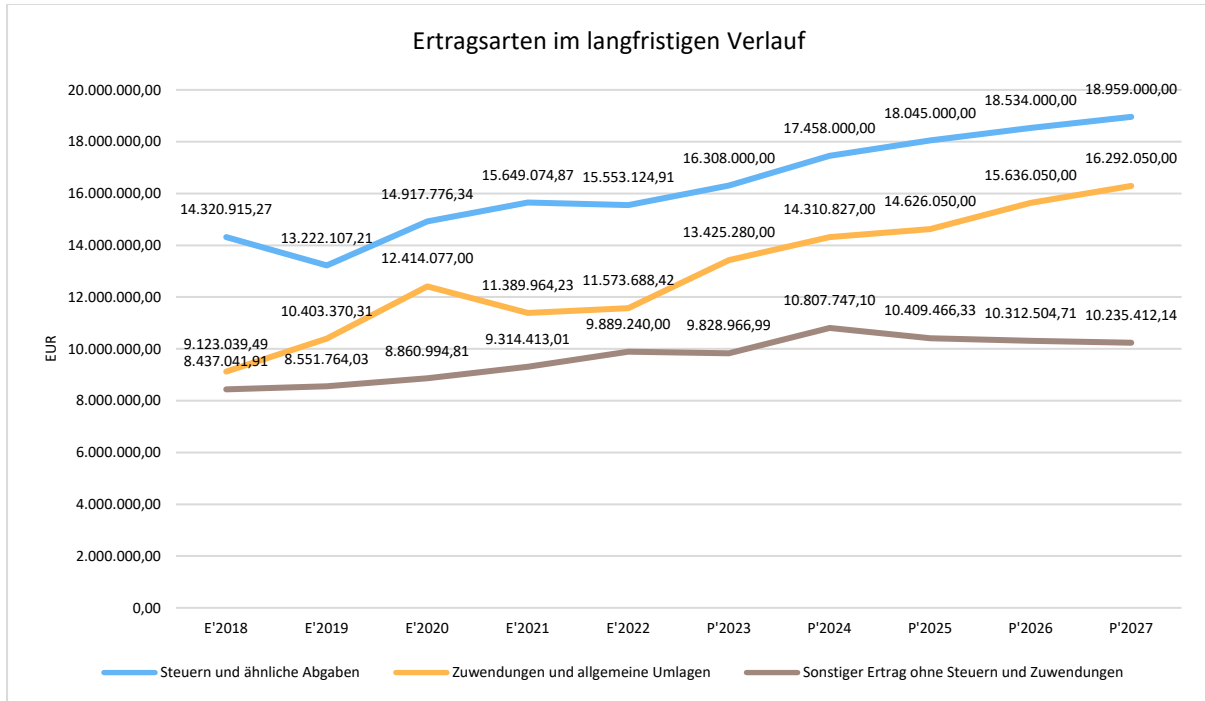

### 3.1 Steuern

#### 3.1.1 Zusammensetzung und Entwicklung der Steuerarten, Hebesätze

Die Erträge aus Steuern (Position 05 Ergebnishaushalt) liegen um 1.150.000 höher als im Jahr 2023.

Die Ansätze der wichtigsten Steuererträge stellen sich wie folgt dar und sind im Teilergebnishaushalt Amt 280 insgesamt einzusehen:

Die folgende Tabelle zeigt die Entwicklung der einzelnen Steuerarten:

	Ist 2022	Plan 2023	Plan 2024	Plan 2025	Plan 2026	Plan 2027
Grundsteuer A	147.182	150.000	150.000	150.000	150.000	150.000
Grundsteuer B	1.953.079	1.970.000	1.970.000	1.970.000	1.970.000	1.970.000
Gewerbesteuer	5.258.281	5.400.000	6.150.000	6.150.000	6.150.000	6.150.000
Anteil Einkommenssteuer	6.989.325	7.608.000	7.985.000	8.544.000	9.014.000	9.420.000
Anteil Umsatzsteuer	868.359	891.000	924.000	952.000	971.000	990.000
Spielapparatesteuer	81.167	80.000	20.000	20.000	20.000	20.000
Hundesteuer	58.971	59.000	59.000	59.000	59.000	59.000
Sonst. Kommunalsteuern u. steuerähnliche Abgaben	196.761	150.000	200.000	200.000	200.000	200.000
<b>Summe</b>	<b>15.553.125</b>	<b>16.308.000</b>	<b>17.458.000</b>	<b>18.045.000</b>	<b>18.534.000</b>	<b>18.959.000</b>



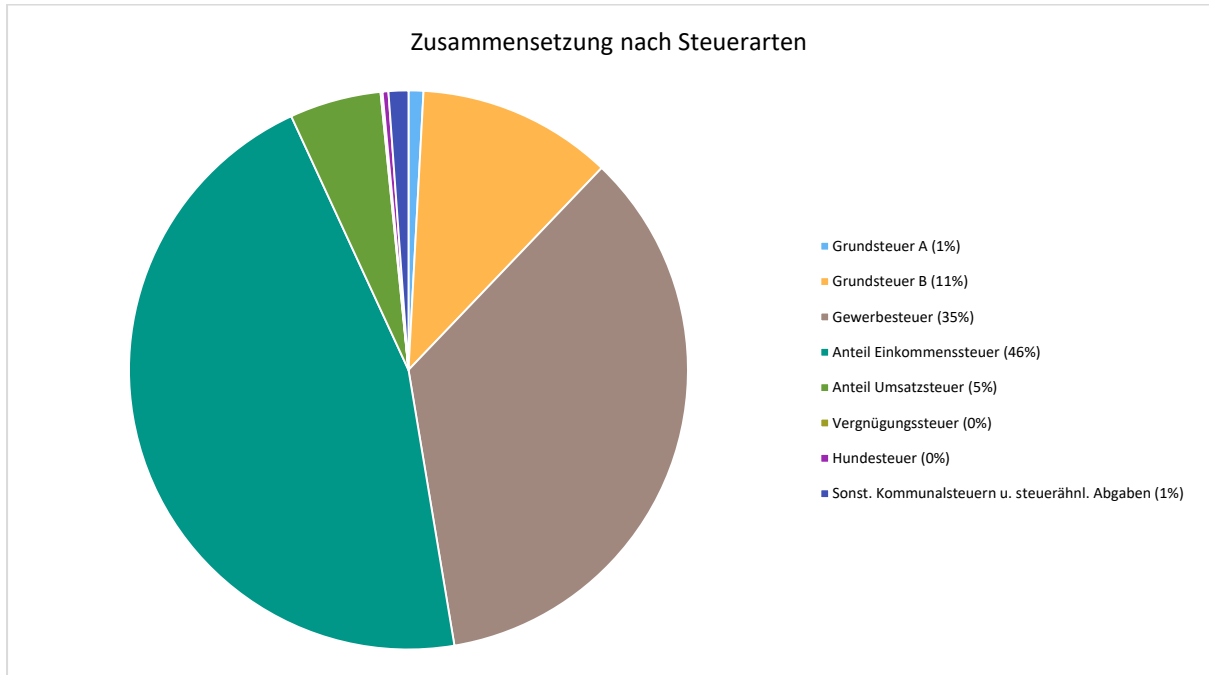

Die nachfolgende Grafik zeigt die ertragsstärksten Steuerarten in der langfristigen Entwicklung:

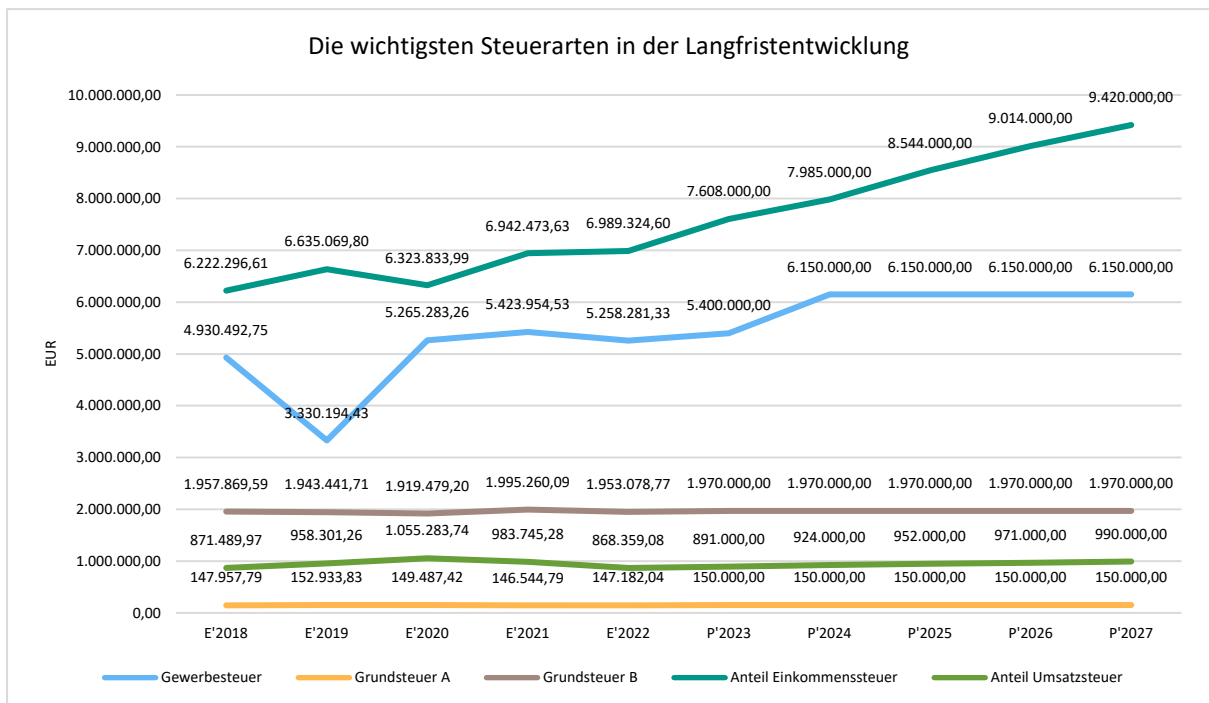



### Entwicklung der Hebesätze

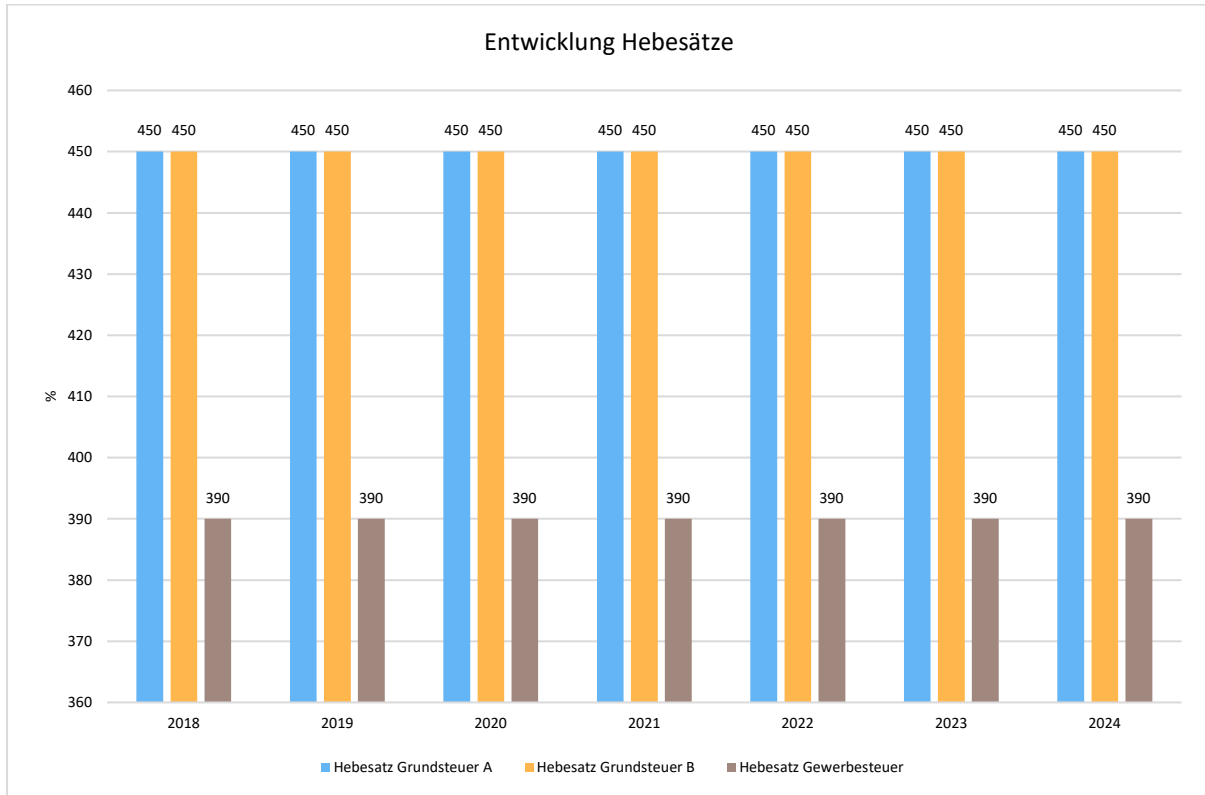

### 3.1.2 Kennzahlen zum kommunalen Steueraufkommen

#### Steuerquote

Um die örtliche Steuerertragskraft einordnen zu können, bietet sich die Betrachtung der Steuerquote an, die den prozentualen Anteil der Steuererträge an den ordentlichen Erträgen insgesamt abbildet, wobei die Gewerbesteuerumlage abgezogen wird. Eine hohe Steuerquote spricht für eine größere Unabhängigkeit von staatlichen Transferleistungen im Wege des Finanzausgleichs und ist insofern positiv zu werten.

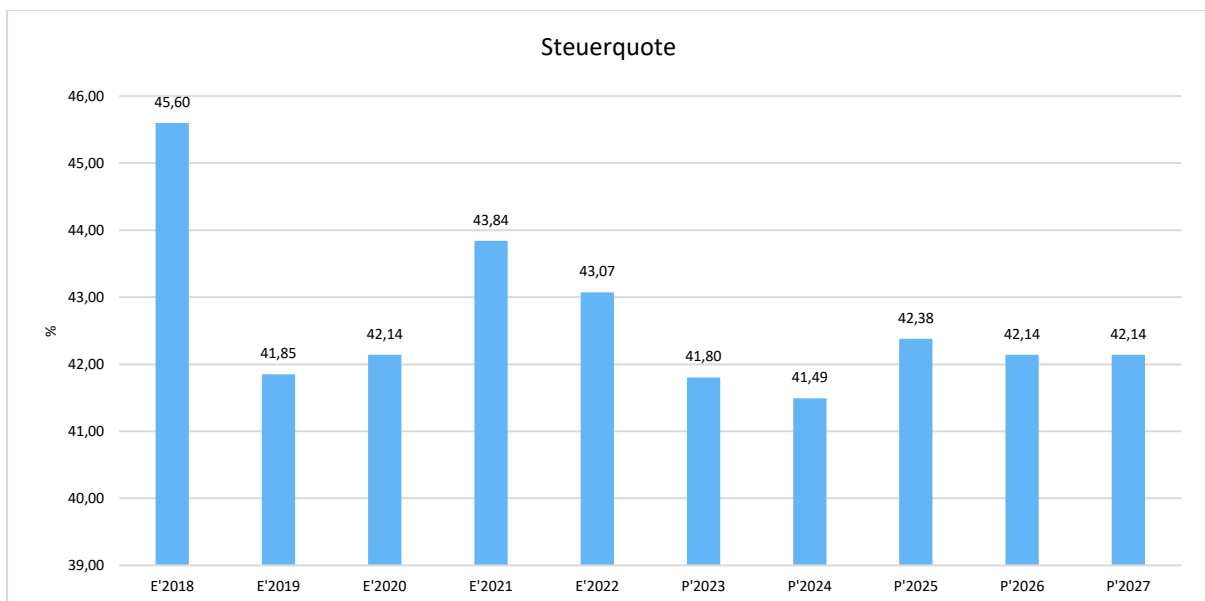



### Grundsteuer B je Einwohner

Die Grundsteuer B ist eine konstante Steuerart. Nachfolgend wird das Steueraufkommen in Relation zur Einwohnerzahl abgebildet:

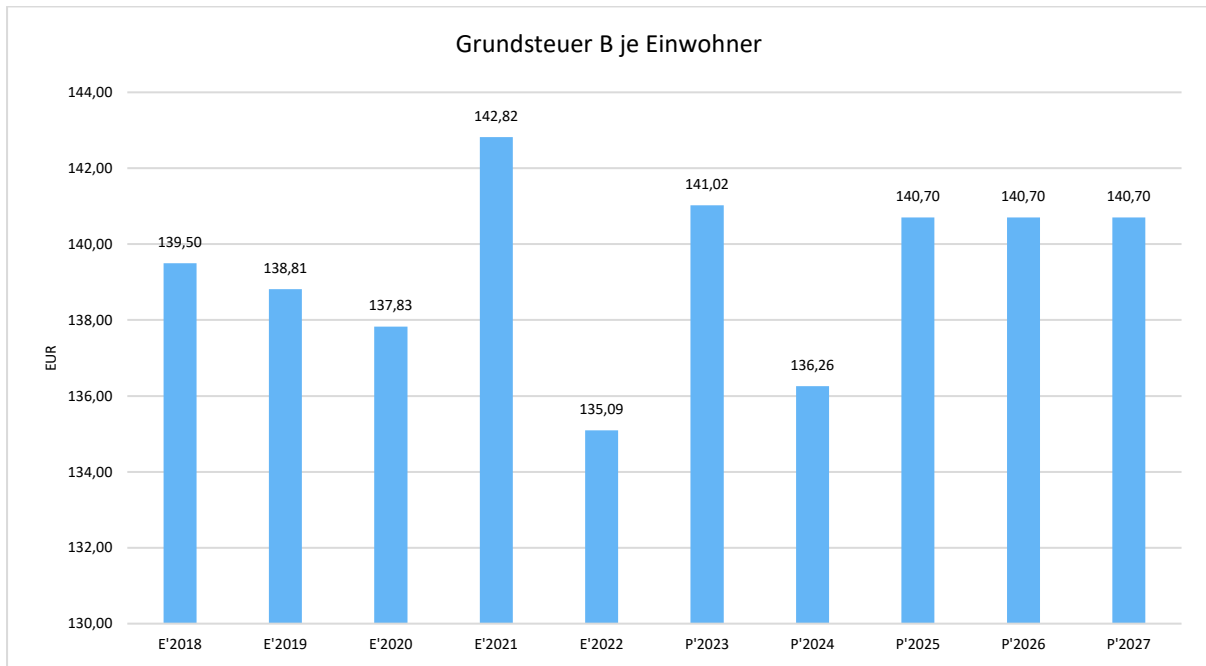

### Gewerbsteuer je Einwohner

Die Gewerbsteuer wird nachfolgend ebenfalls in Relation zur Einwohnerzahl abgebildet. Im Vergleich zur Grundsteuer B ist die Gewerbsteuer stärkeren Schwankungen aufgrund der konjunkturellen Einflüsse ausgesetzt:

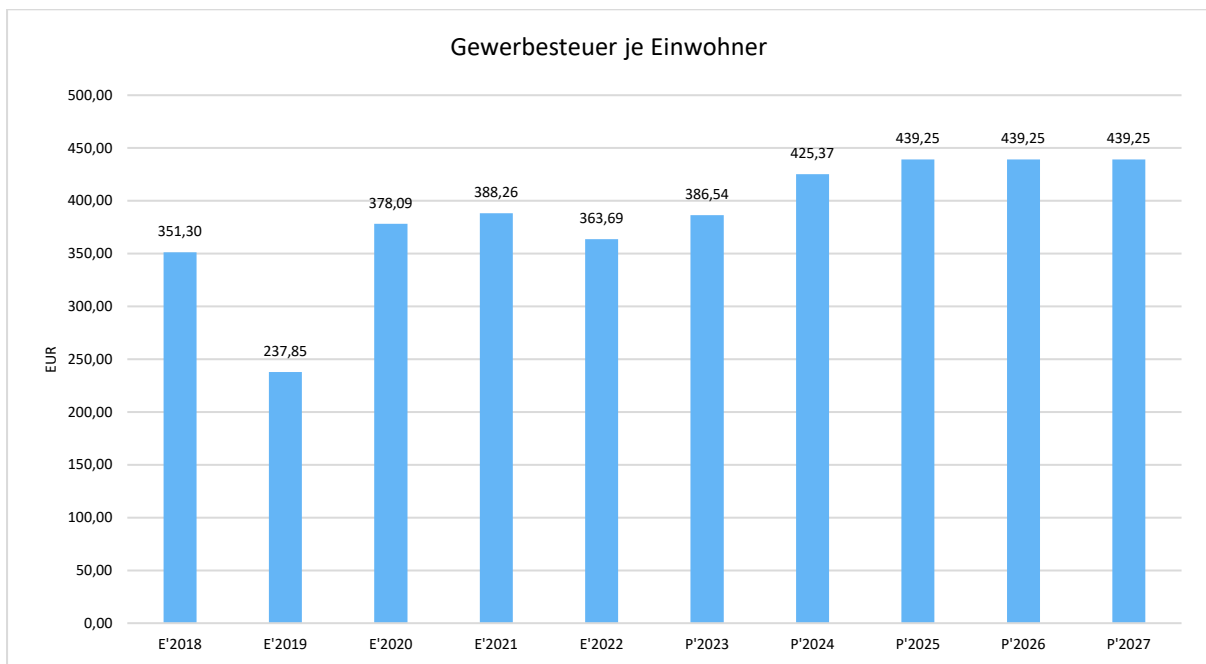



## Gemeinschaftssteuern

Die Gemeinschaftssteuern, bestehend aus der Beteiligung am Aufkommen der Umsatz- und Einkommensteuer, bilden eine weitere wichtige Ertragssäule des kommunalen Haushaltes. Nachfolgend wird auch hier das Aufkommen jeweils einwohnerbezogen dargestellt:

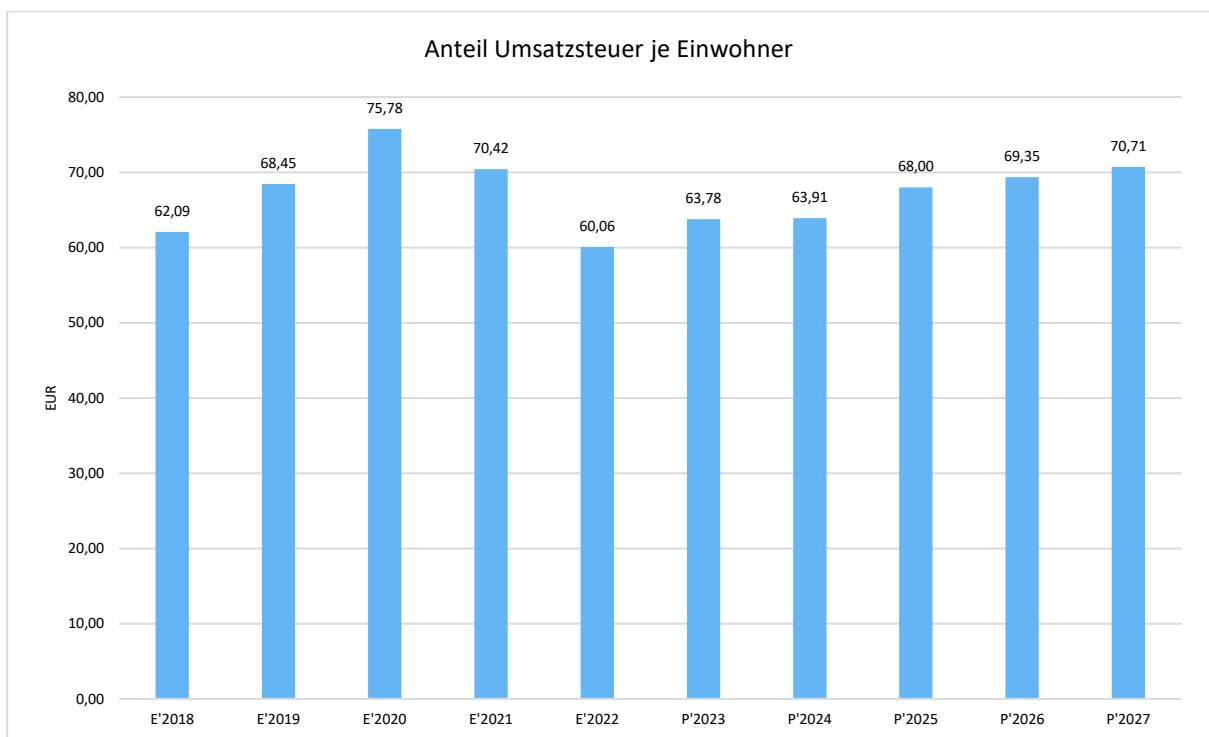
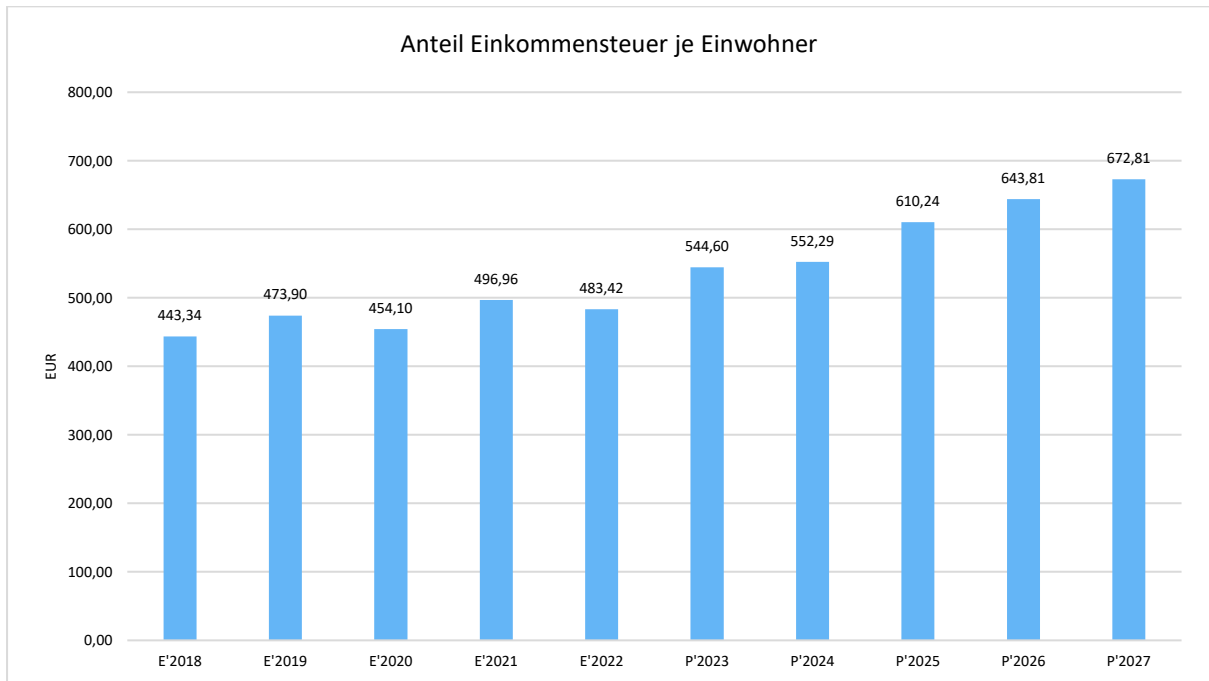



### 3.2 Erträge aus Zuwendungen und allgemeinen Umlagen

Nachfolgend wird die Entwicklung der Zuwendungen und allgemeinen Umlagen nach den einzelnen Zuwendungsarten abgebildet. Wesentlicher Bestandteil dieser Erträge sind die Schlüsselzuweisungen vom Land Hessen.

	Ist 2022	Plan 2023	Plan 2024	Plan 2025	Plan 2026	Plan 2027
<b>Zuweisungen, Zuschüsse und allg. Umlagen</b>	<b>13.189.192</b>	<b>15.036.150</b>	<b>16.099.922</b>	<b>16.202.864</b>	<b>17.115.903</b>	<b>17.694.810</b>
davon Schlüsselzuweisungen	9.201.234	11.160.000	11.783.777	12.178.000	13.193.000	13.889.000
davon Zuweisungen und Zuschüsse für laufende Zwecke	1.941.675	1.862.425	2.265.450	2.186.450	2.181.450	2.141.450
davon Schuldendiensthilfen	234.174	223.530	425	425	425	425
davon Auflösung SoPo für Zuwendungen	1.615.504	1.610.870	1.789.095	1.576.814	1.479.853	1.402.760
davon sonstige Zuweisungen und Zuschüsse	196.605	179.325	261.175	261.175	261.175	261.175

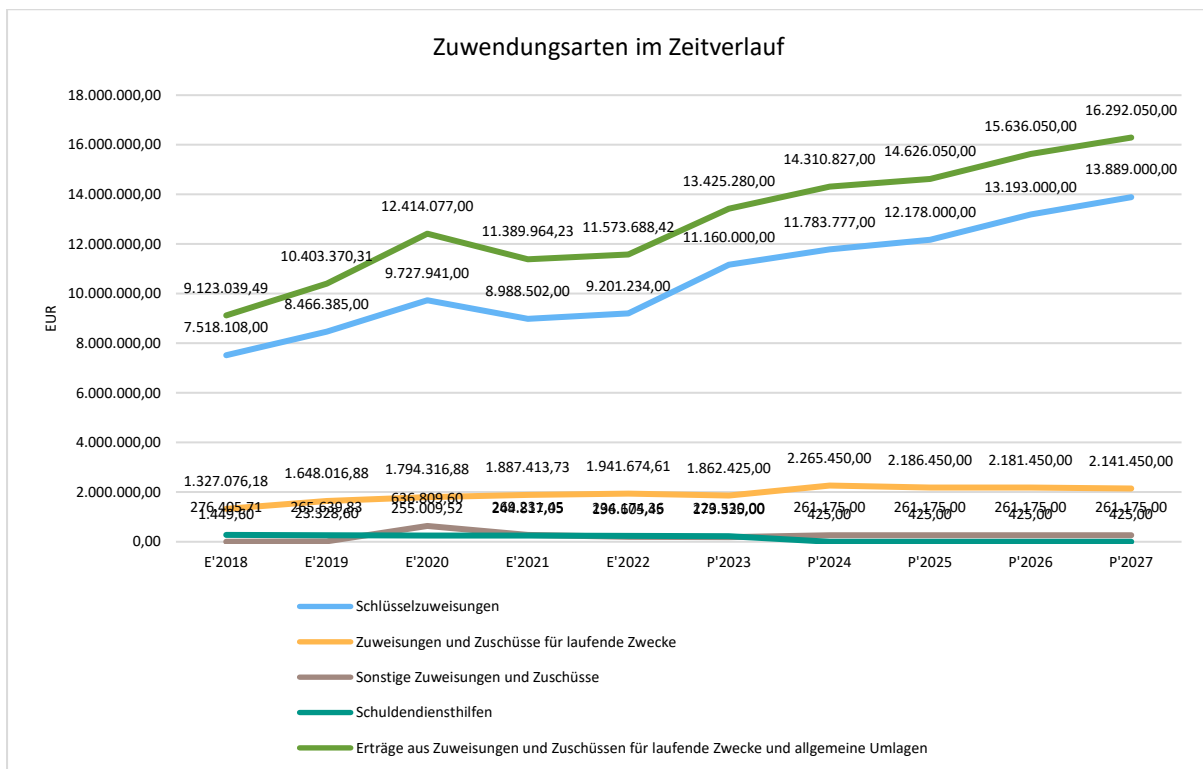



### Zuwendungsquote

Die Zuwendungsquote zeigt auf, wie hoch die Abhängigkeit von Zuweisungen und Zuschüssen ist. Sie errechnet sich als prozentualer Anteil der Erträge aus Zuweisungen und Zuschüssen (ohne allgemeine Umlagen und Erträge aus der Leistungsbeteiligung des Bundes) von den ordentlichen Erträgen insgesamt. Die Zuwendungsquote korrespondiert mit der oben bereits dargestellten Steuerquote.

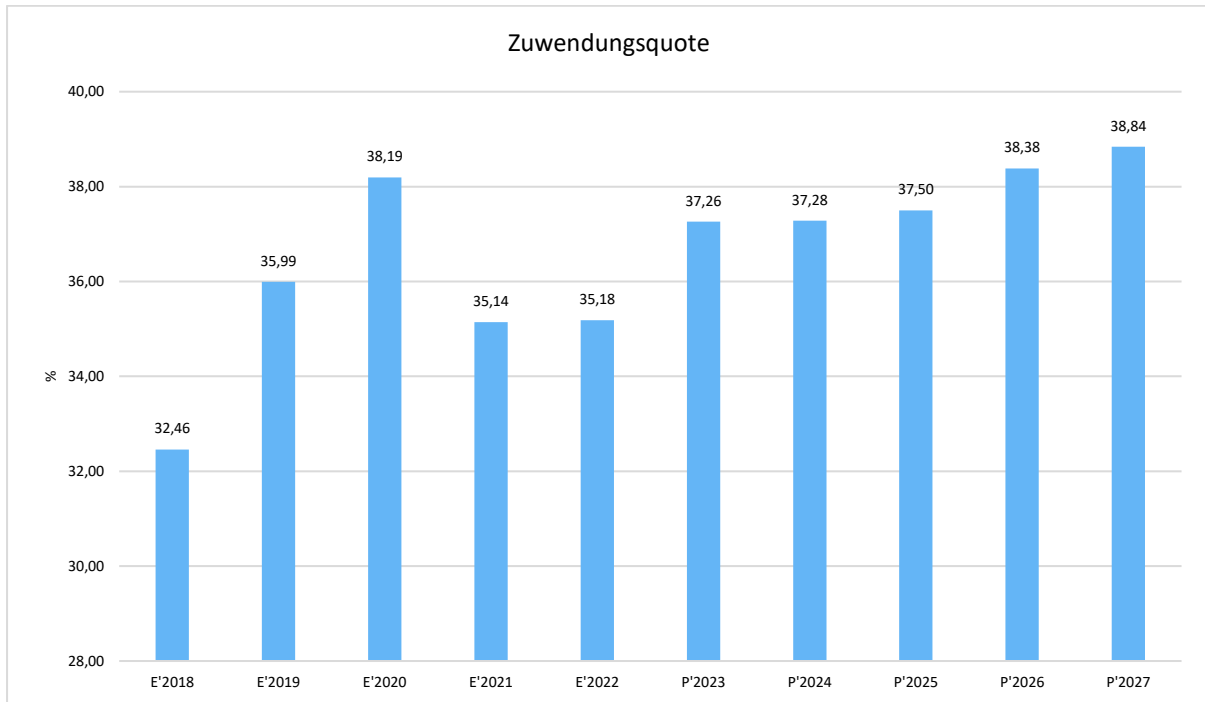

### 3.3 Weitere Ertragsarten

Die Entwicklung bei den weiteren Ertragsarten stellt sich wie folgt dar:

	Ist 2022	Plan 2023	Plan 2024	Plan 2025	Plan 2026	Plan 2027
Privatrechtliche Leistungsentgelte	906.031	857.320	1.051.870	1.051.870	1.051.870	1.051.870
Öffentlich-rechtliche Leistungsentgelte	5.027.332	5.091.220	5.094.970	5.094.970	5.094.970	5.094.970
Kostenersatzleistungen und -erstattungen	732.577	983.070	1.358.700	1.172.700	1.172.700	1.172.700
Bestandsveränderungen und aktivierte Eigenleistungen	0	142.890	305.890	305.890	305.890	305.890
Erträge aus Transferleistungen / Familienleistungsausgleich	458.343	472.300	486.000	486.000	486.000	486.000
Sonstige ordentliche Erträge	689.134	574.187	617.062	617.062	617.062	617.062
Finanzerträge	91.885	96.660	104.160	104.160	104.160	104.160
Außerordentliche Erträge	368.436	450	0	0	0	0
<b>Summe sonstige Ertragsarten</b>	<b>8.273.736</b>	<b>8.218.097</b>	<b>9.018.652</b>	<b>8.832.652</b>	<b>8.832.652</b>	<b>8.832.652</b>



## 4 Aufwendungen

Die Personalaufwendungen (Position 11 Ergebnishaushalt) werden um rund 1,8 Millionen Euro ansteigen, die Versorgungsaufwendungen (Position 12 Ergebnishaushalt) werden um rund 160 Tausend Euro steigen.

Den größten Anteil am Anstieg der Personalaufwendungen macht die bereits beschlossene Tarifierhebung bei den Beschäftigten aus. Ein weiterer Anteil entsteht durch die geplanten Neueinstellungen in den verschiedenen Fachbereichen. Insbesondere im Bereich der Interkommunalen Zusammenarbeit wurden weitere mögliche Felder geplant. Für die geplante Interkommunale Zusammenarbeit wurden weitere Kostenerstattungen eingeplant. Die geplanten Veränderungen sind im Einzelnen in der Anlage zum Stellenplan erläutert.

Die Erhöhungen bei den Abschreibungen (Position 14 Ergebnishaushalt) von rund 175.000 € beziehen sich im Wesentlichen auf die fertig gestellten Baumaßnahmen.

Die Aufwendungen für Zuweisungen und Zuschüsse (Position 15 Ergebnishaushalt) werden um rund 280.000 € steigen, da unter anderem die Betriebskostenzuschüsse an die AWO angehoben wurden.

Die Steueraufwendungen aus Umlageverpflichtungen (Position 16 Ergebnishaushalt) sinken im Vergleich zum Vorjahr um rund 150.000 €.

Die Summe aller Aufwendungen im Planjahr 2024 beläuft sich auf 42.406.574 Euro.

Diese teilt sich wie folgt auf die einzelnen Aufwandsarten aus:

	Plan 2024	in %
Personalaufwendungen	12.313.958	29,04
Versorgungsaufwendungen	1.327.455	3,13
Aufwendungen für Sach- und Dienstleistungen	7.164.235	16,89
Abschreibungen	4.262.325	10,05
Aufw. für Zuweisungen und Zuschüsse sowie besondere Finanzaufw.	2.540.000	5,99
Steueraufw. einschl. Aufw. aus gesetzl. Umlageverpflichtungen	12.726.370	30,01
Transferaufwendungen	8.050	0,02
Sonstige ordentliche Aufwendungen	47.321	0,11
<b>Ordentliche Aufwendungen</b>	<b>40.389.714</b>	<b>95,24</b>
Zinsen und ähnliche Aufwendungen	2.016.860	4,76
<b>Summe</b>	<b>42.406.574</b>	<b>100,00</b>



### Aufwand in der Zusammensetzung nach Aufwandsarten:

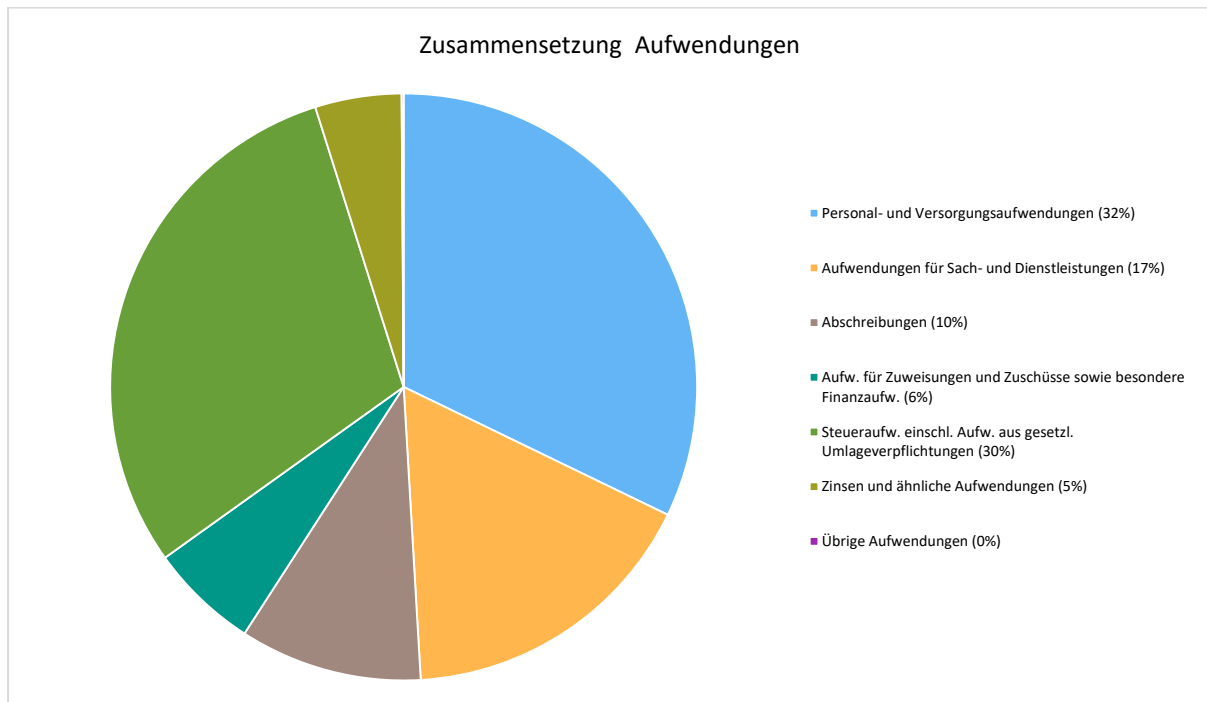

Gegenüber den im Haushaltsplan des Vorjahres geplanten Aufwendungen i.H.v. 39.459.408 Euro verändern sich die Aufwendungen im aktuellen Planjahr um 2.947.165,60 Euro auf 42.406.574 Euro.

Die Veränderungen bei den einzelnen Aufwandsarten stellen sich im Detail wie folgt dar:

	Plan 2023	Plan 2024	Abw. abs.
Personalaufwendungen	10.534.505	12.313.958	1.779.453 ↑
Versorgungsaufwendungen	1.165.650	1.327.455	161.805 ↑
Aufwendungen für Sach- und Dienstleistungen	6.674.138	7.164.235	490.097 ↑
Abschreibungen	4.087.874	4.262.325	174.451 ↑
Aufw. für Zuweisungen und Zuschüsse sowie besondere Finanzaufw.	2.260.800	2.540.000	279.200 ↑
Steueraufw. einschl. Aufw. aus gesetzl. Umlageverpflichtungen	12.877.200	12.726.370	-150.830 ↓
Transferaufwendungen	7.550	8.050	500 ↑
Sonstige ordentliche Aufwendungen	41.072	47.321	6.249 ↑
<b>Ordentliche Aufwendungen</b>	<b>37.648.789</b>	<b>40.389.714</b>	<b>2.740.926 ↑</b>
Zinsen und ähnliche Aufwendungen	1.810.470	2.016.860	206.390 ↑
Außerordentliche Aufwendungen	150	0	-150 ↓
<b>Summe</b>	<b>39.459.409</b>	<b>42.406.574</b>	<b>2.947.166 ↑</b>





Unter Berücksichtigung der mittelfristigen Finanzplanung ergibt sich folgende Entwicklung der Aufwandsarten:

	Ist 2022	Plan 2023	Plan 2024	Plan 2025	Plan 2026	Plan 2027
Personalaufwendungen	9.705.781	10.534.505	12.313.958	12.544.883	12.794.592	13.049.278
Versorgungsaufwendungen	1.165.555	1.165.650	1.327.455	1.313.003	1.297.868	1.338.526
Aufwendungen für Sach- und Dienstleistungen	5.945.345	6.674.138	7.164.235	7.149.225	7.219.709	7.290.856
Abschreibungen	4.278.818	4.087.874	4.262.325	4.185.549	3.884.904	3.767.071
Aufw. für Zuweisungen und Zuschüsse sowie besondere Finanzaufw.	1.928.747	2.260.800	2.540.000	2.540.000	2.540.000	2.540.000
Steueraufw. einschl. Aufw. aus gesetzl. Umlageverpflichtungen	11.263.845	12.877.200	12.726.370	12.726.370	12.726.370	12.726.370
Transferaufwendungen	4.793	7.550	8.050	8.050	8.050	8.050
Sonstige ordentliche Aufwendungen	33.930	41.072	47.321	47.321	47.321	47.321
<b>Ordentliche Aufwendungen</b>	<b>34.326.813</b>	<b>37.648.789</b>	<b>40.389.714</b>	<b>40.514.402</b>	<b>40.518.814</b>	<b>40.767.472</b>
Zinsen und ähnliche Aufwendungen	1.520.091	1.810.470	2.016.860	2.016.860	2.016.860	2.016.860
Außerordentliche Aufwendungen	48.421	150	0	0	0	0
<b>Summe</b>	<b>35.895.326</b>	<b>39.459.409</b>	<b>42.406.574</b>	<b>42.531.262</b>	<b>42.535.674</b>	<b>42.784.332</b>

**Die wichtigsten Aufwandsarten in der langfristigen Entwicklung:**

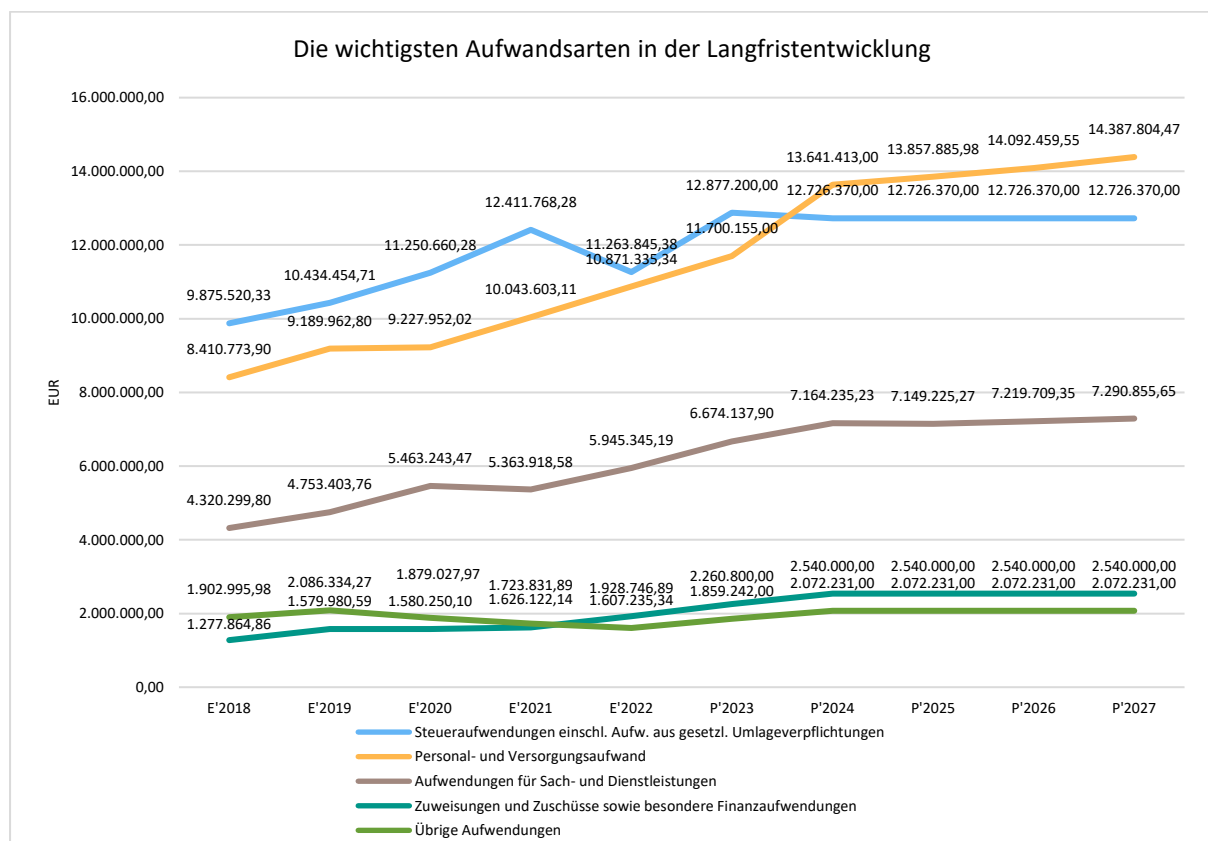



#### 4.1 Personalaufwand

Die Personalaufwendungen entwickeln sich im Betrachtungszeitraum wie folgt:

	Ist 2022	Plan 2023	Plan 2024	Plan 2025	Plan 2026	Plan 2027
Entgeltete Arbeitnehmer	7.376.572	7.933.650	9.502.383	9.692.431	9.886.280	10.084.005
Bezüge Beamte	480.147	485.650	438.363	432.858	441.516	450.346
Soziale Abgaben, Altersversorgung und Unterstützung - Aktive	1.786.744	1.948.665	2.259.848	2.305.045	2.351.056	2.397.987
Sonstige Personalaufwendungen	62.317	166.540	113.364	114.549	115.741	116.940
<b>Summe Personalaufwendungen</b>	<b>9.705.781</b>	<b>10.534.505</b>	<b>12.313.958</b>	<b>12.544.883</b>	<b>12.794.592</b>	<b>13.049.278</b>
Versorgungsaufwendungen	1.165.555	1.165.650	1.327.455	1.313.003	1.297.868	1.338.526

#### Personalintensität

Die Personalintensität bildet den prozentualen Anteil der Personalaufwendungen an den ordentlichen Aufwendungen ab. Sie ist ein Indikator dafür, welches Gewicht die Personalaufwendungen innerhalb des ordentlichen Aufwandes haben.

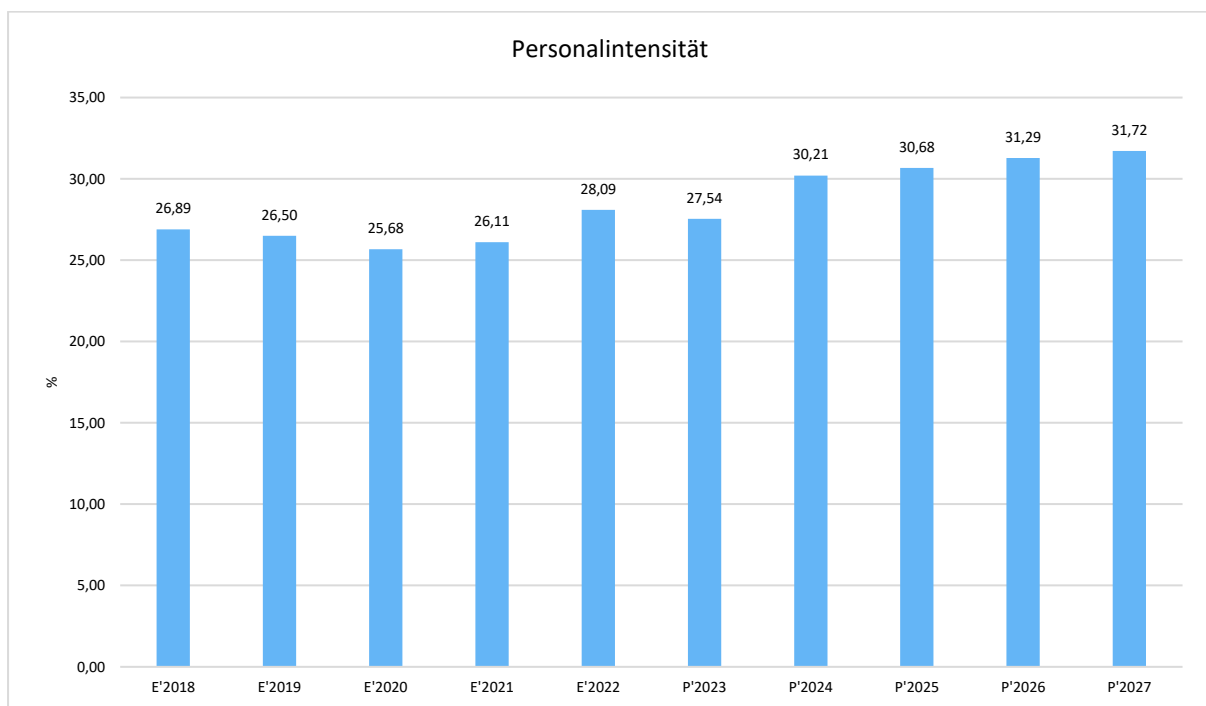



## 4.2 Sach- und Dienstleistungsaufwand

Die Aufwendungen für Sach- und Dienstleistungen entwickeln sich im Betrachtungszeitraum wie folgt:

	Ist 2022	Plan 2023	Plan 2024	Plan 2025	Plan 2026	Plan 2027
<b>Aufwendungen für Sach- und Dienstleistungen</b>	<b>5.945.345</b>	<b>6.674.138</b>	<b>7.164.235</b>	<b>7.149.225</b>	<b>7.219.709</b>	<b>7.290.856</b>
davon Aufw. für Material, Energie und sonstige verwaltungswirtschaftliche Tätigkeit	2.221.143	2.425.683	2.583.048	2.609.158	2.635.526	2.662.151
davon Aufw. für bezogene Leistungen	1.982.241	2.573.400	2.687.098	2.713.119	2.739.366	2.765.839
davon Aufw. für die Inanspruchnahme von Rechten und Diensten	902.091	896.670	1.024.810	1.034.658	1.044.605	1.054.651
davon Aufw. für Kommunikation, Dokumentation, Information, Reisen, Werbung	273.771	341.395	439.965	443.935	448.375	452.859
davon Aufw. für Beiträge und Sonstiges sowie Wertkorrekturen	566.100	436.990	429.314	348.354	351.838	355.356

### Sach- und Dienstleistungsintensität

Die Sach- und Dienstleistungsintensität bildet den prozentualen Anteil der Aufwendungen für Sach- und Dienstleistungen an den ordentlichen Aufwendungen insgesamt ab.

Sie zeigt an, welches Gewicht der Sach- und Dienstleistungsaufwand innerhalb des ordentlichen Aufwandes hat.

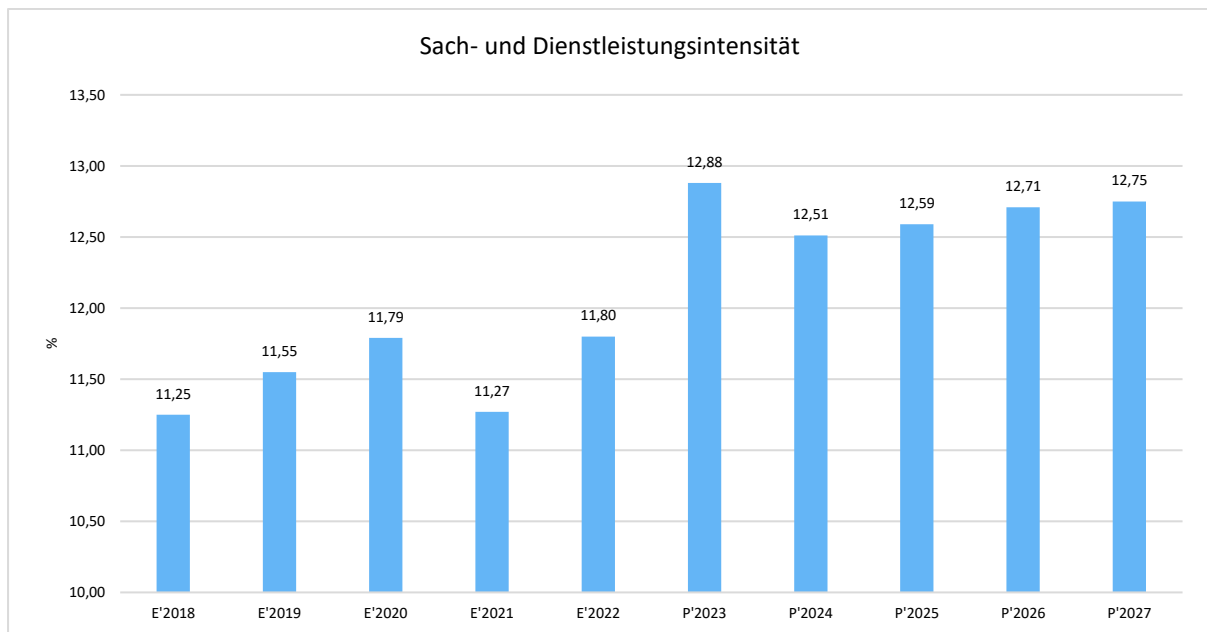



### 4.3 Zuweisungen, Umlagen und Transferaufwendungen

Innerhalb der Zuweisungen und Zuschüsse, Transferaufwendungen, sonstigen Steueraufwendungen und gesetzlichen Umlagen, die Transferzahlungen im weiteren Sinne darstellen, sind die Umlagezahlungen an den Landkreis (Kreis- und Schulumlage) die bedeutendsten Aufwandsarten.

	Ist 2022	Plan 2023	Plan 2024	Plan 2025	Plan 2026	Plan 2027
Umlagen an Gemeindeverbände (incl. Kreis- und Schulumlage)	10.473.393	12.051.000	11.791.370	11.791.370	11.791.370	11.791.370
sonstige Zuweisungen, Zuschüsse, Erstattungen, Transfers und Umlagen	2.723.992	3.094.550	3.483.050	3.483.050	3.483.050	3.483.050
<b>Summe der Transferaufwendungen /Zuweisungen</b>	<b>13.197.385</b>	<b>15.145.550</b>	<b>15.274.420</b>	<b>15.274.420</b>	<b>15.274.420</b>	<b>15.274.420</b>

#### Die Zusammensetzung der Zuweisungen, Umlagen und Transferaufwendungen:

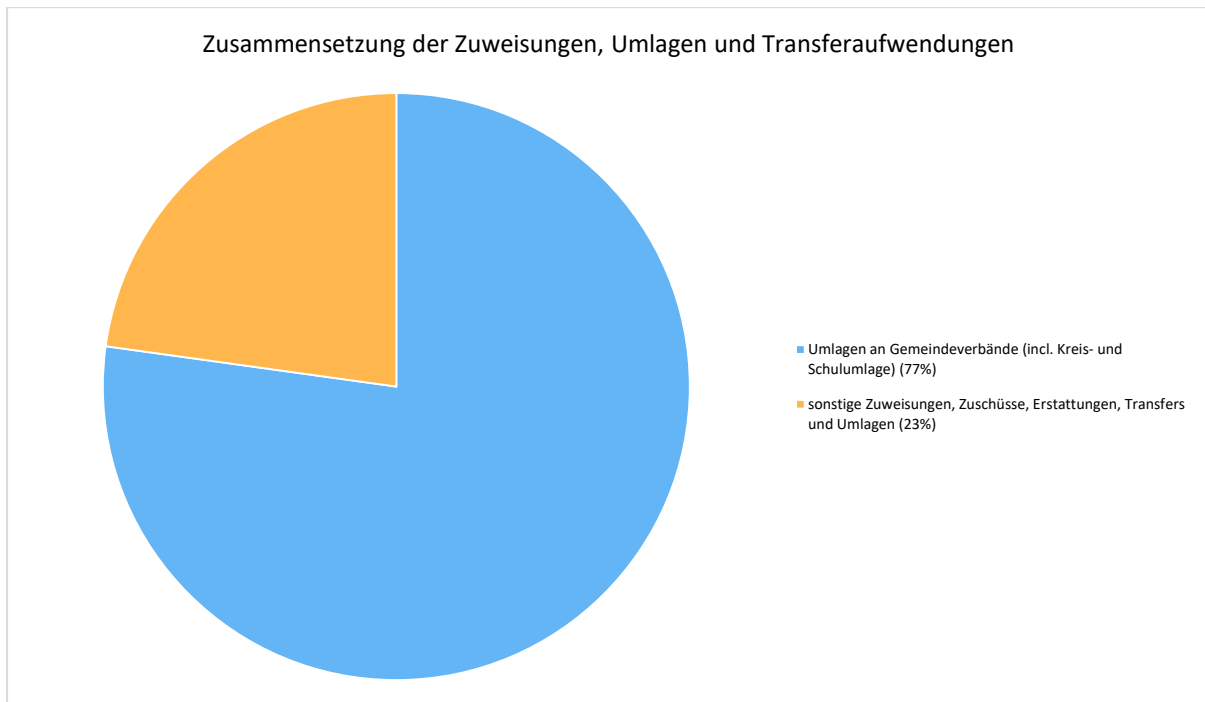



### Transferaufwandsquote

Die Transferaufwandsquote stellt die Summe der Zuweisungen, Umlagen und Transferaufwendungen ins Verhältnis zu den ordentlichen Aufwendungen und bringt den prozentualen Anteil an den ordentlichen Aufwendungen zum Ausdruck. Sie ist damit ein Indikator dafür, wie hoch der kommunale Haushalt durch Zuweisungen, Umlagen und Transferaufwendungen belastet wird.

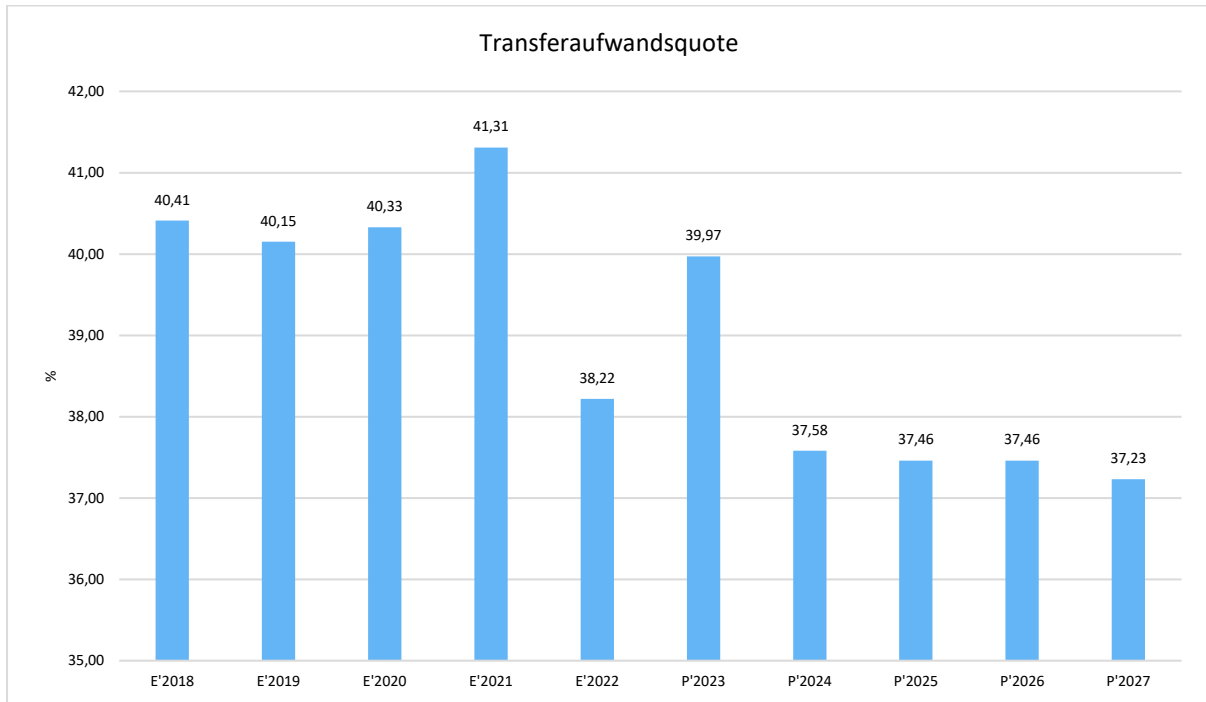

#### 4.3.1 Umlagezahlung an Gemeindeverbände

Gegenüber dem Vorjahresplan und in der langfristigen Entwicklung ergibt sich folgendes Bild:

	Plan 2023	Plan 2024	Abw. abs.
Umlagen an Gemeindeverbände	12.051.000	11.791.370	-259.630 ↘
davon Kreisumlage	7.160.000	7.337.580	177.580 ↗
davon Schulumlage	4.660.000	4.222.790	-437.210 ↘

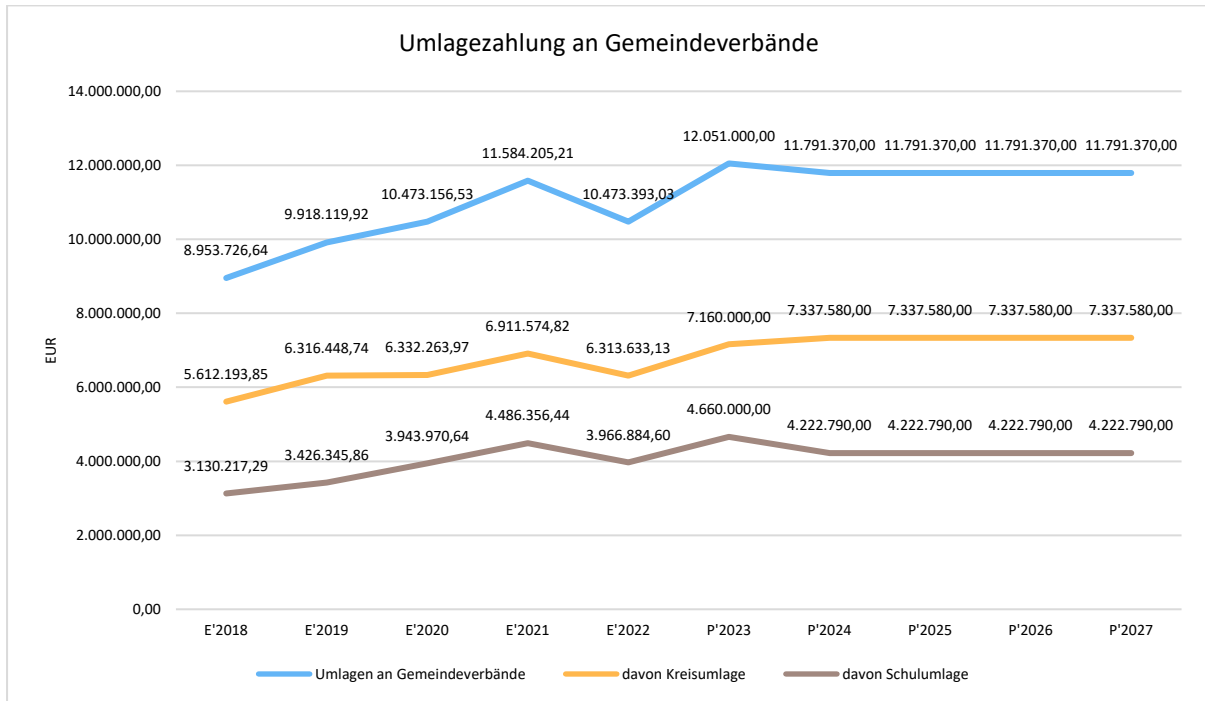

### Anteil der Umlagezahlung an den Erträgen aus Steuern und Schlüsselzuweisungen

Um die Belastung durch die Umlagezahlung objektiver beurteilen zu können, wird sie nachfolgend ins Verhältnis zu den Erträgen aus Steuern (ohne Ausgleichsleistungen) und Schlüsselzuweisungen gestellt.

Die Kennzahl bringt zum Ausdruck, wieviel Prozent der Erträge aus Steuern und Schlüsselzuweisungen durch die Umlagezahlung wieder aufgezehrt werden.

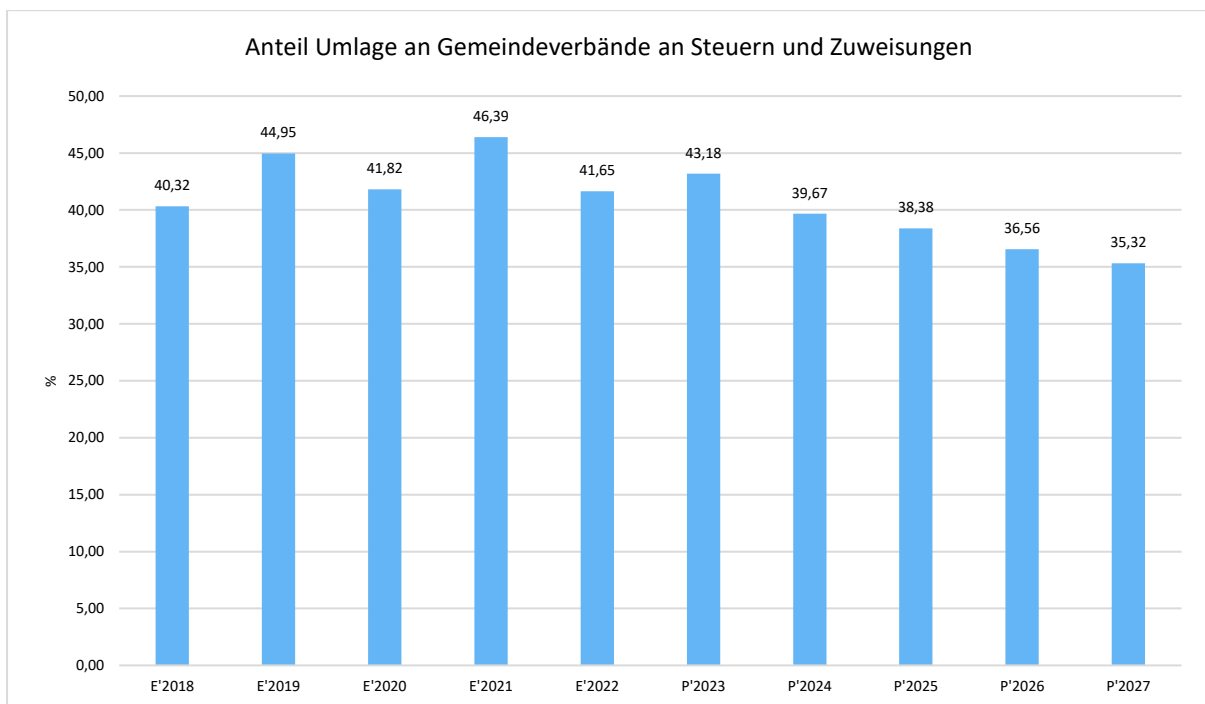



#### 4.4 Abschreibungen

Die Abschreibungen sind in der nachfolgenden Tabelle abgebildet:

	Ist 2022	Plan 2023	Plan 2024	Plan 2025	Plan 2026	Plan 2027
Abschreibungen auf immaterielle Vermögensgegenstände	24.134	18.449	37.468	37.376	34.879	34.138
Abschreibungen auf Gebäude, Sachanlagen im Gemeindegebrauch und Infrastrukturvermögen	3.456.137	3.403.911	3.527.326	3.486.025	3.242.850	3.177.172
Abschreibungen auf technische Anlagen und Maschinen	26.894	26.260	35.500	31.503	26.903	23.657
Abschreibungen auf andere Anlagen, Betriebs- und Geschäftsausstattung	547.376	498.115	510.962	480.332	432.492	384.221
Abschreibungen und Wertberichtigungen auf Umlaufvermögen (außer Wertpapiere)	122.570	10.000	10.000	10.100	10.201	10.303
Sonstige Abschreibungen incl. GWG	101.707	131.138	141.068	140.213	137.580	137.580
<b>Abschreibungen</b>	<b>4.278.818</b>	<b>4.087.874</b>	<b>4.262.325</b>	<b>4.185.549</b>	<b>3.884.904</b>	<b>3.767.071</b>

#### Abschreibungsintensität

Die Abschreibungsintensität bildet das Verhältnis der Abschreibungen zum ordentlichen Aufwand ab. Sie sagt aus, wie hoch die Belastung des Haushaltes durch Abschreibungen ist.

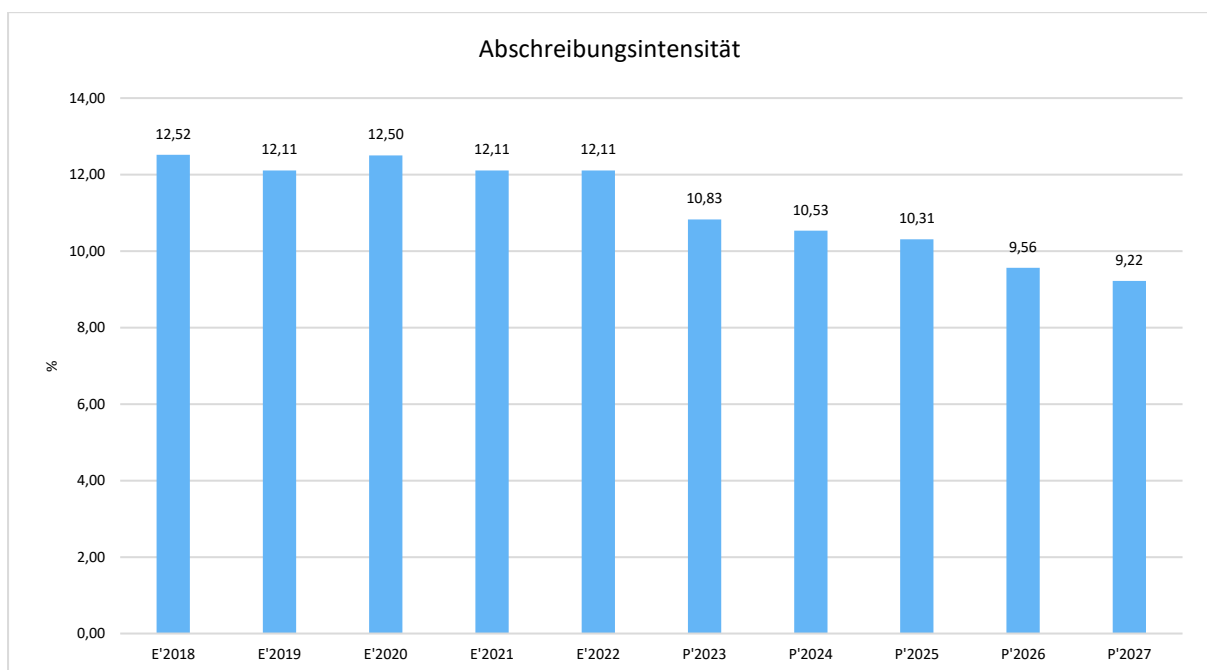



#### 4.5 Zinsen und sonstige Finanzaufwendungen

Die Entwicklung bei den Zinsen und den sonstigen Finanzaufwendungen stellt sich wie folgt dar:

	Plan 2023	Plan 2024	Abw. abs.
Zinsen und sonstige Finanzaufwendungen	1.810.470	2.016.860	206.390 <span style="color: red;">↗</span>

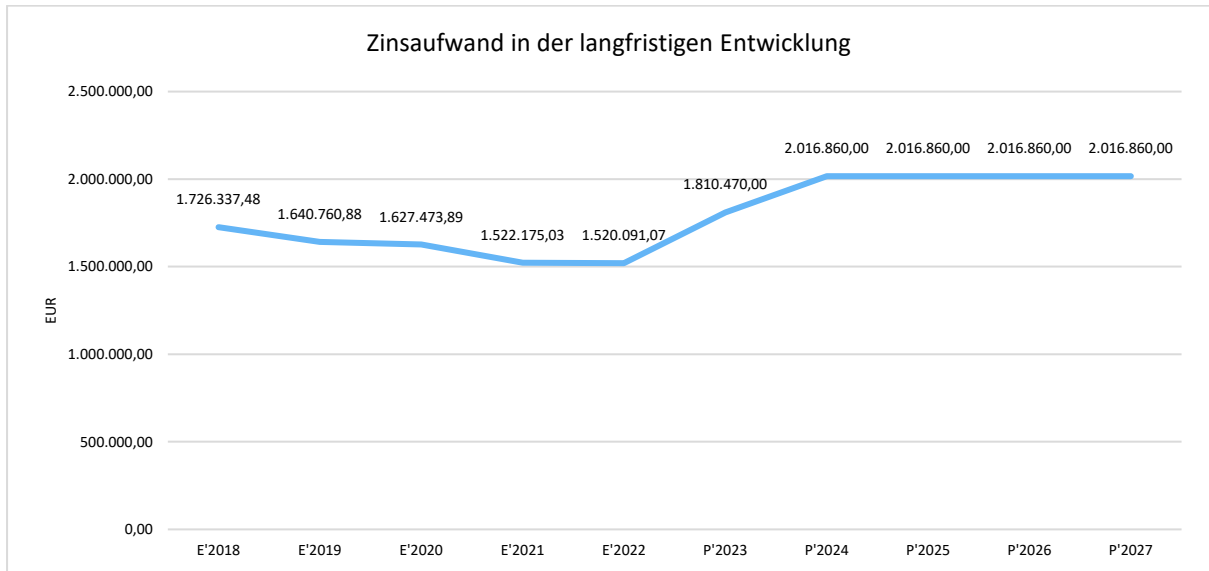

#### Zinslastquote

Die Zinslastquote bildet das Verhältnis der Zins- und sonstigen Finanzaufwendungen zum ordentlichen Aufwand ab. Sie zeigt auf, wie hoch die Belastung des Haushaltes durch Zinsaufwendungen ist.

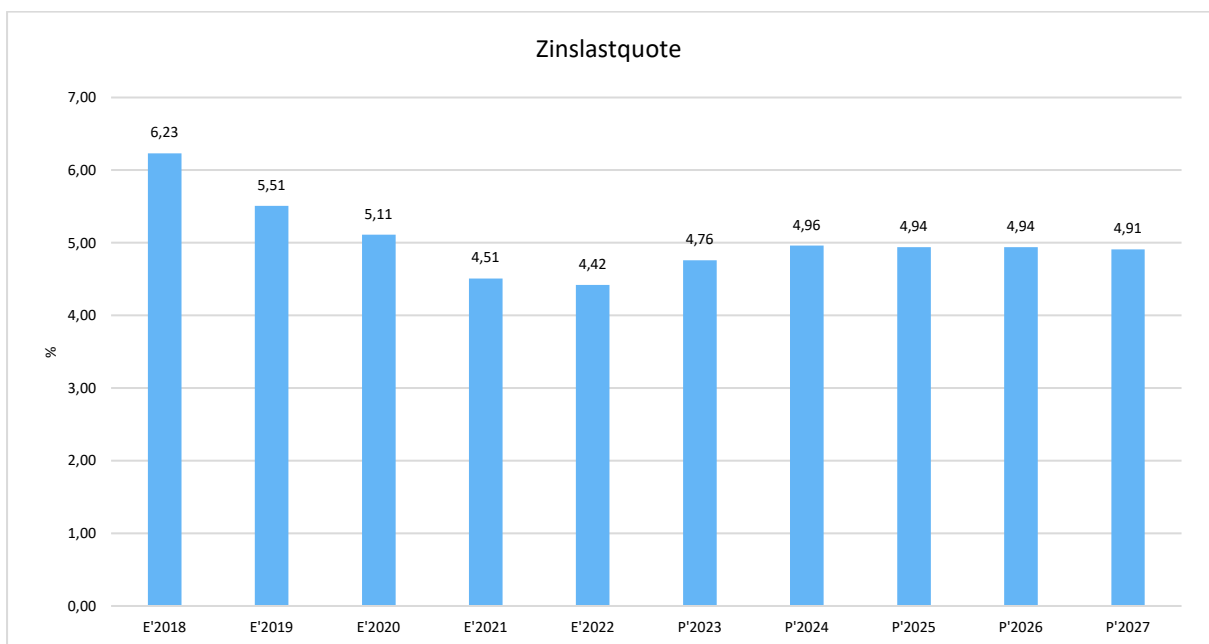





## 5 Ergebnis

Aus den oben dargestellten Erträgen und Aufwendungen ergibt sich folgendes Ergebnis, was nachfolgend im Vergleich zur Planung des Vorjahres abgebildet wird:

	Plan 2023	Plan 2024	Abw. abs.
Verwaltungsergebnis	1.816.348	2.082.700	266.352 <span style="color: green;">↗</span>
Finanzergebnis	-1.713.810	-1.912.700	-198.890 <span style="color: red;">↘</span>
<b>Ordentliches Ergebnis</b>	<b>102.538</b>	<b>170.000</b>	<b>67.462 <span style="color: green;">↗</span></b>
Außerordentliches Ergebnis	300	0	-300 <span style="color: red;">↘</span>
<b>Jahresergebnis</b>	<b>102.838</b>	<b>170.000</b>	<b>67.162 <span style="color: green;">↗</span></b>

Das Ergebnis wird sich nach dem derzeitigen Stand der mittelfristigen Planung wie folgt entwickeln:

	Ist 2022	Plan 2023	Plan 2024	Plan 2025	Plan 2026	Plan 2027
Verwaltungsergebnis	2.228.920	1.816.348	2.082.700	2.461.955	3.859.581	4.614.830
Finanzergebnis	-	-	-	-	-	-
	1.428.207	1.713.810	1.912.700	1.912.700	1.912.700	1.912.700
<b>Ordentliches Ergebnis</b>	<b>800.713</b>	<b>102.538</b>	<b>170.000</b>	<b>549.255</b>	<b>1.946.881</b>	<b>2.702.130</b>
Außerordentliches Ergebnis	320.015	300	0	0	0	0
<b>Jahresergebnis</b>	<b>1.120.728</b>	<b>102.838</b>	<b>170.000</b>	<b>549.255</b>	<b>1.946.881</b>	<b>2.702.130</b>

Maßgeblich im Rahmen des Jahresergebnisses sind das Verwaltungsergebnis sowie das Finanzergebnis. Nachfolgend werden hierzu die Entwicklungen anhand von Kennzahlen verdeutlicht:

### Verwaltungsergebnis je Einwohner

Die Kennzahl stellt das Verwaltungsergebnis ins Verhältnis zur Einwohnerzahl. Hierbei fließen das Finanzergebnis sowie das außerordentliche Ergebnis nicht ein.

Die Kennzahl bringt zum Ausdruck, welches Ergebnis aus dem laufenden Verwaltungsbetrieb heraus erwirtschaftet wird.

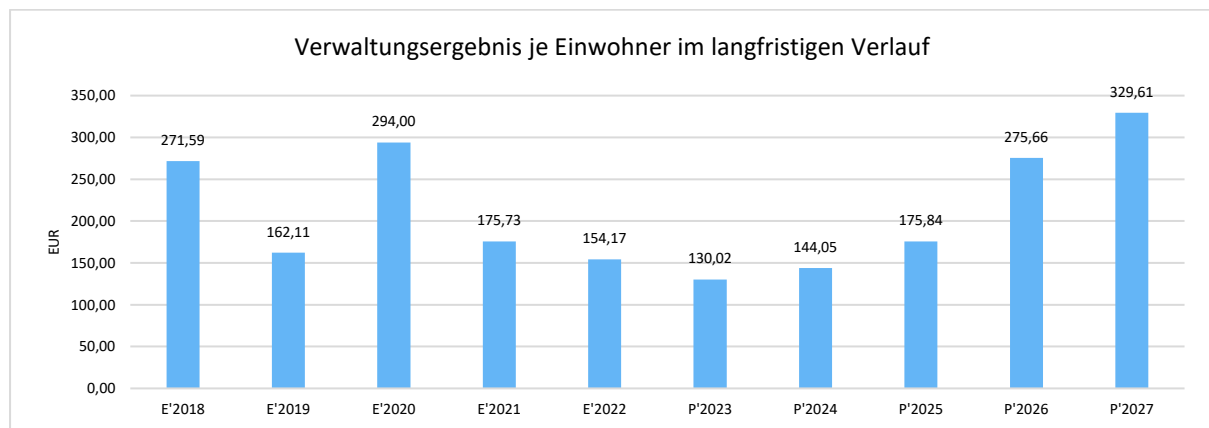



### Finanzergebnis je Einwohner

Die Kennzahl stellt ausschließlich das Finanzergebnis, d.h. Aufwendungen und Erträge aus Finanzierungstätigkeit (z.B. Zinsaufwand und Zinserträge) ins Verhältnis zur Einwohnerzahl.

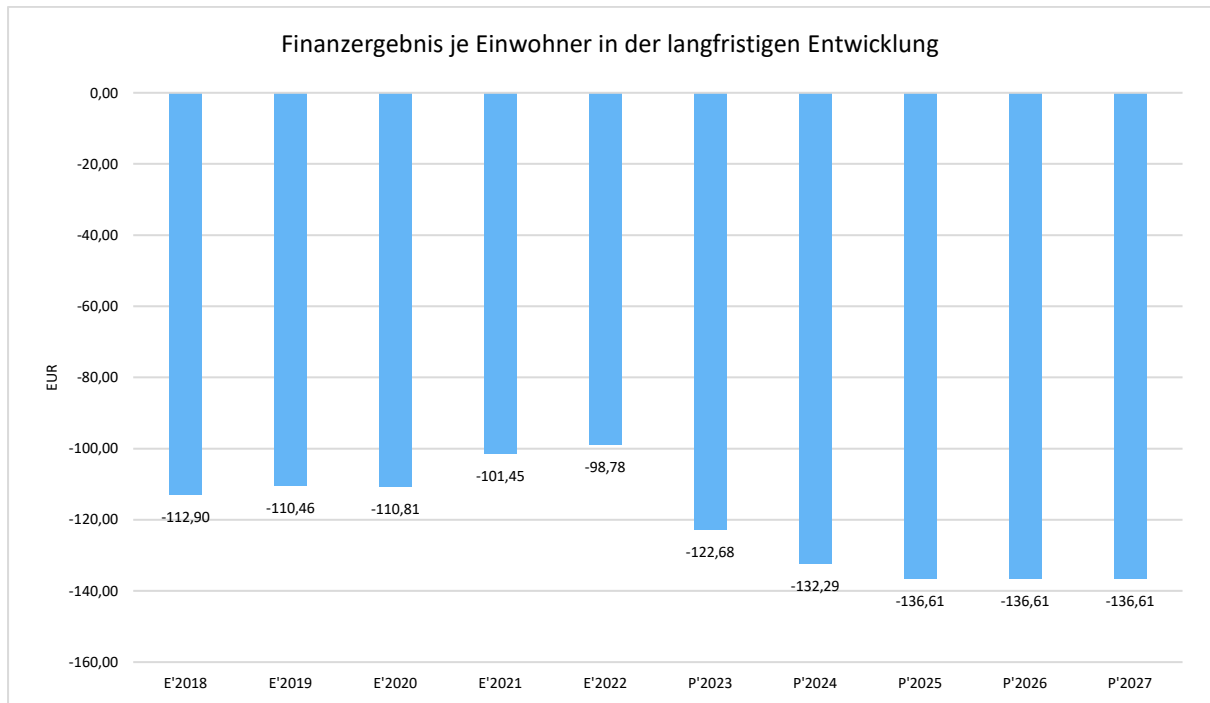

## 6 Finanzplan

Die Eckdaten des Finanzplans stellen sich wie folgt dar:

	Ergebnis 2022	Plan 2023	Plan 2024
09 - Einzahlungen aus laufender Verwaltungstätigkeit	33.810.702	37.808.487	40.481.589
18 - Auszahlungen aus laufender Verwaltungstätigkeit	30.543.853	35.173.755	37.965.438
<b>19 - Saldo aus laufender Verwaltungstätigkeit</b>	<b>3.266.849</b>	<b>2.634.732</b>	<b>2.516.151</b>
23 - Einzahlungen aus Investitionstätigkeit	3.086.722	5.758.343	4.847.016
28 - Auszahlungen aus Investitionstätigkeit	10.812.430	14.626.545	12.924.254
<b>29 - Saldo aus Investitionstätigkeit</b>	<b>-7.725.708</b>	<b>-8.868.202</b>	<b>-8.077.238</b>
<b>30 - Zahlungsmittelüberschuss/-bedarf (laufende Verwaltungs- und Investitionstätigkeit)</b>	<b>-4.458.859</b>	<b>-6.233.470</b>	<b>-5.561.087</b>
31 - Einzahlungen aus der Aufnahme von Krediten und wirtschaftlich vergleichbaren Vorgängen für Investitionen	5.738.000	8.764.000	7.725.000
32 - Auszahlungen für die Tilgung von Krediten und wirtschaftlich vergleichbaren Vorgängen für Investitionen	2.296.285	2.432.248	2.543.959
<b>33 - Saldo aus Finanzierungstätigkeit</b>	<b>3.441.715</b>	<b>6.331.752</b>	<b>5.181.041</b>
<b>37 - Zahlungsmittelüberschuss/Zahlungsmittelbedarf aus haushaltsunwirksamen Zahlungsvorgängen</b>	<b>106.611</b>	<b>0</b>	<b>0</b>
<b>39 - Veränderungen des Bestandes an Zahlungsmitteln</b>	<b>-910.533</b>	<b>98.282</b>	<b>-380.046</b>



Beim Zahlungsmittelüberschuss aus laufender Verwaltungstätigkeit (Position 19 Finanzhaushalt) handelt es sich um den geplanten Jahresüberschuss des Ergebnishaushaltes, ohne zahlungsunwirksame Positionen wie Abschreibungen und Erträge aus der Auflösung von Sonderposten.

Der Zahlungsmittelbedarf aus Investitionstätigkeit (Position 29) betrifft die geplanten Auszahlungen aus Investitionen (Position 28) in Höhe von 6.385,180,00 € und die geplanten Einzahlungen aus Investitionstätigkeit (Position 23) in Höhe von 1.046.700,00 €, die im Nachgang zu diesem Vorbericht im Einzelnen anhand einer Tabelle erläutert sind.

Die Einzahlungen aus der Aufnahme von Krediten (Position 31) in Höhe von 5.312.350,00 € verringern den negativen Finanzmittelfluss, die Auszahlungen zur Tilgung von Krediten (Position 32) in Höhe von 2.337.475,00 € erhöhen ihn wieder.

In Position 35 ist der geplante Anfangsbestand an Zahlungsmitteln zu Beginn des Haushaltsjahres 2016 mit + 870.000,00 € dargestellt. Dieser Wert ist deshalb positiv, weil es sich um einen Guthabenbestand, allerdings aus Kassenkrediten handelt.

## 6.1 Investitionstätigkeit

Nachfolgend wird die Zusammensetzung der investiven Ein- und Auszahlungen im mittelfristigen Betrachtungszeitraum abgebildet:

	Ist 2022	Plan 2023	Plan 2024	Plan 2025	Plan 2026	Plan 2027
Einzahlungen aus Investitionszuweisungen und -zuschüssen sowie Investitionsbeiträgen	2.324.855	5.005.793	4.659.466	4.431.016	3.711.266	1.777.666
Einzahlungen aus Abgängen von Sachanlage- und immateriellem Anlagevermögen	671.535	745.000	180.000	180.000	100.000	100.000
Einzahlungen aus Abgängen von Finanzanlagevermögen	90.332	7.550	7.550	7.550	7.550	7.550
<b>Summe Einzahlungen aus Investitionstätigkeit</b>	<b>3.086.722</b>	<b>5.758.343</b>	<b>4.847.016</b>	<b>4.618.566</b>	<b>3.818.816</b>	<b>1.885.216</b>
Auszahlungen für Investitionszuweisungen und -zuschüsse	54.384	400.000	0	0	0	0
Auszahlungen für den Erwerb von Grundst. und Gebäuden	2.611.871	610.000	365.000	617.000	210.000	210.000
Auszahlungen für Baumaßnahmen	7.326.677	12.916.150	11.446.000	12.276.500	10.506.500	6.778.500
Auszahlungen für Investitionen in bewegliches Sachanlagevermögen und immaterielles Anlagevermögen	588.914	586.400	932.780	594.380	877.580	535.980
Auszahlungen für Investitionen in Finanzanlagevermögen	230.583	113.995	180.474	230.474	230.474	230.474
<b>Summe Auszahlungen aus Investitionstätigkeit</b>	<b>10.812.430</b>	<b>14.626.545</b>	<b>12.924.254</b>	<b>13.718.354</b>	<b>11.824.554</b>	<b>7.754.954</b>
<b>Saldo aus Investitionstätigkeit</b>	<b>-7.725.708</b>	<b>-8.868.202</b>	<b>-8.077.238</b>	<b>-9.099.788</b>	<b>-8.005.738</b>	<b>-5.869.738</b>



### Investitionsauszahlungen je Einwohner

Einwohnerbezogen stellen sich die Investitionsauszahlungen wie folgt dar:

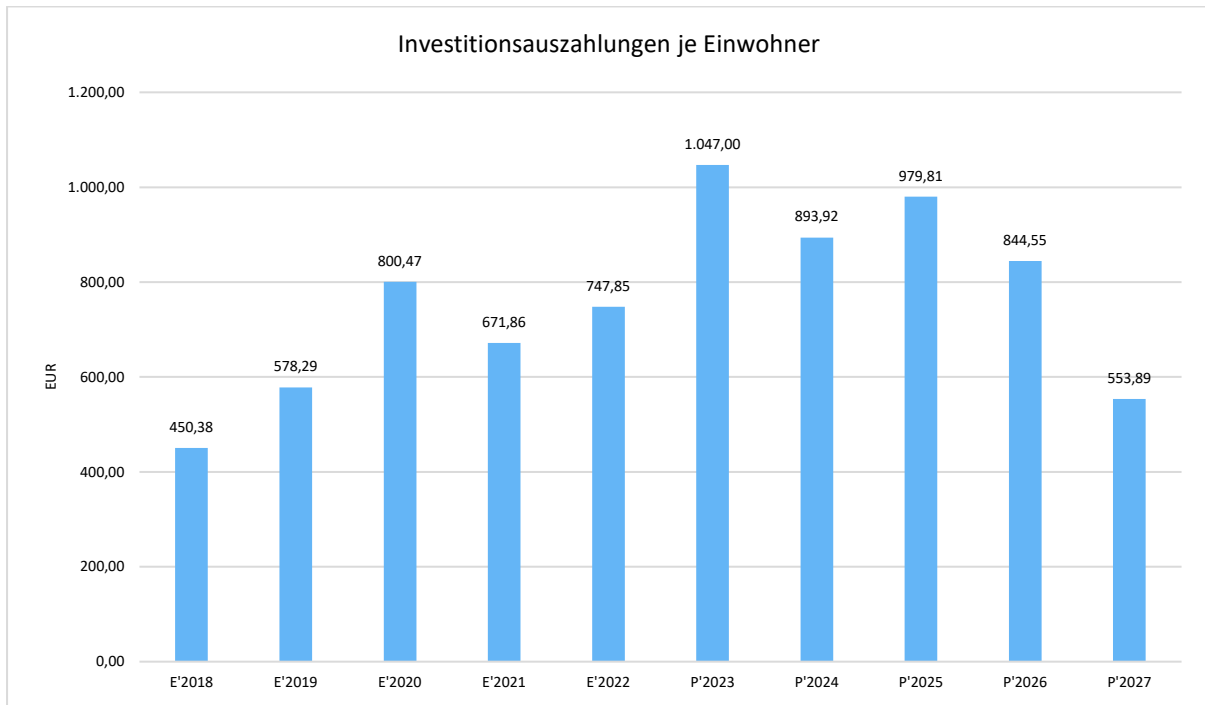

## 6.2 Finanzierungstätigkeit

Die folgende Tabelle zeigt die Ein- und Auszahlungen aus Finanzierungstätigkeit im Betrachtungszeitraum der mittelfristigen Finanzplanung:

	Ist 2022	Plan 2023	Plan 2024	Plan 2025	Plan 2026	Plan 2027
Einzahlungen aus der Aufnahme von Krediten und wirtschaftlich vergleichbaren Vorgängen für Investitionen	5.738.000	8.764.000	7.725.000	8.747.550	7.653.500	5.517.500
Auszahlungen für die Tilgung von Krediten und wirtschaftlich vergleichbaren Vorgängen für Investitionen sowie an das Sondervermögen Hessenkasse	2.296.285	2.432.248	2.543.959	2.651.182	2.741.200	2.828.067
<b>Zahlungsmittelüberschuss oder Zahlungsmittelbedarf aus Finanzierungstätigkeit</b>	<b>3.441.715</b>	<b>6.331.752</b>	<b>5.181.041</b>	<b>6.096.368</b>	<b>4.912.300</b>	<b>2.689.433</b>

	Stand zum Ende des Haushaltsjahres in TEUR		
	IST 2022	Plan 2023	Plan 2024
<b>Schulden aus Krediten</b>	70.244	73.517*	87.462

\*Investitionskredit 2023 noch nicht aufgenommen



Aus der Neuaufnahme und der Tilgung von Investitionskrediten lässt sich bei dieser wichtigen Größe in den einzelnen Jahren folgende Veränderung ableiten:

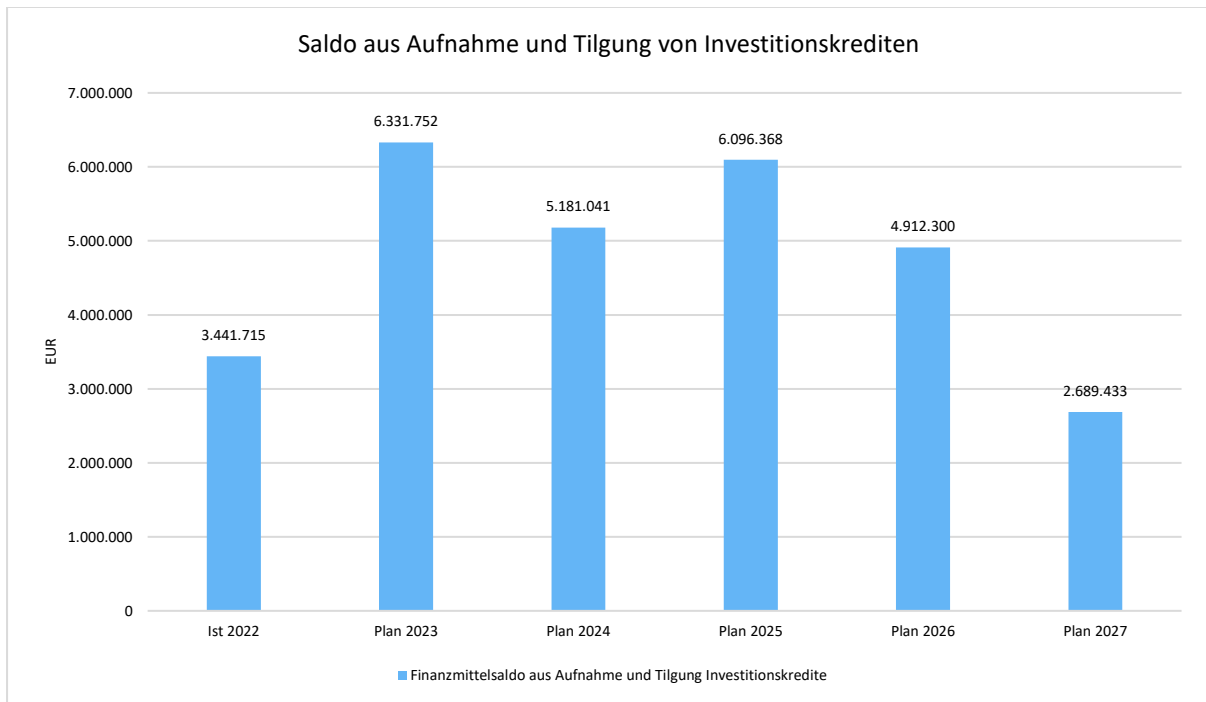

Hinzu kommen Kreditschulden aus Bodenbevorratungsmaßnahmen (BBM) bei der HLG zum 31. Dezember 2022 in Höhe von rund 1.010.000,00 €. Der Hauptanteil von rund 895.000,00 € entfällt dabei auf die BBM „Kaserne“ und mit rund 115.000,00 € auf die BBM „Bergacker Lützelwig“.

Für das Städtebauförderprogramm Stadtumbau West sind noch Eigenanteile der Stadt Homberg in Höhe von 900.000,00 € zu zahlen.

Die anteiligen Schulden aus der Mitgliedschaft in Verbänden betragen laut letzter Mitteilung der Kommunalaufsicht des Schwalm-Eder-Kreises auf den 31.12.2022 9.026.000,00 €, wobei rund 8,16 Millionen Euro auf den Wasserverband und rund 0,78 Millionen Euro auf den Zweckverband Schwalm-Eder-Mitte entfielen. Der restliche Betrag bezog sich auf die Abwasserverbände Oberes Efze- und Beisetal und den Wasserverband Schwalm.

#### **Entwicklung der Kassenlage im Haushaltsjahr 2023 und in Anspruch genommene Liquiditätskredite**

Die Gemeinschaftskasse war im Haushaltsjahr 2023 liquide, um den laufenden Zahlungsverpflichtungen nachzukommen. Liquiditätskredite wurden im Haushaltsjahr 2023 nicht aufgenommen.



## 7 Bilanz - Entwicklung von Vermögen und Schulden

Bislang liegen durch das Rechnungsprüfungsamt geprüfte Bilanzen bis einschließlich 2020 vor.

Bilanzpositionen / Euro	2019	2020	2021	2022
Immaterielles Vermögen	326.257	213.726	151.280	183.280
Sachanlagevermögen	111.119.022	115.169.796	119.417.975	125.454.261
Finanzanlagevermögen	4.927.478	7.549.460	8.315.819	8.505.350
Vorräte einschl. Roh-, Hilfs- und Betriebsstoffe	0	0	0	0
Forderungen	9.854.580	13.956.803	13.908.003	13.739.857
Flüssige Mittel	2.095.164	4.810.900	6.687.505	5.776.972
Aktive Rechnungsabgrenzungsposten	62.710	63.269	54.459	59.433
nicht durch Eigenkapital gedeckter Fehlbetrag	0	0	0	0
<b>Aktiva</b>	<b>128.385.211</b>	<b>141.763.953</b>	<b>148.535.041</b>	<b>153.719.152</b>
Eigenkapital	22.775.354	25.528.601	26.577.277	27.698.005
Sonderposten	36.580.706	40.426.035	42.145.213	42.081.306
Rückstellungen	7.468.416	7.616.425	8.105.838	8.306.306
Verbindlichkeiten	60.050.683	66.617.758	69.955.526	73.790.163
- davon: Verbindlichkeiten aus Kreditaufnahmen für Investitionen	57.190.825	63.884.024	66.790.590	70.243.863
Passive Rechnungsabgrenzungsposten	1.510.051	1.575.135	1.751.186	1.843.372
<b>Passiva</b>	<b>128.385.211</b>	<b>141.763.953</b>	<b>148.535.041</b>	<b>153.719.152</b>

### Entwicklung von Bilanzvolumen, Vermögen und Schulden im Zeitverlauf

Die Grafik zeigt die langfristige Entwicklung des kommunalen Vermögens (Aktiva) sowie dessen Finanzierung über die wesentlichen Positionen Eigenkapital und Verbindlichkeiten.

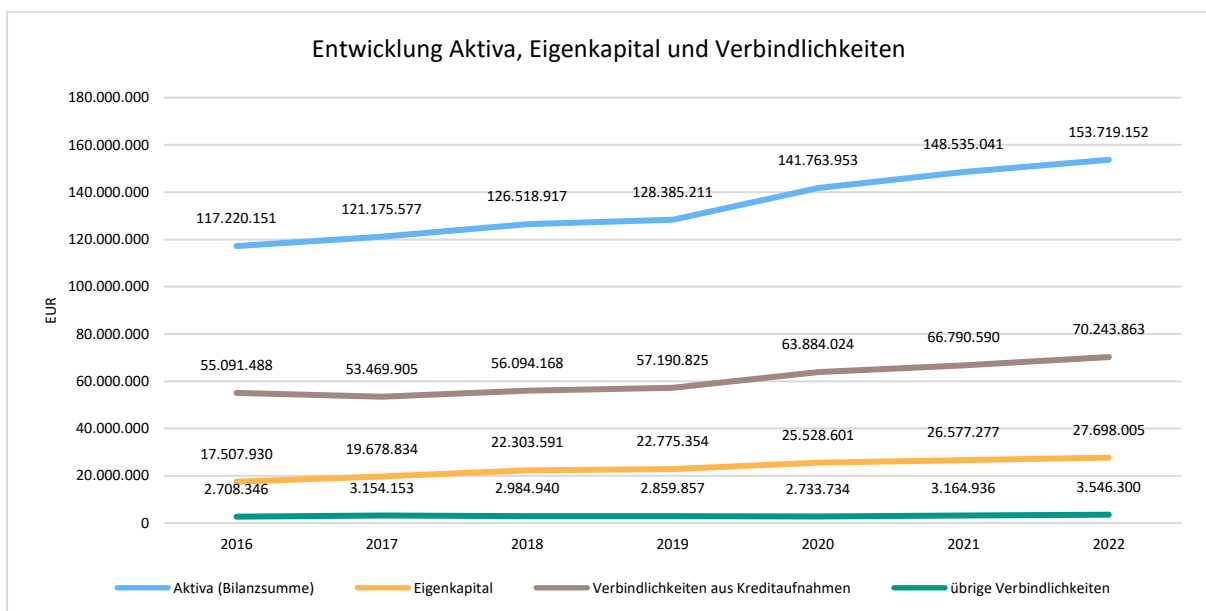



## Eigenkapitalquote

Um die Eigenkapitalausstattung beurteilen zu können, bietet sich die Betrachtung der Eigenkapitalquote an. Sie zeigt den prozentualen Anteil des Eigenkapitals am Bilanzvolumen. Da es keine Plan-Bilanzen gibt, können hier nur Jahre abgebildet werden, für die bereits Schlussbilanzen erstellt wurden.

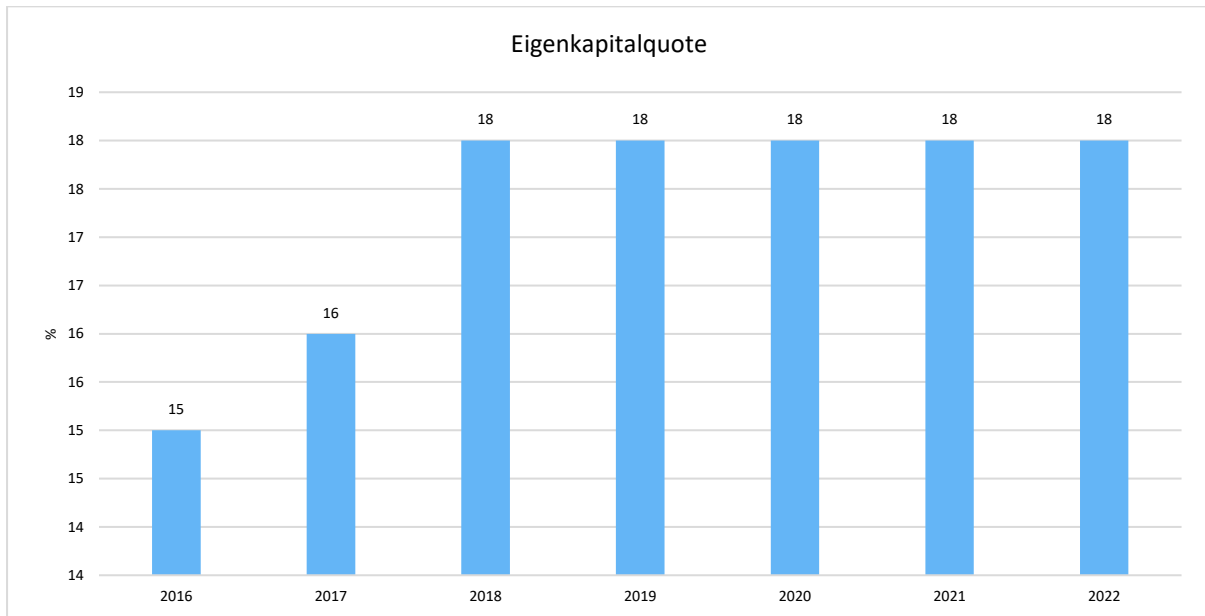

## 8 Sonstige allgemeine Entwicklungen

Die Einschätzung der weiteren Bevölkerungsentwicklung sowie der sonstigen Entwicklungen in den Bereichen Wirtschaft und Arbeitsmarkt ist Grundlage für jede Art von strategischer Planung in Kommunalverwaltungen. Bedingt durch den allgemeinen demografischen Trend haben die meisten deutschen Kommunen einen Bevölkerungsrückgang sowie eine zunehmend alternde Bevölkerung zu verzeichnen. Dies erfordert für die Zukunft eine Anpassung der kommunalen Angebote für Kinder und Jugendliche sowie Senioren.

Die Entwicklung der Bevölkerung nach Anzahl und Altersaufbau ist nur bedingt kommunal beeinflussbar. Der gesamtgesellschaftliche Trend zu einer schrumpfenden und immer älter werdenden Gesamtbevölkerung ist heute unumkehrbar, wobei die örtlichen Ausprägungen durchaus stark variieren können.

Die Anzahl derer, die durch Erwerbseinkommen Sozialversicherungsbeiträge und Steuern erwirtschaften, wird langfristig schrumpfen; der Anteil derer, die auf staatliche Transferleistungen (z.B. Grundsicherung im Alter) angewiesen sind, wird steigen. Dies wird unweigerlich zu einer weiteren Belastung der staatlichen und kommunalen Finanzsysteme führen.

Zentrale Frage der örtlichen Politik ist daher nicht, ob der Prozess aufgehalten werden kann. Vielmehr geht es um den hierdurch entstehenden Anpassungs- und Gestaltungsbedarf, d.h. wann und in welchem Maße eine quantitative und inhaltliche Neuausrichtung der kommunalen Dienstleistungspalette erfolgen muss.

Der Bericht soll eine Orientierung darüber ermöglichen, wie die örtliche Situation mit Blick auf folgende Kriterien einzuschätzen ist:

- Bevölkerungsentwicklung im Zeitverlauf
- Veränderungen bei einzelnen Altersgruppen (Zielgruppen)
- örtliche Entwicklung von Wirtschaft und Arbeitsmarkt



## 8.1 Bevölkerung

Im Folgenden wird die Entwicklung der Einwohnerzahl insgesamt sowie bestimmter Altersgruppen abgebildet:

	E' 2018	E' 2019	E' 2020	E' 2021	E' 2022
Einwohner gesamt	14.035	14.001	13.926	13.970	14.458
Kinder im Vorschulalter (0-5 Jahre)	854	868	842	869	875
- davon Kinder im Krippenalter (0-2 Jahre)	419	427	396	415	407
- davon Kinder im Kindergartenalter (3-5 Jahre)	435	441	446	454	468
Kinder im Schulalter (6-17 Jahre)	1.588	1.612	1.637	1.669	1.827
Einwohner im erwerbsfähigen Alter (18-65 Jahre)	8.597	8.514	8.384	8.357	8.641
Senioren (über 65 Jahre)	2.996	3.007	3.063	3.075	3.115

### Die langfristige Entwicklung einzelner Altersgruppen

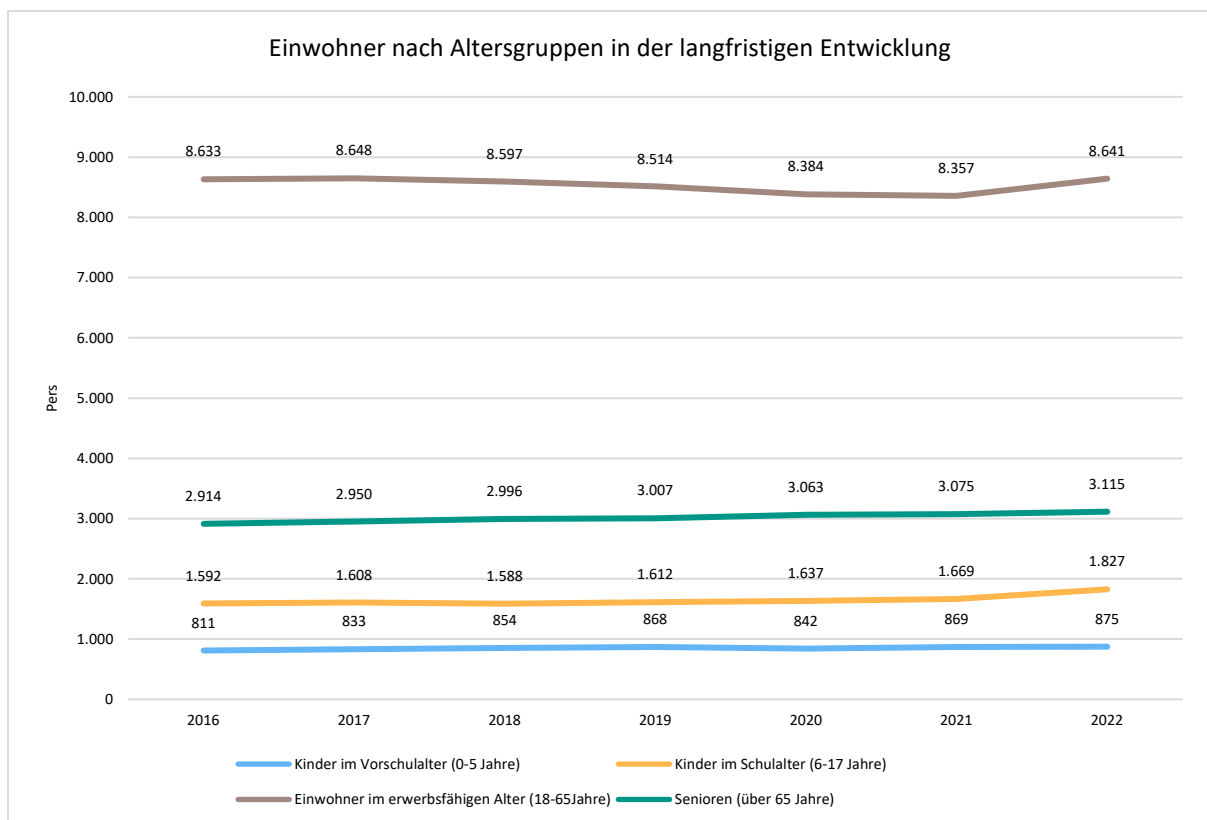





### Prozentuale Veränderung der Bevölkerung im 10-Jahres-Vergleich

Die nachfolgende Grafik zeigt die prozentuale Veränderung im 10-Jahres-Vergleich, also in welchem Maße sich die Einwohnerzahl innerhalb eines Zeitraums von 10 Jahren verändert hat (z.B. 2014 zu 2004):

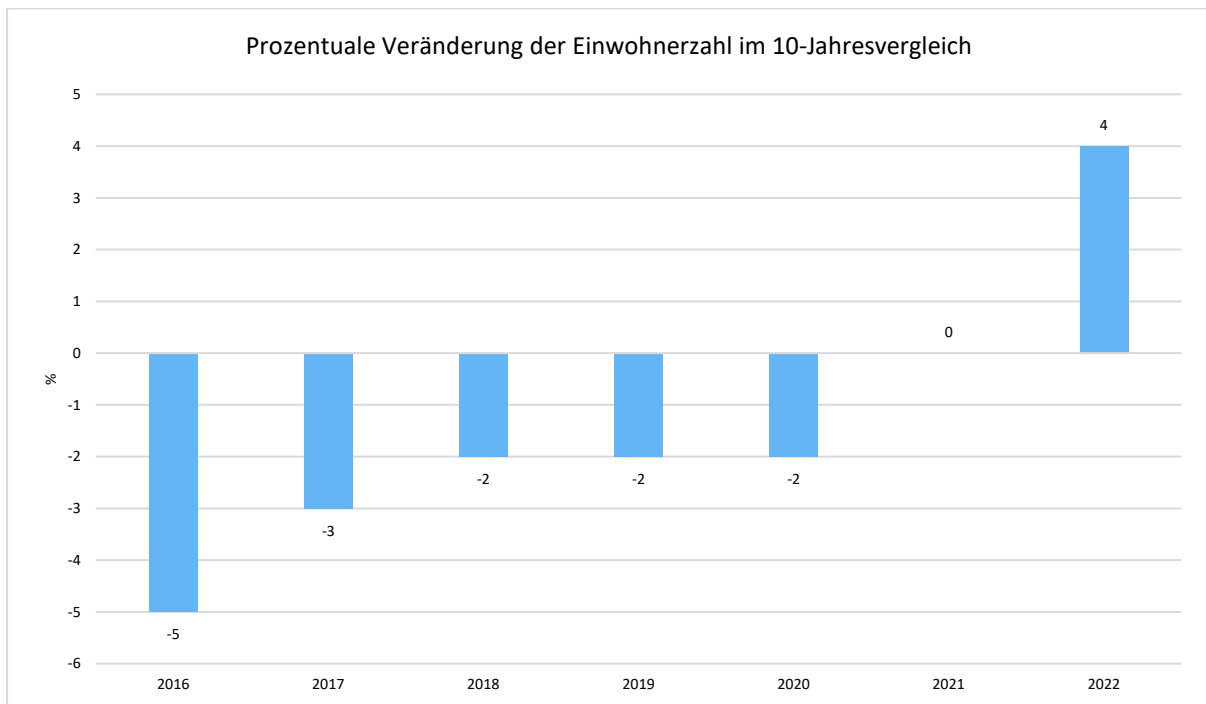

## 8.2 Wirtschaft und Arbeitsmarkt

Nachfolgend wird tabellarisch die Entwicklung der wichtigsten Indikatoren wie die Zahl der Arbeitslosen und die Zahl der sozialversicherungspflichtig Beschäftigten vor Ort angezeigt. Die Daten entstammen den Statistiken der Bundesagentur für Arbeit.

	E' 2018	E' 2019	E' 2020	E' 2021	E' 2022
Arbeitslose zum 30.6.	322	321	337	296	455
davon Arbeitslose unter 25 Jahre (Jugendarbeitslosigkeit)	55	35	47	30	63
davon Arbeitslose über 55 Jahre (Arbeitslosigkeit Älterer)	57	57	66	60	77
SV-pflichtig Beschäftigte am Arbeitsort	5.018	5.150	5.261	5.358	5.379



### Arbeitslose und Beschäftigtenzahl in der langfristigen Entwicklung

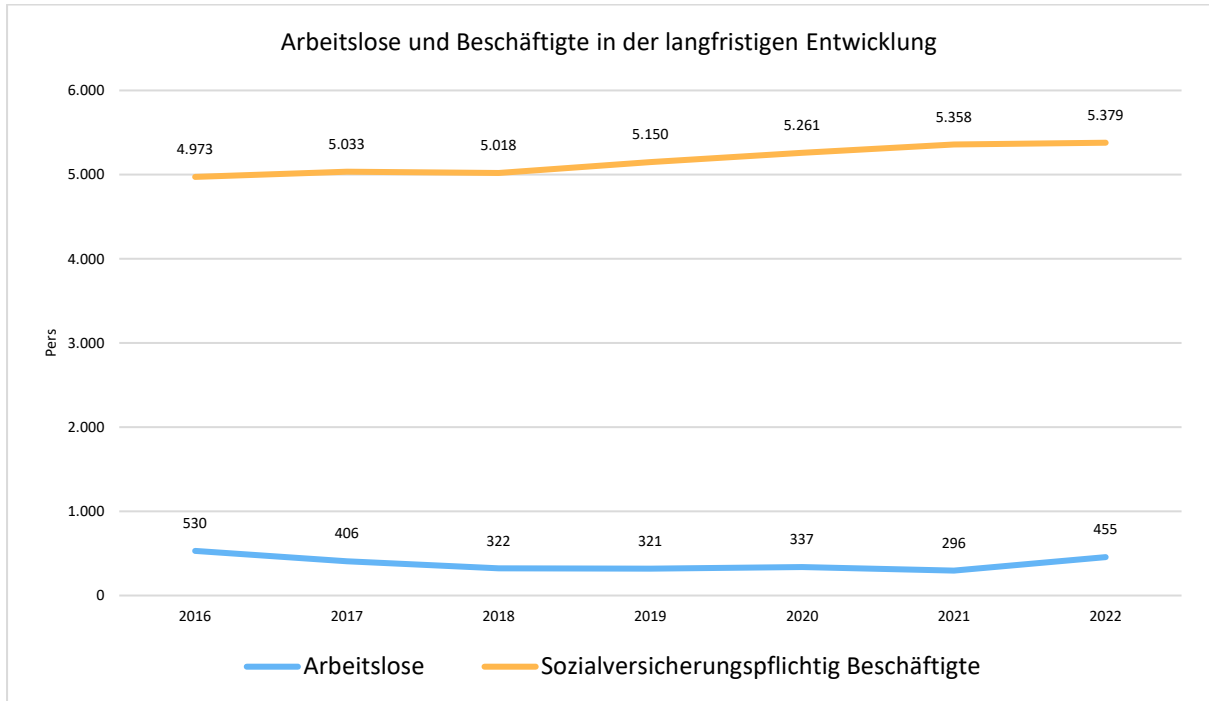

### Arbeitslose je Tausend Einwohner im erwerbsfähigen Alter

Um die Arbeitslosenzahlen besser interpretieren zu können, wird nachfolgend die Arbeitslosigkeit ins Verhältnis zur Bevölkerungsgruppe der Personen im erwerbsfähigen Alter (18 - 65 Jahre) gestellt, da sich auch diese Gruppe im Zeitverlauf stetig verändert.

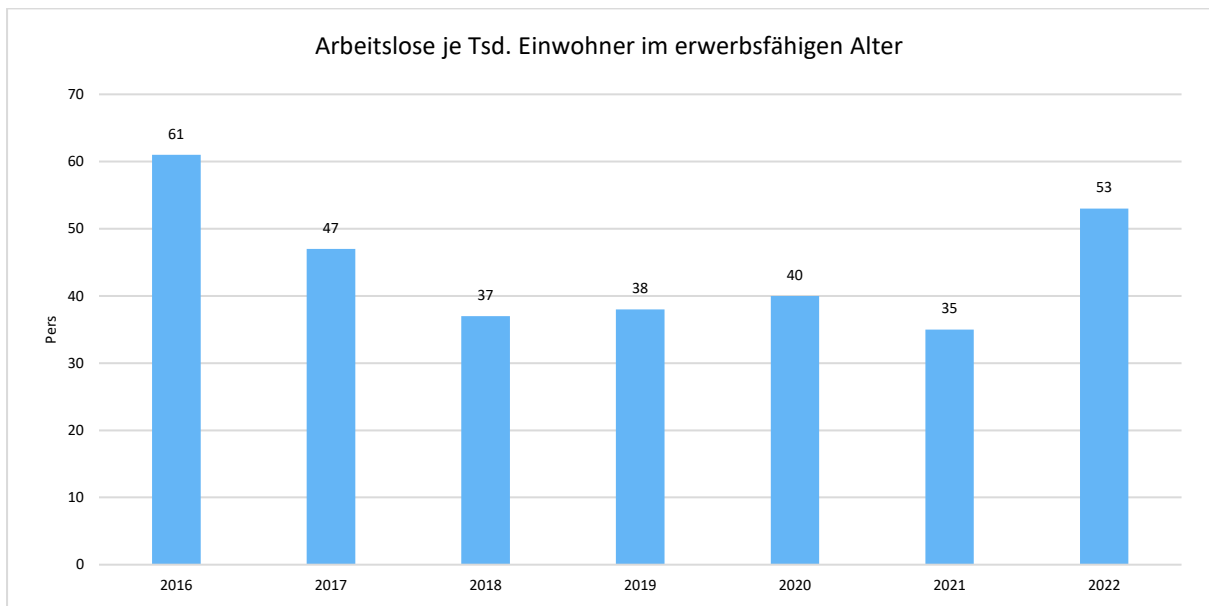



### Im Ort arbeitende sozialversicherungspflichtig Beschäftigte je Tausend Einwohner

Jede Kommune hat ein grundsätzliches Interesse daran, dass sich der örtliche Arbeitsmarkt und die vor Ort ansässigen Betriebe positiv entwickeln. Ein Indikator hierfür ist die Zahl der sozialversicherungspflichtigen Beschäftigungsverhältnisse im Verhältnis zur Einwohnerzahl. Die Entwicklung im Zeitverlauf ist hier von besonderer Bedeutung.

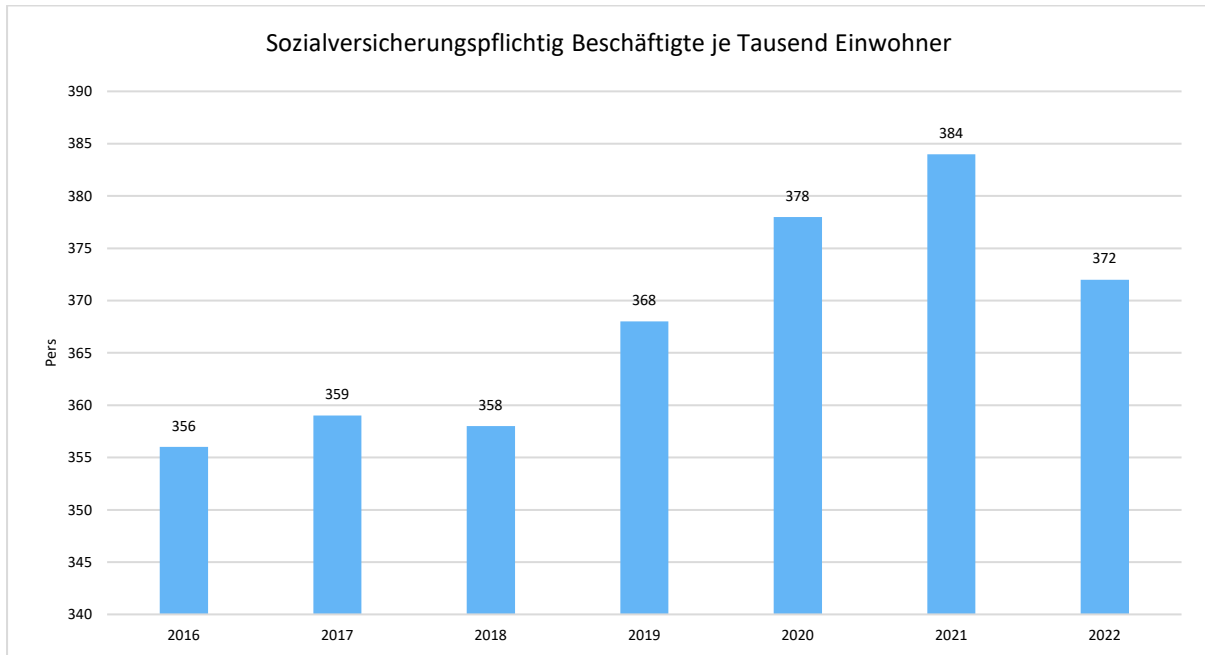



**HOMBERG (Efze)**

**Beabsichtigte Investitionen**

**im**

**Haushaltsjahr 2024**

## Übersicht über die im Haushaltsjahr 2024 beabsichtigten Investitionen und Investitionsplan 2025 - 2027

Investitionsnr.	Bezeichnung der Investition	2024	2025	2026	2027
1050232001	Neubau KiTa Wernswig 3 Gruppen	600.000,00 €	600.000,00 €	500.000,00 €	
1050232002	Landeszuschuss Neubau KiTa Wernswig 3 Gruppen	-300.000,00 €	-300.000,00 €	-200.000,00 €	
1050232003	Kreisausgleichsstock Neubau KiTa Wernswig 3 Gruppen	-15.000,00 €			
1050242401	Neuanschaffung Außen-Lokomotive - Kita Holzhausen	7.500,00 €			
1050242402	Ersatzbeschaffung Kombischrank - Kita Holzhausen	1.100,00 €			
1050242403	Neuanschaffung Krabbelturm U3 - Kita Holzhausen	6.000,00 €			
1050222401	Erweiterung der Möbel in der Krippengruppe - Kita HH-Feld	1.900,00 €			
1050222402	Ersatzbeschaffung Mehrzweckschrank - Kita HH-Feld	1.000,00 €			
1050222403	Neuanschaffung Stufenreck im Außenbereich - Kita HH-Feld	1.000,00 €			
1050252401	Erstbeschaffung von zwei Schränken - Kita Hülsa	2.000,00 €			
1050252402	Beschaffung von einem Sonnensegel - Kita Hülsa	6.200,00 €			
1050242501	Anbau Kita Holzhausen			1.000.000,00 €	
1050242502	Landeszuschuss Dorfentwicklung Anbau Kita Holzhausen			-500.000,00 €	
1050252601	Grundhafte Sanierung oder Neubau Kita Hülsa				1.000.000,00 €
1050252602	Landeszuschuss Dorfentwicklung Kita Hülsa				-500.000,00 €
1050262001	Grundhafte Sanierung Katholischer Kindergarten		70.000,00 €		
1060600801	Pauschale Investitionszuweisung vom Land	-312.700,00 €	-312.700,00 €		
2010102201	Beschaffung von zwei Geschwindigkeitsmesstafeln	5.000,00 €	5.000,00 €		
2020101601	Ersatzbeschaffung von Atemschutzgeräten alle FFW		15.000,00 €	15.000,00 €	15.000,00 €
2020102002	Installation Mastsirene Waßmuthshausen	40.000,00 €			
2020102004	Landeszuschuss Mastsirene Waßmuthshausen	-5.000,00 €			
2020102401	Beschaffung Stromerzeuger	115.000,00 €			
2020102402	Zuschuss Kreisausgleichsstock Beschaffung Stromerzeuger	-86.000,00 €			
2020111801	Neubau Stützpunktfeuerwehr			500.000,00 €	500.000,00 €
2020111802	Landesförderung Neubau Stützpunktfeuerwehr			-50.000,00 €	-50.000,00 €
2020111803	Kreisförderung Neubau Stützpunktfeuerwehr			-50.000,00 €	-50.000,00 €
2020112201	Ersatzbeschaffung TLF 16/24 Kernstadt	441.000,00 €			
2020112202	Zuwendung Ersatzbeschaffung TLF 16/24 Kernstadt	-196.000,00 €			
2020112401	Ersatzbeschaffung TLF 24/50 Kernstadt			495.000,00 €	
2020112402	Zuwendung Ersatzbeschaffung TLF 24/50 Kernstadt			-220.000,00 €	
2020162001	Neubau Feuerwehrhaus Holzhausen	100.000,00 €	400.000,00 €	500.000,00 €	775.000,00 €
2020162002	Landeszuschuss Neubau Feuerwehrhaus Holzhausen	-15.000,00 €	-50.000,00 €	-65.000,00 €	-100.000,00 €
2020162601	Ersatzbeschaffung TSF-W Holzhausen				153.400,00 €
2020162602	Zuwendung Ersatzbeschaffung TSF-W Holzhausen				-35.400,00 €

## Übersicht über die im Haushaltsjahr 2024 beabsichtigten Investitionen und Investitionsplan 2025 - 2027

Investitionsnr.	Bezeichnung der Investition	2024	2025	2026	2027
2020182202	Anbau Feuerwehr Hülse		50.000,00 €		
2020192401	Neubau Feuerwehrhaus Lembach / Roppershain - Planungskosten			200.000,00 €	
2020232301	Ersatzbeschaffung TSF-W Mühlhausen		153.400,00 €		
2020232302	Zuwendung Ersatzbeschaffung TSF-W Mühlhausen		-35.400,00 €		
2020252301	Ersatzbeschaffung TSF-W Roppershain		153.400,00 €		
2020252302	Zuwendung Ersatzbeschaffung TSF-W Roppershain		-35.400,00 €		
2030101901	Digitalisierung aller Friedhöfe		20.000,00 €	20.000,00 €	20.000,00 €
2030112501	Gemeinschaftsurnengrabfeld - Stehle		7.000,00 €		
3010100801	20% Beteiligung Wasserversorgung		50.000,00 €	50.000,00 €	50.000,00 €
3010101804	Städtebauförderprogramm "Zukunft Stadtgrün"	900.000,00 €	600.000,00 €	600.000,00 €	600.000,00 €
3010101805	Bundes-Landes-Zuschuss Städtebauförderungsprogramm "Zukunft Stadtgrün"	-600.000,00 €	-420.000,00 €	-420.000,00 €	-420.000,00 €
3010101806	Soz. Integration im Quartier - Kulturzentrum Krone		361.500,00 €		
3010101807	Landes/Bundeszuschuss Kulturzentrum Krone		-100.000,00 €		
3010102101	Dorfentwicklungsprogramm - IKEK 2021 / Projekte ab 2022	500.000,00 €	500.000,00 €	500.000,00 €	500.000,00 €
3010102103	Dorfentwicklungsprogramm Landeszuschüsse	-324.000,00 €	-324.000,00 €	-324.000,00 €	-324.000,00 €
3010102106	Erschließungskosten Neubaugebiet Mühlhausen	275.000,00 €			
3010102108	Erschließungskosten Neubaugebiet Wernswig		115.000,00 €		
3010102109	Erlöse Verkauf Baugrundstücke Neubaugebiet Wernswig		-80.000,00 €		
3020100807	Erneuerung von Brücken	100.000,00 €	150.000,00 €	150.000,00 €	150.000,00 €
3020101806	Endausbau Straßen Neubaugebiet Welferode			200.000,00 €	270.000,00 €
3020101812	Straßenbau Hersfelder Straße	580.000,00 €	910.000,00 €	900.000,00 €	
3020102104	Landeszuschuss Straßenbau Hersfelder Straße	0,00 €	-280.250,00 €	-280.000,00 €	
3020101902	Erweiterung und Neuanlage von Radwegen	200.000,00 €	200.000,00 €	200.000,00 €	200.000,00 €
3020102207	Landes-/Kreisförderung Erweiterung und Neuanlage von Radwegen	-150.000,00 €	-150.000,00 €	-150.000,00 €	-150.000,00 €
3020101905	Straßenbau Holzhausen				500.000,00 €
3020101906	Geh- und Radweg Ziegenhainer Straße - Industriegebiet			1.135.500,00 €	498.500,00 €
3020101907	Landeszuschuss Geh- und Radweg Ziegenhainer Straße - Industriegebiet FAG Nahmobilität			-766.500,00 €	
3020101912	Neubau Bushaltestelle Berge	85.000,00 €			
3020101916	Landeszuschuss Bushaltestelle Berge	-85.000,00 €			
3020102001	Neubau Bushaltestellen		650.000,00 €	650.000,00 €	
3020102002	Landeszuschuss Neubau Bushaltestellen		-312.500,00 €	-312.500,00 €	
3020102007	Straßenbau Bahnhofsgebiet			700.000,00 €	
3020102106	Neubau Gehweg Kasseler Straße (Sudetenweg-Schlossbergzentrum)		125.000,00 €		
3020102107	Kostenerstattung Land Gehweg Kasseler Str.		-35.000,00 €		

## Übersicht über die im Haushaltsjahr 2024 beabsichtigten Investitionen und Investitionsplan 2025 - 2027

Investitionsnr.	Bezeichnung der Investition	2024	2025	2026	2027
3020102201	Ausbau OD Caßdorf		335.000,00 €		
3020102202	Landeszuschuss Ausbau OD Caßdorf Gehwege		-160.000,00 €		
3020102301	Erneuerung OD-Mühlhausen an K47			200.000,00 €	
3020102303	Fußwegeverbindung Hans-Staden-Allee / Grünanlage "Sau"		150.000,00 €		
3020102304	Zuschuss Fußwegeverbindung Hans-Staden-Allee / Grünanlage "Sau"		-105.000,00 €		
3020102401	Geh- und Radweg im Weidenweg in Caßdorf	120.000,00 €			
3020102402	Kreiszuschuss Geh- und Radweg im Weidenweg in Caßdorf	-90.000,00 €			
3020102403	Straßenbau Wernswig "An d. Raiffeisenkasse"	195.000,00 €			
3020502001	Renaturierungsmaßnahmen	300.000,00 €	200.000,00 €	200.000,00 €	200.000,00 €
3020502002	Landeszuschuss Renaturierungsmaßnahmen	-285.000,00 €	-180.000,00 €	-180.000,00 €	-180.000,00 €
3020502003	Zuschuss Schwalmverband Renaturierungsmaßnahmen		-10.000,00 €	-10.000,00 €	-10.000,00 €
3020502201	Neubau/Sanierung Bachführung Rinne/Straße Waßmuthshausen	155.000,00 €	400.000,00 €		
3020502202	Zuschuss Schwalmverband Bachführung Waßmuthshausen	-200.000,00 €	-200.000,00 €		
3020601801	Stadtmobiliar Außenanlagen	10.000,00 €	10.000,00 €	10.000,00 €	10.000,00 €
3030200801	Grundstücksverkäufe	-100.000,00 €	-100.000,00 €	-100.000,00 €	-100.000,00 €
3030200802	Grundstücksankäufe	200.000,00 €	200.000,00 €	200.000,00 €	200.000,00 €
3030301501	Umstrukturierung städtische Verwaltungsgebäude	400.000,00 €	375.000,00 €	350.000,00 €	
3030302301	Neu- und Ersatzbeschaffung von Büromöbeln	20.000,00 €	20.000,00 €		
3030571901	Ärztehaus am Obertor -Dritter Bauabschnitt-	400.000,00 €	535.000,00 €		
3030762101	THW, 2.BA				635.000,00 €
3030901902	Wohnmobil Stellplatz		50.000,00 €		
3030902001	Parkplatzgestaltung O1/Enge Gasse	125.000,00 €			
3040102401	Ersatzbeschaffungen Ausstattung Stadthalle	16.000,00 €			
3040102301	Neubeschaffung Bestuhlung Stadthalle				120.000,00 €
3050112201	Sanierung Stadion	750.000,00 €	1.250.000,00 €	500.000,00 €	
3050112202	Bundesförderung Sanierung Stadion	-337.500,00 €	-562.500,00 €	-225.000,00 €	
3050112203	Multifunktionsgebäude "Sportpark am Stellberg"	1.700.000,00 €	1.000.000,00 €		
3050112206	Bundesförderung Multifunktionsgebäude "Sportpark am Stellberg"	-1.530.000,00 €	-900.000,00 €		
3050112301	Anschaffung von Kleingeräten für Sportstätten	30.000,00 €			
3050200801	Ersatzbeschaffung Spielgeräte Spielplätze	40.000,00 €	30.000,00 €	30.000,00 €	30.000,00 €
3060201803	Aufwertung Freibad Erleborn	3.000.000,00 €	2.700.000,00 €	461.000,00 €	
3060202001	Landeszuschuss Aufwertung Freibad Erleborn	-70.000,00 €			
3060302301	Beschaffung eines Reinigungsroboters	2.500,00 €			
3060302401	Ersatzbeschaffung Küche Bewegungsbad	10.000,00 €			

## Übersicht über die im Haushaltsjahr 2024 beabsichtigten Investitionen und Investitionsplan 2025 - 2027

Investitionsnr.	Bezeichnung der Investition	2024	2025	2026	2027
3070120901	Erneuerung techn. Anlagen u. Ausstattung TBH (Kläranlage)	250.000,00 €	150.000,00 €	150.000,00 €	150.000,00 €
3070121701	Erneuerung Abwasserkanäle inkl. EKVO-Untersuchungen	800.000,00 €	800.000,00 €	800.000,00 €	800.000,00 €
3080100801	Ersatzbeschaffung von Kleingeräten für Bauhof	25.000,00 €	20.000,00 €	20.000,00 €	20.000,00 €
3080102601	Beschaffung eines Tiefladers für TBH und Feuerwehr			120.000,00 €	
<b>Saldo</b>		<b>7.725.000,00 €</b>	<b>8.747.550,00 €</b>	<b>7.653.500,00 €</b>	<b>5.517.500,00 €</b>
<b>Kreditaufnahmen auf volle 1.000 €</b>		<b>7.725.000,00 €</b>	<b>8.747.000,00 €</b>	<b>7.653.000,00 €</b>	<b>5.517.000,00 €</b>
<b>Auszahlungen</b>		<b>12.606.200,00 €</b>	<b>13.400.300,00 €</b>	<b>11.506.500,00 €</b>	<b>7.436.900,00 €</b>
<b>Einzahlungen</b>		<b>-4.881.200,00 €</b>	<b>-4.652.750,00 €</b>	<b>-3.853.000,00 €</b>	<b>-1.919.400,00 €</b>



## **Budgetregeln und Deckungsgrundsätze**

### **Allgemeines**

Der von der Stadtverordnetenversammlung zu beschließende Haushaltsplan ist die Ermächtigung für die Verwaltung im Rahmen der veranschlagten Ansätze tätig zu werden.

Der Haushaltsplan ist damit Hauptbudget für die Verwaltung, für das der Bürgermeister die Verantwortung trägt.

Die im Haushaltsplan abgebildeten Budgets sind nach der örtlichen Organisation gegliedert und bilden jeweils ein Budget (Bewirtschaftungseinheit), für die die jeweiligen Abteilungs- und Fachbereichsleiter verantwortlich sind (§ 4 GemHVO). Hinsichtlich der Gesamtdeckung des Ergebnishaushalts und des Finanzhaushalts heißt es in § 18 GemHVO:

Soweit in dieser Verordnung nichts anderes bestimmt ist, dienen

1. die Erträge des Ergebnishaushalts insgesamt zur Deckung der Aufwendungen des Ergebnishaushalts,
2. die Einzahlungen des Finanzhaushalts insgesamt zur Deckung der Auszahlungen des Finanzhaushalts.

### **Zweckbindung (§ 19 GemHVO)**

Entsprechend der grundsätzlichen Regelung des § 19 Absatz 1 und 4 GemHVO dürfen zweckgebundene Mehrerträge bzw. Mehreinzahlungen (z.B. Zuweisungen, Zuschüsse, Spenden, Versicherungsleistungen, Verwaltungsgebühren) für entsprechende Mehraufwendungen bzw. Mehrauszahlungen verwendet werden.

### **Deckungsfähigkeit (§ 20 GemHVO)**

Die Ansätze der in einem Budget veranschlagten zahlungswirksamen Aufwendungen sowie Auszahlungen und Verpflichtungsermächtigungen für Investitionen sind grundsätzlich gegenseitig deckungsfähig (§ 20 Absätze 1 und 3 GemHVO).

Die vorgenannte gegenseitige Deckungsfähigkeit der Aufwendungen gilt nicht für:

- III.1 Abschreibungen
- III.2 Personalaufwendungen (Position 11 und 12)
- III.3 Verfügungsmittel (§ 13 GemHVO)
- III.4 EDV / IT (6720099, 6010102, 6069001)
- III.5 Versicherungen und Kfz-Steuer (6901000, 6909000, 6900100, 7030000)
- III.6 Telefon und Mitgliedbeiträge (6832000, 6910000, 5490000, 6730007)
- III.7 Leasing (Sachkonten 6710000, 6710001, 6710002)
- Mittel für Fraktionen nach § 36 a Absatz 4 HGO (§ 20 Absatz 4 GemHVO)

Die vorgenannten Budgets III.1 bis III.7 bilden jeweils einzelne Budgets ab und sind über alle Teilhaushalte hinweg gegenseitig deckungsfähig.

Einsparungen bei zahlungswirksamen Aufwendungen eines Budgets dürfen für Investitionsauszahlungen desselben Budgets eingesetzt werden (§ 20 Absatz 5 GemHVO).

## **Übertragbarkeit**

Gemäß § 21 Absatz 1 GemHVO können nicht verwendete Planansätze für Aufwendungen innerhalb eines Budgets in das folgende Haushaltsjahr übertragen werden. Sie bleiben längstens bis zum Ende des zweiten auf die Veranschlagung folgenden Jahres verfügbar.

Nicht verwendete Ansätze von investiven Auszahlungen können gemäß § 21 Absatz 2 GemHVO mit den dort genannten Fristen übertragen werden. Die jeweiligen Budgetverantwortlichen haben für die Einhaltung der Fristen Sorge zu tragen.

Die Übertragung von überplanmäßigen und außerplanmäßigen Aufwendungen und Auszahlungen kann gemäß § 21 Absatz 3 GemHVO erfolgen, ebenso die Verfahrensweise der Ansätze für Fraktionsmittel nach § 21 Absatz 4 GemHVO.

Die Ansätze für Verfügungsmittel sind nicht übertragbar (§ 21 Absatz 5 GemHVO).

Für Kreditermächtigungen gilt § 103 Absatz 3 HGO. Die Kreditermächtigung gilt bis zum Ende des auf das Haushaltsjahr folgenden Jahres und, wenn die Haushaltssatzung für das übernächste Jahr nicht rechtzeitig bekannt gemacht wird, bis zur Bekanntmachung dieser Haushaltssatzung.

## Übersicht über die Budgets und Produktgruppen nach § 4 Absatz 5 Gemeindehaushaltsverordnung

Budget	Fachbereich	Produktgruppe	Produkte	Kostenstellen
I.5	Städtische Gremien und Organisation	111 Verwaltungssteuerung- und service	111.01 Unterstützung u. Betreuung der städtischen Gremien	010000 Bürgermeister 011010 Vorzimmer Bürgermeister 101010 Stadtverordnete 101020 Magistrat 101030 Ortsbeiräte
			111.02 Verwaltungssteuerung und Service	010010 Recht 102010 Büro Zentrale Dienste 102020 Post-, Telefondienste, Beschaffungsstelle
			111.05 Öffentlichkeitsarbeit	102090 Öffentlichkeitsarbeit (bis 2024)
		351 Sonstige soziale Hilfen u. Leistungen	351.01 Seniorenbetreuung	103010 Büro für Senioren
		281 Heimat und sonstige Kulturpflege	281.01 Heimat- und Kulturpflege, Museen, Stadtarchiv	104010 Heimat-u. Kulturpflege (bis 2024) 104012 Veranstaltungen Innenstadt (bis 2024) 104020 Museen (bis 2024)
		291 Förderung von Kirchengemeinden	291.01 Förderung von Kirchengemeinden	104040 Kirchen (bis 2024)
		555 Land- und Forstwirtschaft	555.01 Betrieb des Stadtwaldes	106040 Stadtwald
I.1	Kämmerei / Controlling / EDV	111 Verwaltungssteuerung- und service	111.03 Finanzdienste	106020 Kämmerei
			111.06 EDV/Kommunikationstechnik	106080 EDV/Kommunikationstechnik
		611 Steuern, allg. Zuweisungen u.Umlagen	611.01 Steuern, allgem. Zuweisungen, allgemeine Umlagen	106050 Steuern, allg. Zuweisungen, allg. Umlagen
		612 Sonstige allgemeine Finanzwirtschaft	612.01 Sonstige allg.Finanzwirtschaft	106060 Allg. Finanzwirtschaft
I.2	Gemeinschaftskasse	111 Verwaltungssteuerung- und service	111.03 Finanzdienste	106030 Kasse
I.3	Steueramt	111 Verwaltungssteuerung- und service	111.03 Finanzdienste	106010 Steueramt
I.4	Personalstelle	111 Verwaltungssteuerung- und service	111.02 Verwaltungssteuerung und Service	102030 Personalwesen (bis 2024)
				102040 Personalvertretung (bis 2024)
II.1	Bauleitplanung und Klimaschutz	511 Räumliche Planungs- und Entwicklungsmaßnahmen	511.01 Stadtplanung	301010 Verw. d baul. Planung u. Abwicklung
				301020 Klimaschutzmanagement 301030 IKZ Kompetenzzentrum Klimaschutz 301060 IKZ Land- & Forstwirtschaft (Neu ab 2024)
II.2	Technische Dienste	511 Räumliche Planungs- und Entwicklungsmaßnahmen	511.01 Stadtplanung	301050 Technische Dienste
II.3	Wirtschaftsförderung	571 Wirtschaftsförderung	571.01 Förderung der Wirtschaft	401010 Wirtschaftsförderung
				401020 Marktcampus
		111 Verwaltungssteuerung- und service	111.05 Öffentlichkeitsarbeit	402020 Öffentlichkeitsarbeit
		281 Heimat und sonstige Kulturpflege	281.01 Heimat- und Kulturpflege, Museen, Stadtarchiv	402010 Heimat- & Kulturpflege 402030 Veranstaltungen & Märkte 402031 Staden Jubiläum 402040 Museen & Archiv
		291 Förderung von Kirchengemeinden	291.01 Förderung von Kirchengemeinden	402050 Kirchen
II.4	Technische Betriebe	521 Bau- und Grundstücksordnung	521.01 Liegenschaftswesen	303010 Liegenschaftsverwaltung 303011 Nahwärmeversorgung Altstadt 303020 Unbebaute Grundstücke 303021 Festplätze 303022 Wohnmobilstellplätze 303030 Bebaute Grundstücke bis 303090

## Übersicht über die Budgets und Produktgruppen nach § 4 Absatz 5 Gemeindehaushaltsverordnung

Budget	Fachbereich	Produktgruppe	Produkte	Kostenstellen
II.4	Technische Betriebe	366 Einrichtungen der Jugendarbeit	366.01 Jugendarbeit (siehe II.7)	105013 Jugendclub Welferode 105014 Jugendclub Berge 105015 Jugendzentrum Davidsweg 105016 Jugendclub Hülsa 105017 Jugendclub Allmuthshausen 105018 Jugendclub Caßdorf 105019 Jugendclub Dickershausen 1050191 Jugendclub Holzhausen
		366 Einrichtungen der Jugendarbeit		1050192 Jugendclub Mardorf 1050193 Jugendclub Mühlhausen 1050194 Jugendclub Rodemann 1050195 Jugendclub Sondheim 1050196 Jugendclub Wernswig
		367 Sonstige Einrichtungen der Kinder-, Jugend- und Familienhilfe	367.01 Kinderspielplätze	305020 Kinderspielplätze
		365 Tageseinrichtungen für Kinder	365.01 Erziehung und Bildung in Kindertagesstätten (siehe II.5)	1050211 Kindergarten Osterbach (Gebäude) 1050221 Kindergarten Holzhäuser Feld (Gebäude) 1050231 Kindergarten Wernswig (Gebäude) 1050241 Kindergarten Holzhausen (Gebäude) 1050251 Kindergarten Hülsa (Gebäude) 1050261 Kindergarten Evang Kirche (Gebäude) 1050271 Kindergarten Mardorf (Gebäude) 1050281 Kindergarten "Scheune Landesfeind" (Gebäude) 1050291 Waldkindergarten Am Burgberg (Gebäude) 1050371 Kindergarten Caßdorf (Gebäude)
		126 Brandschutz	126.01 Brandbekämpfung (siehe II.7)	2020111 Stützpunktfeuerwehr Kernstadt (Gebäude) 2020121 Feuerwehren aller Stadtteile (Gebäude) bis 2020281
		553 Friedhofs- und Bestattungswesen	553.01 Friedhöfe (siehe II.6)	2030111 Friedhöfe Kernstadt (Gebäude und Außenanlagen) 2030121 Friedhöfe aller Stadtteile (Gebäude und Außenanl.) bis 2030301
		573 Allgemeine Einrichtungen u. Unternehmen	573.01 Betrieb Stadthalle und Dorfgemeinschaftshäuser	304010 Stadthalle 304020 Dorfgemeinschaftshäuser aller Stadtteile bis 304036
		541 Gemeindestraßen	541.01 Straßen- u. Wegeunterhaltung	302010 Gemeindestr., -wege, -plätze 302020 Straßenbeleuchtung 302030 Straßenreinig. u. Winterdienst
		546 Parkeinrichtungen	546.01 Öff. Parkplätze und Parkbauten	302040 Kfz-Parkeinrichtungen
		552 Öffentliches Gewässer	552.01 Unterhaltung öffentl. Gewässer	302050 Gewässer
		551 Öffentliches Grün/Landschaftsbau	551.01 Unterhaltung öffentl. Grün-, Park- und Freizeitanlagen	302060 Park- und Gartenanlagen
		554 Naturschutz- u. Landschaftspflege	554.01 Unterhaltung u. Pflege landw. Flächen u. Naturschutzmaßn.	302070 Landwirtschaft, Naturschutz

## Übersicht über die Budgets und Produktgruppen nach § 4 Absatz 5 Gemeindehaushaltsverordnung

Budget	Fachbereich	Produktgruppe	Produkte	Kostenstellen
II.4	Technische Betriebe	424 Sportstätten und Bäder	424.01 Sportstätten und Verwaltung des Sports	305010 Sportverwaltung 305011 Sportstätten Kernstadt 305012 Sportplätze aller Stadtteile bis 305017 305018 Bolzplätze
		424 Sportstätten und Bäder	424.02 Bäderbetriebe	306010 Verwaltung Badeeinrichtungen 306020 Freibad Erleborn 306030 Bewegungsbad Hülsa
		538 Abwasserbeseitigung	538.01 Abwasserbeseitigung	307010 Verwaltung Abwasserbeseitigung 307011 Photovoltaikanlage 307012 Abwassersammelleit, Kläranlagen, Überlaufbecken 307013 Toilettenanlagen 307014 Blockheizkraftwerk
		111 Verwaltungssteuerung- und service	111.04 Bauhof	308010 Bauhof 308011 Hubsteiger 308020 IKZ Elektrotechnik
		281 Heimat und sonstige Kulturpflege	281.01 Heimat- und Kulturpflege,	104011 Mobile Bühne
II.5	Ordnungsverwaltung	122 Ordnungsangelegenheiten	122.02 Ordnungsangelegenheiten	201010 Allg. Ordnungsverwaltung 201011 Ordnungsbehördenbezirk Schwalm-Eder-Knüll
		126 Brandschutz	126.01 Brandbekämpfung	202010 Feuerwehr, Katastrophenschutzverwaltung 202011 Stützpunktfeuerwehr Kernstadt 202012 Feuerwehren aller Stadtteile bis 202028 202030 IKZ Gemeinsame Kleiderkammer FW
		121 Wahlen und Statistiken	121.01 Durchführung Wahlen und Statistiken	102070 Wahlen und Statistik
II.6	Standesamt / Bürgerbüro	122 Ordnungsangelegenheiten	122.01 Leistungen des Standesamtes 122.03 Bürgerservice	102080 Standesamt 201020 Bürgerbüro
		553 Friedhofs- und Bestattungswesen	553.01 Friedhöfe	203010 Friedhofsverwaltung 203011 Friedhöfe Kernstadt 203012 Friedhöfe aller Stadtteile bis 203030

## Übersicht über die Budgets und Produktgruppen nach § 4 Absatz 5 Gemeindehaushaltsverordnung

Budget	Fachbereich	Produktgruppe	Produkte	Kostenstellen
II.7	Kinder / Jugend / Soziales / Integration	365 Tageseinrichtungen für Kinder	365.01 Erziehung und Bildung in Kindertagesstätten	105020 Kindergartenverwaltung
				105021 Kindergarten Osterbach
		366 Einrichtungen der Jugendarbeit	105022 Kindergarten Holzhäuser Feld	
			105023 Kindergarten Wernswig	
			105024 Kindergarten Holzhausen	
			105025 Kindergarten Hülsa	
361.02 Nachmittagsbetreuung Grundschulen	105026 Kindergarten Evang Kirche			
	105027 Kindergarten Mardorf			
351 Sonstige soziale Hilfen u. Leistungen	105028 Kindergarten "Scheune Landesfeind"			
	105029 Waldkindergarten Am Burgberg			
272 Büchereien	105037 Kindergarten Caßdorf			
421 Förderung des Sports	105030 Ganztagsbetreuung Grundschulen			
IV.1	Stabsstelle Personal & Recht	111 Verwaltungssteuerung- und service	111.02 Verwaltungssteuerung und Service	105010 Allg. Kostenstelle Jugendarbeit
				103030 Soziale Stadt
		421 Förderung des Sports	103040 Gemeinwesenarbeit	
			104030 Bücherei	
				105030 Sportförderung
				501010 Personal
				501011 Personalvertretung
				501020 Recht

**Übersicht der organisationsbezogenen gegliederten Teilhaushalte mit den auf die Produktbereiche gemäß Muster 12 zu § 4 Absatz 2 GemHVO entfallenden Erträgen und Aufwendungen**

<b>Teilhaushalt Produktbereich</b>	<b>Ansatz 2024</b>	<b>Ansatz 2023</b>	<b>Ergebnis 2022</b>
<b><u>I.5 Städtische Gremien und Organisation</u></b>	895.265,59	1.326.892,15	1.079.507,24
PB01 Innere Verwaltung	958.381,36	1.189.305,05	1.002.474,50
<i>Erträge</i>	-4.999,55	-5.359,56	-3.682,70
<i>Aufwendungen</i>	963.380,91	1.194.664,61	1.006.157,20
PB04 Kultur und Wissenschaft	814,14	139.584,10	137.947,97
<i>Erträge</i>	-5.702,61	-14.202,64	-15.952,57
<i>Aufwendungen</i>	6.516,75	153.786,74	153.900,54
PB05 Soziale Leistungen	14.030,00	14.130,00	3.400,76
<i>Erträge</i>	-400,00	-300,00	-80,00
<i>Aufwendungen</i>	14.430,00	14.430,00	3.480,76
PB13 Natur und Landschaftspflege	-77.959,91	-16.127,00	-64.315,99
<i>Erträge</i>	-619.228,91	-298.397,00	-355.829,81
<i>Aufwendungen</i>	541.269,00	282.270,00	291.513,82
<b><u>I.1 Kämmerei / Controlling / EDV</u></b>	-15.997.655,36	-14.487.344,68	-13.719.925,40
PB01 Innere Verwaltung	666.800,10	697.444,59	558.763,14
<i>Erträge</i>	-190.360,00	-97.760,00	-118.867,37
<i>Aufwendungen</i>	857.160,10	795.204,59	677.630,51
PB16 Allgemeine Finanzwirtschaft	-16.664.455,46	-15.184.789,27	-14.278.688,54
<i>Erträge</i>	-31.136.685,46	-29.601.459,27	-26.839.608,12
<i>Aufwendungen</i>	14.472.230,00	14.416.670,00	12.560.919,58
<b><u>I.2 Gemeinschaftskasse</u></b>	221.265,71	223.905,71	310.227,20
PB01 Innere Verwaltung	221.265,71	223.905,71	310.227,20
<i>Erträge</i>	-207.525,00	-164.625,00	-171.374,73
<i>Aufwendungen</i>	428.790,71	388.530,71	481.601,93
<b><u>I.3 Steueramt</u></b>	103.424,00	89.415,00	104.498,38
PB01 Innere Verwaltung	103.424,00	89.415,00	104.498,38
<i>Erträge</i>	-85.070,00	-83.095,00	-76.131,82
<i>Aufwendungen</i>	188.494,00	172.510,00	180.630,20
<b><u>I.4 Personalstelle</u></b>	0,00	325.855,00	710.969,60
PB01 Innere Verwaltung	0,00	325.855,00	710.969,60
<i>Erträge</i>	0,00	-60.225,00	-178.944,40
<i>Aufwendungen</i>	0,00	386.080,00	889.914,00
<b><u>II.1 Bauleitplanung und Klimaschutz</u></b>	649.097,53	654.700,12	628.175,37
PB09 Räumliche Planung und Entwicklung	649.097,53	654.700,12	628.175,37
<i>Erträge</i>	-293.832,85	-100.379,58	-41.046,79
<i>Aufwendungen</i>	942.930,38	755.079,70	669.222,16
<b><u>II.2 Technische Dienste</u></b>	259.920,38	237.785,00	267.279,55
PB10 Bauen und Wohnen	259.920,38	237.785,00	267.279,55
<i>Erträge</i>	-72.265,00	-72.265,00	0,00
<i>Aufwendungen</i>	332.185,38	310.050,00	267.279,55

**Übersicht der organisationsbezogenen gegliederten Teilhaushalte mit den auf die Produktbereiche gemäß Muster 12 zu § 4 Absatz 2 GemHVO entfallenden Erträgen und Aufwendungen**

<b>Teilhaushalt Produktbereich</b>	<b>Ansatz 2024</b>	<b>Ansatz 2023</b>	<b>Ergebnis 2022</b>
<b>II.3 <u>Wirtschaftsförderung, Stadtentw.</u></b>	725.491,05	279.596,40	183.262,35
PB15 <u>Wirtschaft</u>	283.859,05	279.596,40	183.262,35
Erträge	-44.253,60	-116.253,60	-131.803,60
Aufwendungen	328.112,65	395.850,00	315.065,95
PB01 <u>Innere Verwaltung</u>	133.517,00	0,00	0,00
Erträge	0,00	0,00	0,00
Aufwendungen	133.517,00	0,00	0,00
PB04 <u>Kultur und Wissenschaft</u>	308.115,00	0,00	0,00
Erträge	-91.800,00	0,00	0,00
Aufwendungen	399.915,00	0,00	0,00
<b>II.4 <u>Technische Betriebe</u></b>	6.032.936,37	5.353.513,21	4.359.155,29
PB01 <u>Innere Verwaltung</u>	3.074.283,34	2.567.566,06	2.435.103,37
Erträge	-223.950,00	-48.750,00	-46.088,37
Aufwendungen	3.298.233,34	2.616.316,06	2.481.191,74
PB02 <u>Sicherheit und Ordnung</u>	221.231,70	207.735,52	194.509,08
Erträge	-20.734,27	-20.674,30	-22.483,38
Aufwendungen	241.965,97	228.409,82	216.992,46
PB04 <u>Kultur und Wissenschaft</u>	-270,00	-1.932,22	-1.703,25
Erträge	-1.500,00	-4.610,11	-6.356,67
Aufwendungen	1.230,00	2.677,89	4.653,42
PB06 <u>Kinder-/Jugend- und Familienhilfe</u>	471.922,38	553.183,78	384.412,13
Erträge	-120.138,13	-130.579,34	-123.826,43
Aufwendungen	592.060,51	683.763,12	508.238,56
PB08 <u>Sportförderung</u>	550.953,29	450.662,25	488.012,36
Erträge	-144.670,38	-234.670,37	-131.010,70
Aufwendungen	695.623,67	685.332,62	619.023,06
PB10 <u>Bauen und Wohnen</u>	379.908,55	395.030,63	-100.670,90
Erträge	-752.201,80	-617.466,82	-980.474,08
Aufwendungen	1.132.110,35	1.012.497,45	879.803,18
PB11 <u>Ver- und Entsorgung</u>	-890.704,28	-892.003,00	-794.054,59
Erträge	-4.648.961,55	-4.524.761,55	-4.624.019,88
Aufwendungen	3.758.257,27	3.632.758,55	3.829.965,29
PB12 <u>Verkehrsflächen und -anlagen</u>	1.578.754,63	1.370.005,40	1.411.815,98
Erträge	-318.080,72	-293.328,63	-338.997,09
Aufwendungen	1.896.835,35	1.663.334,03	1.750.813,07
PB13 <u>Natur und Landschaftspflege</u>	646.856,76	703.264,79	341.731,11
Erträge	-197.904,32	-197.424,33	-175.642,05
Aufwendungen	844.761,08	900.689,12	517.373,16
<b>II.5 <u>Ordnungsverwaltung</u></b>	1.210.297,61	962.781,61	925.267,94
PB02 <u>Sicherheit und Ordnung</u>	1.210.297,61	962.781,61	925.267,94
Erträge	-669.952,97	-604.285,87	-403.171,68
Aufwendungen	1.880.250,58	1.567.067,48	1.328.439,62



**Übersicht der organisationsbezogenen gegliederten Teilhaushalte mit den auf die  
Produktbereiche gemäß Muster 12 zu § 4 Absatz 2 GemHVO entfallenden Erträgen und  
Aufwendungen**

<b>Teilhaushalt Produktbereich</b>	<b>Ansatz 2024</b>	<b>Ansatz 2023</b>	<b>Ergebnis 2022</b>
<b>II.6 <u>Standesamt / Bürgerbüro</u></b>	304.351,50	177.735,42	162.099,25
PB02 Sicherheit und Ordnung	395.924,54	309.686,46	284.712,31
Erträge	-127.500,00	-122.525,00	-149.580,56
Aufwendungen	523.424,54	432.211,46	434.292,87
PB13 Natur und Landschaftspflege	-91.573,04	-131.951,04	-122.613,06
Erträge	-190.435,00	-190.485,00	-174.131,06
Aufwendungen	98.861,96	58.533,96	51.518,00
<b>II.7 <u>Kinder/Jugend/Soziales/Integration</u></b>	4.924.425,62	4.752.326,57	3.868.755,62
PB04 Kultur und Wissenschaft	93.897,54	71.971,15	83.492,75
Erträge	-21.632,74	-19.984,20	9.228,90
Aufwendungen	115.530,28	91.955,35	74.263,85
PB05 Soziale Leistungen	152.348,13	156.092,07	106.515,43
Erträge	-138.300,51	-106.300,51	-45.435,13
Aufwendungen	290.648,64	262.392,58	151.950,56
PB06 Kinder-/Jugend- und Familienhilfe	4.556.559,95	4.524.263,35	3.678.747,44
Erträge	-2.238.263,73	-1.832.079,31	-1.870.743,24
Aufwendungen	6.794.823,68	6.356.342,66	5.549.490,68
PB08 Sportförderung	121.620,00	0,00	0,00
Erträge	-10.000,00	0,00	0,00
Aufwendungen	131.620,00	0,00	0,00
<b>IV.1 <u>Stabsstelle Personal &amp; Recht</u></b>	501.180,00	0,00	0,00
PB01 Innere Verwaltung	501.180,00	0,00	0,00
Erträge	-225,00	0,00	0,00
Aufwendungen	501.405,00	0,00	0,00

## Erträge und Aufwendungen nach Produktbereichen zusammengefasst

Produktbereich	Ansatz 2024	Ansatz 2023	Ergebnis 2022
<b>01 Innere Verwaltung</b>	5.658.851,51	5.093.491,41	4.119.334,00
Erträge	-712.129,55	-459.814,56	-503.797,24
Aufwendungen	6.370.981,06	5.553.305,97	4.623.131,24
	0,00		
<b>02 Sicherheit und Ordnung</b>	1.827.453,85	1.480.203,59	1.051.809,98
Erträge	-818.187,24	-747.485,17	-394.030,00
Aufwendungen	2.645.641,09	2.227.688,76	1.445.839,98
	0,00		
<b>04 Kultur- und Wissenschaft</b>	402.556,68	209.623,03	127.190,74
Erträge	-120.635,35	-38.796,95	-40.792,43
Aufwendungen	523.192,03	248.419,98	167.983,17
	0,00		
<b>05 Soziale Leistungen</b>	166.378,13	170.222,07	113.911,98
Erträge	-138.700,51	-106.600,51	-64.002,59
Aufwendungen	305.078,64	276.822,58	177.914,57
	0,00		
<b>06 Kinder-, Jugend- und Familienhilfe</b>	5.028.482,33	5.077.447,13	3.067.118,52
Erträge	-2.358.401,86	-1.962.658,65	-2.019.601,90
Aufwendungen	7.386.884,19	7.040.105,78	5.086.720,42
	0,00		
<b>08 Sportförderung</b>	672.573,29	450.662,25	325.651,99
Erträge	-154.670,38	-234.670,37	-24.049,51
Aufwendungen	827.243,67	685.332,62	349.701,50
	0,00		
<b>09 Räumliche Planungs- und Entwicklungsmaßnahmen</b>	649.097,53	654.700,12	540.981,76
Erträge	-293.832,85	-100.379,58	-92.373,40
Aufwendungen	942.930,38	755.079,70	633.355,16
	0,00		
<b>10 Bauen und Wohnen</b>	639.828,93	632.815,63	508.016,08
Erträge	-824.466,80	-689.731,82	-493.565,54
Aufwendungen	1.464.295,73	1.322.547,45	1.001.581,62
	0,00		
<b>11 Ver- und Entsorgung</b>	-890.704,28	-892.003,00	-2.478.203,11
Erträge	-4.648.961,55	-4.524.761,55	-3.929.139,50
Aufwendungen	3.758.257,27	3.632.758,55	1.450.936,39
	0,00		
<b>12 Verkehrsflächen und -anlagen, ÖPNV</b>	1.578.754,63	1.370.005,40	570.745,96
Erträge	-318.080,72	-293.328,63	-43.607,81
Aufwendungen	1.896.835,35	1.663.334,03	614.353,77
	0,00		
<b>13 Natur- und Landschaftspflege</b>	477.323,81	555.186,75	228.204,33
Erträge	-1.007.568,23	-686.306,33	-551.851,15
Aufwendungen	1.484.892,04	1.241.493,08	780.055,48
	0,00		
<b>15 Wirtschaft und Tourismus</b>	283.859,05	279.596,40	237.511,08
Erträge	-44.253,60	-116.253,60	
Aufwendungen	328.112,65	395.850,00	237.511,08
	0,00		
<b>16 Allgemeine Finanzwirtschaft</b>	-16.664.455,46	-15.184.789,27	-13.055.983,57
Erträge	-31.136.685,46	-29.601.459,27	-25.962.976,30
Aufwendungen	14.472.230,00	14.416.670,00	12.906.992,73



HOMBERG (Efze)

**Übersicht über die  
internen Leistungsverrechnungen  
nach § 4 Absatz 3 GemHVO  
der Kreisstadt Homberg (Efze)  
für 2024**

## Übersicht über die internen Leistungsverrechnungen

Kosten		Erlöse			
TH	Bezeichnung	Bauhof (B480)	Finanzwirtschaft (A110)	Einrichtungen (B410) DGH	Stadthalle
A500	Städtische Gremien und Organisation	0,00 €		1.600,00 €	11.900,00 €
A510	Büro für Senioren	0,00 €		1.500,00 €	2.700,00 €
A540	Stadtwald	82.265,00 €			
B300	Wirtschaftsförderung, Stadtentwicklung	0,00 €			
B310	Kultur & Öffentlichkeitsarbeit	25.536,00 €		10.000,00 €	9.000,00 €
B400	Gebäude und Grundstücke	330.526,00 €			
B401	Gebäude und Grundstücke (Jugend)	4.923,00 €			
B402	Gebäude und Grundstücke (Kindergärten)	152.743,00 €			
B403	Gebäude und Grundstücke (Feuerwehren)	71.230,00 €			
B404	Gebäude und Grundstücke (Friedhöfe und Außenanl.)	495.176,00 €			
B410	Einrichtungen	92.236,00 €			
B420	Verkehrsanlagen	553.375,00 €			
B430	Gewässer	3.104,00 €			
B440	Landschaft	1.194.324,00 €			
B450	Sport	97.397,00 €		20.000,00 €	
B460	Bäder	11.106,00 €			
B470	Abwasseranlagen	743,00 €	890.000,00 €		
B500	Öffentliche Ordnung				
B510	Brand-, Katastrophenschutz			2.700,00 €	800,00 €
B520	Wahlen und Statistiken			1.000,00 €	
B710	Jugendarbeit				1.000,00 €
<b>Summe</b>		<b>3.114.684,00 €</b>	<b>890.000,00 €</b>	<b>36.800,00 €</b>	<b>25.400,00 €</b>



**HOMBERG (Efze)**

**Ergebnishaushalt  
der Kreisstadt Homberg (Efze)  
für 2024**

**mit Erläuterungen**

## Ergebnishaushalt

				Haushaltsansatz		Planungsdaten		
Nr.	Konten	Bezeichnung	Ergebnis des Jahresabschlusses 2022	2023	2024	2025	2026	2027
01	50	Privatrechtliche Leistungsentgelte	-906.031	-857.320	-1.051.870	-1.051.870	-1.051.870	-1.051.870
02	51	Öffentlich-rechtliche Leistungsentgelte	-5.027.332	-5.091.220	-5.094.970	-5.094.970	-5.094.970	-5.094.970
03	548-549	Kostenersatzleistungen und -erstattungen	-732.577	-983.070	-1.358.700	-1.172.700	-1.172.700	-1.172.700
04	52	Bestandsveränderungen und aktivierte Eigenleistungen		-142.890	-305.890	-305.890	-305.890	-305.890
05	55	Steuern u. steuerähnliche Erträge einschl. Erträge aus gesetzlichen Umlagen	-15.553.125	-16.308.000	-17.458.000	-18.045.000	-18.534.000	-18.959.000
06	547	Erträge aus Transferleistungen	-458.343	-472.300	-486.000	-486.000	-486.000	-486.000
07	540-543	Erträge aus Zuweisungen und Zuschüssen für laufende Zwecke u. allgemeine Umlagen	-11.573.688	-13.425.280	-14.310.827	-14.626.050	-15.636.050	-16.292.050
08	546	Erträge aus der Auflösung von Sonderposten aus Investitionszuweisungen, -zuschüssen u. Investitionsbeiträgen	-1.615.504	-1.610.870	-1.789.095	-1.576.814	-1.479.853	-1.402.760
09	53	Sonstige ordentliche Erträge	-689.134	-574.187	-617.062	-617.062	-617.062	-617.062
<b>10</b>		<b>Summe der ordentlichen Erträge (Nr. 1 bis 9)</b>	<b>-36.555.733</b>	<b>-39.465.137</b>	<b>-42.472.414</b>	<b>-42.976.356</b>	<b>-44.378.395</b>	<b>-45.382.302</b>
11	62, 63, 640-643, 647-649, 65	Personalaufwendungen	9.705.781	10.534.505	12.313.958	12.544.883	12.794.592	13.049.278
12	644-646	Versorgungsaufwendungen	1.165.555	1.165.650	1.327.455	1.313.003	1.297.868	1.338.526
13	60, 61, 67-69	Aufwendungen für Sach- und Dienstleistungen	5.945.345	6.674.138	7.164.235	7.149.225	7.219.709	7.290.856
14	66	Abschreibungen	4.278.818	4.087.874	4.262.325	4.185.549	3.884.904	3.767.071
15	71	Aufwendungen für Zuweisungen und Zuschüsse sowie besondere Finanzaufwendungen	1.928.747	2.260.800	2.540.000	2.540.000	2.540.000	2.540.000
16	73	Steueraufwendungen einschl. Aufwendungen aus gesetzlichen Umlageverpflichtungen	11.263.845	12.877.200	12.726.370	12.726.370	12.726.370	12.726.370
17	72	Transferaufwendungen	4.793	7.550	8.050	8.050	8.050	8.050
18	70, 74, 76	Sonstige ordentliche Aufwendungen	33.930	41.072	47.321	47.321	47.321	47.321
<b>19</b>		<b>Summe der ordentlichen Aufwendungen (Nr. 11 bis 18)</b>	<b>34.326.813</b>	<b>37.648.789</b>	<b>40.389.714</b>	<b>40.514.402</b>	<b>40.518.814</b>	<b>40.767.472</b>
<b>20</b>		<b>Verwaltungsergebnis (Nr. 10 ./ Nr. 19)</b>	<b>-2.228.920</b>	<b>-1.816.348</b>	<b>-2.082.700</b>	<b>-2.461.955</b>	<b>-3.859.581</b>	<b>-4.614.830</b>
21	56, 57	Finanzerträge	-91.885	-96.660	-104.160	-104.160	-104.160	-104.160
22	77	Zinsen und andere Finanzaufwendungen	1.520.091	1.810.470	2.016.860	2.016.860	2.016.860	2.016.860
<b>23</b>		<b>Finanzergebnis (Nr. 21 ./ Nr. 22)</b>	<b>1.428.207</b>	<b>1.713.810</b>	<b>1.912.700</b>	<b>1.912.700</b>	<b>1.912.700</b>	<b>1.912.700</b>
<b>24</b>		<b>Gesamtbetrag der ordentlichen Erträge (Nr. 10 und Nr. 21)</b>	<b>-36.647.618</b>	<b>-39.561.797</b>	<b>-42.576.574</b>	<b>-43.080.516</b>	<b>-44.482.555</b>	<b>-45.486.462</b>
<b>25</b>		<b>Gesamtbetrag der ordentlichen Aufwendungen (Nr.19 und Nr.22)</b>	<b>35.846.905</b>	<b>39.459.259</b>	<b>42.406.574</b>	<b>42.531.262</b>	<b>42.535.674</b>	<b>42.784.332</b>
<b>26</b>		<b>Ordentliches Ergebnis (Nr.24 ./ Nr.25)</b>	<b>-800.713</b>	<b>-102.538</b>	<b>-170.000</b>	<b>-549.255</b>	<b>-1.946.881</b>	<b>-2.702.130</b>
27	59	Außerordentliche Erträge	-368.436	-450				
28	79	Außerordentliche Aufwendungen	48.421	150				
<b>29</b>		<b>Außerordentliches Ergebnis (Nr. 27 ./Nr. 28)</b>	<b>-320.015</b>	<b>-300</b>				
<b>30</b>		<b>Jahresergebnis (Nr. 26 und Nr. 29)</b>	<b>-1.120.728</b>	<b>-102.838</b>	<b>-170.000</b>	<b>-549.255</b>	<b>-1.946.881</b>	<b>-2.702.130</b>
		Nachrichtlich (§2 Abs. 4 GemHVO):						
98		Summe der vorgetragenen Jahresfehlbeträge aus dem ordentlichen Ergebnis		---	---	---	---	---
98		Summe der vorgetragenen Jahresfehlbeträge aus dem außerordentlichen Ergebnis		---	---	---	---	---
		Summe der vorgetragenen Jahresfehlbeträge aus dem ordentlichen und dem außerordentlichen Ergebnis		---	---	---	---	---

## Erläuterungen zum Ergebnishaushalt

### **Position 01: Privatrechtliche Leistungsentgelte**

Beispiele: Umsatzerlöse aus Vermietung u. Verpachtung v. Gebäuden, Räumen, Flächen, Fischteiche, Holzverkauf, Essensgeld Kindergärten, Müllsackverkauf etc.

### **Position 02: öffentlich-rechtliche Leistungsentgelte**

Beispiele: Verwaltungs-, Genehmigungs- und Benutzungsgebühren (Abwasser, Kiga, Schwimmbad etc.)

### **Position 03: Kostenersatzleistungen und -erstattungen**

Beispiele: Altersteilzeit, Verwaltungskostenerstattung Abfallzweckverband

### **Position 05: Steuern u. steuerähnliche Erträge**

Beispiele: Gemeindeanteil Einkommensteuer, Umsatzsteuer, Grundsteuer A+B, Gewerbesteuer, Hunde-, Spielapparatesteuer

### **Position 06: Erträge aus Transferleistungen**

Beispiele: Ausgleich Familienleistungsgesetz

### **Position 07: Erträge aus Zuweisungen, Zuschüsse etc.**

Beispiele: Schlüsselzuweisungen, Landeszuweisungen, Kreis- u. a. Zuweisungen für lfd. Zwecke

### **Position 08: Erträge aus der Auflösung von Sonderposten aus Investitionszuweisungen**

Beispiele: Investitionszuweisungen vom Bund, Land und Kreis, bzw. Beiträge der Bürger sind analog der Abschreibungen beim Vermögensgegenstand als Ertrag zeitanteilig aufzulösen

### **Position 09: Sonstige ordentliche Erträge**

Beispiel: Konzessionsabgabe u. Nebenerlöse aus Vermietung und Verpachtung

### **Position 21: Finanzerträge**

Beispiele: Bankzinsen, Stundungszinsen, Zinsen aus Steuernachforderungen, Säumniszuschläge, Mahngebühren

### **Position 27: Außerordentliche Erträge**

Beispiele: Erträge aus Spenden, Erträge aus Verkauf von Grundstücken

**Position 11: Personalaufwendungen**

Beispiele: Entgelt Beschäftigte (einschl. Zulagen), Leistungsentgelt Beschäftigte, Altersteilzeit Beschäftigte einschl. ZVK, Sozialversicherung u. Aufstockungsbeträge, Entgelte für Azubi AG-Anteil Sozialversicherung, Beiträge Berufsgenossenschaft u. Unfallvers., Zukunftsversorgung u. Rückstellung v. Beihilfen, Dienstjubiläen, Beamtenbezüge u. Beihilfen

**Position 12: Versorgungsaufwendungen**

Beispiele: Aufwendungen Beschäftigte aus Versorgungskassen, Aufwendungen an Beamtenversorgungskassen u. Beihilfe an Versorgungsempfänger, Rückstellungsaufwand für Pension und Beihilfe

**Position 13: Aufwendungen für Sach-Dienstleistungen**

Beispiele: Strom, Gas, Wasser, Abwasser, Instandhaltungen, Aufwendungen für Fort- und Weiterbildungen, Reisekosten, Gebühren, Porto, Telefonkosten, Nutzungsentgelte für Lizenzen etc.

**Position 14: Abschreibungen**

Beispiele: Aufwand, der durch die Wertminderung bei langfristig genutzten Vermögensgegenständen des Anlagevermögens und durch Wertberichtigungen aus Forderungen verursacht wird

**Position 15: Aufwendungen für Zuweisungen u. Zuschüsse sowie besondere Finanzausgaben**

Beispiele: Allgemeine Zuweisungen u. Zuschüsse (z.B. Zuschuss Arbeitssicherheitsgesetz an Kreis, Zuweisung für d. Ablösung von Leistungen nach alten Rechts Kirchen), Zuweisungen u. Zuschüsse f. lfd. Zwecke (z.B. Zuschuss Kindertagesstätten, Kirchen und AWO, Zuschuss „Soziale Stadt“), Schuldendiensthilfe u. Erstattungen a. Land etc. (z.B. Zinszuschuss Wohnungsbaudarlehen)

**Position 16: Steueraufwendungen u. Aufwendungen aus gesetzlichen Umlageverpflichtungen**

Beispiele: Kreis-, Schulumlage, Umlage Abwasserverbände, Abwasserabgabe, Gewerbesteuerumlage

**Position 17: Transferaufwendungen**

Beispiele: Aufwendungen für Ehrungen etc. (z.B. Geburtstage, Goldene Hochzeit, Jahrfeiern etc.)

**Position 18: Sonstige ordentliche Aufwendungen**

Beispiele: Grundsteuer, Kfz-Steuer

**Position 22: Zinsen u. sonstige Finanzaufwendungen**

Beispiele: Bankzinsen

**Position 28: Außerordentliche Aufwendungen**

Beispiele: Verluste aus Grundstücksverkäufen





HOMBERG (Efze)

**Finanzhaushalt  
der Kreisstadt Homberg (Efze)  
für 2024**

Finanzhaushalt								
			Haushaltsansatz			Planungsdaten		
Nr.	Konten	Bezeichnung	Ergebnis des Jahresabschlusses 2022	2023	2024	2025	2026	2027
01	810	Privatrechtliche Leistungsentgelte	811.664	857.320	1.051.870	1.051.870	1.051.870	1.051.870
02	811	Öffentlich-rechtliche Leistungsentgelte	4.316.112	5.091.220	5.094.970	5.094.970	5.094.970	5.094.970
03	812	Kostenersatzleistungen und -erstattungen	790.957	983.070	1.358.700	1.172.700	1.172.700	1.172.700
04	814	Einzahlungen aus Steuern und steuerähnlichen Erträgen einschließlich Erträgen aus gesetzlichen Umlagen	15.075.118	16.308.000	17.458.000	18.045.000	18.534.000	18.959.000
05	815	Einzahlungen aus Transferleistungen	561.567	472.300	486.000	486.000	486.000	486.000
06	816	Zuweisungen und Zuschüsse für laufende Zwecke und allgemeine Umlagen	11.543.393	13.425.280	14.310.827	14.626.050	15.636.050	16.292.050
07	817	Zinsen und sonstige Finanzeinzahlungen	61.374	96.660	104.160	104.160	104.160	104.160
08	813, 828	Sonstige ordentliche Einzahlungen und sonstige außerordentliche Einzahlungen, die sich nicht aus Investitionstätigkeit ergeben	650.517	574.637	617.062	617.062	617.062	617.062
<b>09</b>		<b>Summe der Einzahlungen aus laufender Verwaltungstätigkeit (Nrn. 1 bis 8)</b>	<b>33.810.702</b>	<b>37.808.487</b>	<b>40.481.589</b>	<b>41.197.812</b>	<b>42.696.812</b>	<b>43.777.812</b>
10	830	Personalauszahlungen	-9.193.143	-10.534.505	-12.313.958	-12.544.883	-12.794.592	-13.049.278
11	831	Versorgungsauszahlungen	-928.280	-1.037.150	-1.233.053	-1.257.714	-1.282.868	-1.308.526
12	832	Auszahlungen für Sach- und Dienstleistungen	-5.232.435	-6.604.858	-7.079.826	-7.149.225	-7.219.709	-7.290.856
13	833	Auszahlungen für Transferleistungen	-4.479	-7.550	-8.050	-8.050	-8.050	-8.050
14	834	Auszahlungen für Zuweisungen und Zuschüsse für laufende Zwecke sowie besondere Finanzauszahlungen	-1.916.361	-2.260.800	-2.540.000	-2.540.000	-2.540.000	-2.540.000
15	835	Auszahlungen f. Steuern einschl. Auszahlungen aus gesetzl. Umlageverpflichtungen	-11.675.995	-12.877.200	-12.726.370	-12.726.370	-12.726.370	-12.726.370
16	836	Zinsen und ähnliche Auszahlungen	-1.516.650	-1.810.470	-2.016.860	-2.016.860	-2.016.860	-2.016.860
17	837, 848	Sonstige ordentliche Auszahlungen und sonstige außerordentliche Auszahlungen, die sich nicht aus Investitionstätigkeit ergeben	-76.509	-41.222	-47.321	-47.321	-47.321	-47.321
<b>18</b>		<b>Summe der Auszahlungen aus laufender Verwaltungstätigkeit (Nrn. 10 bis 17)</b>	<b>-30.543.853</b>	<b>-35.173.755</b>	<b>-37.965.438</b>	<b>-38.290.423</b>	<b>-38.635.770</b>	<b>-38.987.261</b>
<b>19</b>		<b>Zahlungsmittelüberschuss oder Zahlungsmittelbedarf aus laufender Verwaltungstätigkeit (Saldo aus Nrn. 9 und 18)</b>	<b>3.266.849</b>	<b>2.634.732</b>	<b>2.516.151</b>	<b>2.907.389</b>	<b>4.061.042</b>	<b>4.790.551</b>
20	820	Einzahlungen aus Investitionszuweisungen und -zuschüssen sowie aus Investitionsbeiträgen;	2.324.855	5.005.793	4.659.466	4.431.016	3.711.266	1.777.666
		davon zweckgebundene Einzahlungen für die ordentliche Tilgung von Investitionskrediten	28.857		-41.734	-41.734	-41.734	-41.734
21	822	Einzahlungen aus Abgängen von Vermögensgegenständen des Sachanlagevermögens und des immateriellen Anlagevermögens	671.535	745.000	180.000	180.000	100.000	100.000
22	823	Einzahlungen aus Abgängen von Vermögensgegenständen des Finanzanlagevermögens	90.332	7.550	7.550	7.550	7.550	7.550
<b>23</b>		<b>Summe der Einzahlungen aus Investitionstätigkeit (Nrn. 20 bis 22)</b>	<b>3.086.722</b>	<b>5.758.343</b>	<b>4.847.016</b>	<b>4.618.566</b>	<b>3.818.816</b>	<b>1.885.216</b>
24	841	Auszahlungen für den Erwerb von Grundstücken und Gebäuden	-2.611.871	-610.000	-365.000	-617.000	-210.000	-210.000
25	842	Auszahlungen für Baumaßnahmen	-7.326.677	-12.916.150	-11.446.000	-12.276.500	-10.506.500	-6.778.500
26	840, 843	Auszahlungen für Investitionen in das sonstige Sachanlagevermögen und immaterielle Anlagevermögen	-643.298	-986.400	-932.780	-594.380	-877.580	-535.980

Finanzhaushalt								
			Haushaltsansatz		Planungsdaten			
Nr.	Konten	Bezeichnung	Ergebnis des Jahresabschlusses 2022	2023	2024	2025	2026	2027
27	844	Auszahlungen für Investitionen in das Finanzanlagevermögen	-230.583	-113.995	-180.474	-230.474	-230.474	-230.474
28		<b>Summe der Auszahlungen aus Investitionstätigkeit (Nrn. 24 bis 27)</b>	<b>-10.812.430</b>	<b>-14.626.545</b>	<b>-12.924.254</b>	<b>-13.718.354</b>	<b>-11.824.554</b>	<b>-7.754.954</b>
29		<b>Zahlungsmittelüberschuss oder Zahlungsmittelbedarf aus Investitionstätigkeit (Saldo aus Nrn. 23 und 28)</b>	<b>-7.725.708</b>	<b>-8.868.202</b>	<b>-8.077.238</b>	<b>-9.099.788</b>	<b>-8.005.738</b>	<b>-5.869.738</b>
30		<b>Zahlungsmittelüberschuss oder Zahlungsmittelbedarf (Summe aus Nrn. 19 und 29)</b>	<b>-4.458.859</b>	<b>-6.233.470</b>	<b>-5.561.087</b>	<b>-6.192.399</b>	<b>-3.944.696</b>	<b>-1.079.187</b>
31	826	Einzahlungen aus der Aufnahme von Krediten und wirtschaftlich vergleichbaren Vorgängen für Investitionen	5.738.000	8.764.000	7.725.000	8.747.550	7.653.500	5.517.500
32	846	Auszahlungen für die Tilgung von Krediten und wirtschaftlich vergleichbaren Vorgängen für Investitionen sowie an das Sondervermögen Hessenkasse:	-2.296.285	-2.432.248	-2.543.959	-2.651.182	-2.741.200	-2.828.067
		davon Auszahlungen für die ordentliche Tilgung von Investitionskrediten	-2.261.657	-2.397.620	-2.509.331	-2.616.554	-2.706.572	-2.793.439
33		<b>Zahlungsmittelüberschuss oder Zahlungsmittelbedarf aus Finanzierungstätigkeit (Saldo aus Nrn. 31 und 32)</b>	<b>3.441.715</b>	<b>6.331.752</b>	<b>5.181.041</b>	<b>6.096.368</b>	<b>4.912.300</b>	<b>2.689.433</b>
34		<b>Änderung des Zahlungsmittelbestandes zum Ende des Haushaltsjahres (Summe aus Nrn. 30 und 33)</b>	<b>-1.017.144</b>	<b>98.282</b>	<b>-380.046</b>	<b>-96.031</b>	<b>967.604</b>	<b>1.610.246</b>
35		Haushaltsunwirksame Einzahlungen (u.a. fremde Finanzmittel, Rückzahlung von angelegten Kassenmitteln, Aufnahme von Liquiditätskrediten)	2.095.459	---	---	---	---	---
36		Haushaltsunwirksame Auszahlungen (u.a. fremde Finanzmittel, Anlegung von Kassenmitteln, Rückzahlung von Liquiditätskrediten)	-1.988.848	---	---	---	---	---
37		<b>Zahlungsmittelüberschuss/ Zahlungsmittelbedarf aus haushaltsunwirksamen Zahlungsvorgängen (Saldo aus Nrn. Nr. 35 und Nr. 36)</b>	<b>106.611</b>	<b>---</b>	<b>---</b>	<b>---</b>	<b>---</b>	<b>---</b>
38		Gepl. Anfangsbestand/ Bestand an Zahlungsmitteln zu Beginn d. Haushaltsjahres	6.687.505	5.776.972	5.875.254	5.495.208	5.399.177	6.366.782
39		Geplante Veränderung des Bestandes/ Veränderung des Bestandes an Zahlungsmitteln (Nr. 34 und 37)	-910.533	98.282	-380.046	-96.031	967.604	1.610.246
40		<b>Geplanter Endbestand an Zahlungsmitteln/ Bestand an Zahlungsmitteln am Ende des Haushaltsjahres (Summe aus den Summen Nrn. 38 und 39)</b>	<b>5.776.972</b>	<b>5.875.254</b>	<b>5.495.208</b>	<b>5.399.177</b>	<b>6.366.781</b>	<b>7.977.028</b>
		Nachrichtlich (§3 Abs. 3 GemHVO):						
		In den Einzahlungen aus Nr. 31 enthaltener Teilbetrag für Umschuldungen						
		In den Auszahlungen aus Nr. 32 enthaltener Teilbetrag für Umschuldungen						
		Zu Nr. 40: Nach §106 Abs. 1 S. 2 HGO vorzuhaltender Bestand an flüssigen Mitteln ohne Liquiditätskredite	-633.638	---	---	---	---	---



HOMBERG (Efze)

# Teilhaushalte

**bestehend aus:**

- **Ergebnishaushalt mit Sachkonten**
- **Erläuterungen zu den Sachkonten**
- **Finanzhaushalt**
- **Investitionen (gegebenenfalls)**
- **Produktbeschreibungen**



**HOMBERG (Efze)**

**Budget I.5  
Städtische Gremien  
und Organisation**

**- Abteilung I -**

**Darin enthalten sind die Teilhaushalte:**

- **A500 Städtische Gremien und Organisation**
- **A510 Büro für Senioren**
- **A520 Heimat- und Kulturpflege**
- **A530 Stadtwald**

## Teilergebnishaushalt Amt A500 Organisation

Nr.	Bezeichnung	Ansatz 2024	Ansatz 2023	Ergebnis 2022
01	Privatrechtliche Leistungsentgelte	-3.780,00	-4.240,00	-3.549,45
5005000	Umsatzerlöse aus d sonst Nutzung v Vermögen/ Recht	-50,00	-1.000,00	-7,00
5090000	sonstige Umsatzerlöse	-3.730,00	-3.240,00	-3.542,45
02	Öffentlich-rechtliche Leistungsentgelte			-56,00
5101000	öffentlich rechtliche Verwaltungsgebühren			-56,00
07	Erträge aus Zuweisungen und Zuschüssen für lfd. Zwecke und allgemeine Umlagen	-150,00	-50,00	-50,00
5428000	Zusch. für lfd Zwecke von übrigen Bereichen	-150,00	-50,00	-50,00
08	Erträge aus der Auflösung von Sonderposten aus Investitionszuweisungen,	-654,55	-654,56	-654,56
5460100	Erträge Auflös SOPO Invest vom öffentl Bereich	-654,55	-654,56	-654,56
09	Sonstige ordentliche Erträge	-415,00	-415,00	630,36
5300100	Nebenerlöse aus Vermietung und Verpachtung			1.050,00
5392000	Eigenbeteil. Wahlleistungen § 6a HBeihVO Aktive	-190,00	-190,00	-192,84
5392001	Eigenbeteil. Wahlleistungen § 6a HBeihVO Versorgungsempfänger	-225,00	-225,00	-226,80
<b>10</b>	<b>Summe der ordentlichen Erträge (Nr. 1 bis 9)</b>	<b>-4.999,55</b>	<b>-5.359,56</b>	<b>-3.679,65</b>
11	Personalaufwendungen	479.113,00	665.750,00	529.652,01
6201000	Entgelt Beschäftigte (einschl. Zulagen) nur für Loga-Buchungen	78.000,00	184.800,00	181.828,56
6201001	Leistungsentgelt Beschäftigte ersetzt Kto. 6211000, nur für Loga-Buchungen	1.310,00	3.550,00	3.009,74
6261000	Ausbildungsentgelte f. gewerb. Azubis nur für Loga-Buchungen	90.780,00	89.000,00	50.690,21
6261010	Leistungsentgelte f. gewerb. Azubis nur für Loga-Buchungen			176,48
6301000	Dienst-, Amtsbezüge einschl. tarifl. Zulagen nur für Loga-Buchungen	162.996,00	159.800,00	156.454,62
6311000	Leistungsentgelt Beamte nur für Loga-Buchungen	867,00	850,00	859,78
6401000	AG-Anteil zur Sozialvers. Entgeltbereich nur für Loga-Buchungen	35.500,00	57.200,00	48.694,10
6420000	Beiträge z. Berufsgenossenschaft u. Unfallvers. nur für Loga-Buchungen	42.483,00	41.650,00	41.354,67
6470000	Zukunftssicherung/Zusatzversorg. Entgeltbereich nur für Loga-Buchungen	2.652,00	4.100,00	4.050,24
6490100	Beihilfen Bezügebereich nur für Loga-Buchungen	1.275,00	1.250,00	142,85
6513000	Aufw. f. übernommene Fahrtk. von Bediensteten nur für Loga-Buchungen	3.000,00	33.000,00	918,30
6590000	übrige sonstige Personalaufwendungen	60.250,00	90.550,00	41.472,46
12	Versorgungsaufwendungen	265.020,00	270.700,00	251.549,57
6441000	Beihilfen an Versorgungsempfänger nur für Loga-Buchungen	35.700,00	35.000,00	30.003,54
6450100	Aufw. an Versorgungskassen Beamte nur für Loga-Buchungen	217.056,00	212.800,00	207.402,91
6451000	Auf. an Verso. kassen f tarifl. Beschäftigte nur für Loga-Buchungen	12.264,00	22.900,00	14.143,12
13	Aufwendungen für Sach- und Dienstleistungen	203.795,00	242.545,00	213.805,63
6010100	Aufw. für Büromat. u. Drucks. d. Verw. u. ähnl. Ei	2.700,00	1.450,00	2.939,83
6010102	Büromaterial EDV	400,00	600,00	693,58
6010103	Büromaterial Ortsgericht, Schiedsmann	1.000,00	1.000,00	395,31
6011004	Sachausgaben Datenschutz	500,00	500,00	
6055000	Treibstoffe	800,00	1.200,00	1.716,69
6063000	Materialaufw. für Einrichtungen und Ausstattungen	100,00	100,00	465,97
6069000	sonstiger Aufw. für Reparatur u. Instandhaltung	7.615,00	7.615,00	9.532,52
6069001	sonstiger Aufw. für Reparatur u. Inst. (EDV)	520,00	520,00	
6070000	Aufw. für Berufskleidung, Arbeitsschuttmittel		10.000,00	20.451,82
6101000	Fremdleist. für Erzeugnisse u. and. Umsatzleist.	2.800,00	2.300,00	74,95
6163000	Instandh. von Einrichtungen und Ausstattungen	600,00	900,00	226,70
6164000	Instandhaltung von Fahrzeugen	800,00	850,00	656,51
6701000	Mieten, Pachten, Erbbauzinsen		50,00	297,50
6710000	Leasing	6.350,00	6.350,00	6.303,00
6710002	Leasing EDV Hardware	2.900,00	3.160,00	3.086,91
6720099	Nutzungsentgelte f. Lizenzen und Konzessionen geprüft	5.800,00	24.000,00	18.527,67
6730005	Gebühr Bearbeitung Beihilfe BVK	1.200,00	1.100,00	847,12
6771000	Aufw. für Sachverst., Rechtsanwälte u. Gerichtskos		10.000,00	1.612,57
6780000	Aufw. Entsch. f. komm. Mandatsträger, Fraktionsmit	67.500,00	47.500,00	43.781,61
6810000	Aufw. für Zeitungen u Fachlit. d. Verw. u ähnl. Ei	2.550,00	2.850,00	2.185,30
6820000	Porto und Versandkosten	2.100,00	2.450,00	1.934,97

## Teilergebnishaushalt Amt A500 Organisation

Nr.	Bezeichnung	Ansatz 2024	Ansatz 2023	Ergebnis 2022
6832000	Telefonkosten	3.300,00	3.770,00	3.411,56
6840000	amtliche Bekanntmachungen	27.000,00	5.200,00	5.200,00
6850099	Reisekosten geprüft	3.400,00	4.750,00	2.458,15
6860100	Aufw. für Verfügungsmittel	11.260,00	11.340,00	7.704,32
6861000	Aufw. für Öffentlichkeitsarbeit	300,00	30.200,00	29.746,25
6869000	sonst. Aufwendungen für Repräsentation	4.000,00	13.800,00	5.918,17
6869001	Neujahrsempfang und Bewirtung Stavo	5.000,00	3.000,00	4.620,88
6880000	Aufw. Für Fort- und Weiterbildung	4.150,00	5.450,00	414,96
6900100	Beiträge f. Gebäudebezogene Versicherungen		400,00	331,61
6901000	Kfz-Versicherungsbeiträge	2.000,00	2.900,00	2.729,37
6909000	Beiträge für sonstige Versicherungen	12.900,00	13.100,00	11.895,04
6910000	Beitr. Wirtschaftsverb. & Berufsvertr, sonst. Vere	24.250,00	24.140,00	23.644,79
14	Abschreibungen	9.602,91	10.219,61	7.662,99
6620000	Abschr. Gebäude u. -einr. , SachAnlag., InfrStrktV	1.553,91	1.553,90	1.553,90
6642000	Abschr. auf Betriebsausstattung			73,48
6643000	Abschr. auf Fuhrpark	1.794,11	1.794,12	1.794,11
6645000	Abschr. auf Geschäftsausstattung	3.754,89	3.771,59	3.771,57
6650000	Abschreibung geringwertige Wirtschaftsgüter (GWG)	2.500,00	3.100,00	469,93
17	Transferaufwendungen	5.500,00	5.000,00	3.032,00
7290100	Aufwendungen für Ehrungen, Preisg. U.Stipendien	5.500,00	5.000,00	3.032,00
18	Sonstige ordentliche Aufwendungen	350,00	450,00	330,00
7030000	Kfz-Steuer	350,00	450,00	330,00
<b>19</b>	<b>Summe der ordentlichen Aufwendungen (Nr. 11 bis 18)</b>	<b>963.380,91</b>	<b>1.194.664,61</b>	<b>1.006.032,20</b>
<b>20</b>	<b>Verwaltungsergebnis (Nr. 10 ./ Nr. 19)</b>	<b>958.381,36</b>	<b>1.189.305,05</b>	<b>1.002.352,55</b>
21	Finanzerträge			-3,05
5660000	Erträge aus Wertp. des Finanzanlageverm.			-3,05
<b>23</b>	<b>Finanzergebnis (Nr. 21 bis Nr. 22)</b>			<b>-3,05</b>
<b>24</b>	<b>Ordentliches Ergebnis (Verwaltungsergebnis und Finanzergebnis Nr. 20 und Nr. 23)</b>	<b>958.381,36</b>	<b>1.189.305,05</b>	<b>1.002.349,50</b>
26	Außerordentliche Aufwendungen			125,00
7970000	periodenfremde Aufwendungen			125,00
<b>27</b>	<b>Außerordentliches Ergebnis (Nr. 25 ./ Nr. 26)</b>			<b>125,00</b>
<b>28</b>	<b>Jahresergebnis vor Internen Leistungsbeziehungen</b>	<b>958.381,36</b>	<b>1.189.305,05</b>	<b>1.002.474,50</b>
30	Kosten der internen Leistungsbeziehungen	13.500,00	14.309,25	1.110,00
<b>31</b>	<b>Ergebnis der Internen Leistungsbeziehungen</b>	<b>13.500,00</b>	<b>14.309,25</b>	<b>1.110,00</b>
<b>32</b>	<b>Jahresergebnis nach Internen Leistungsbeziehungen</b>	<b>971.881,36</b>	<b>1.203.614,30</b>	<b>1.003.584,50</b>

## Teilfinanzhaushalt Amt A500 Organisation

		Haushaltsansatz			Investitions- und Investitionsförderungsmaßnahmen		
Nr.	Bezeichnung	2024	Verpflichtungsermächtigungen	2023	Ergebnis des Jahresabschlusses 2022	Gesamtauszahlungsbedarf	davon bisher bereitgestellt
	<b>Einzahlungen aus Investitionstätigkeit</b>						
20	+ Einz. aus Investitionszuweis. und -zuschüssen sowie aus Investitionsbeiträgen						
21	+ Einz. aus Abgängen von Vermögensgegenständen des Sachanlagevermögens und des immateriellen Anlagevermögens						
22	+ Einz. aus Abgängen von Vermögensgegenständen des Finanzanlagevermögens						
	<b>Einzahlungen aus Finanzierungstätigkeit</b>						
31	+ Einz. aus der Aufnahme v. Krediten und wirtschaftlich vergleichbaren Vorgängen für Investitionen						
	<b>Summe</b>						
	<b>Auszahlungen aus Investitionstätigkeit</b>						
24	- Ausz. für den Erwerb von Grundstücken und Gebäuden						
25	- Ausz. für Baumaßnahmen						
26	- Ausz. für Investitionen in das sonstige Sachanlagevermögen und immaterielle Anlagevermögen davon: Ausz. aus gewährten Investitionszuweisungen und -zuschüssen	-2.500		-3.100	-1.349	-39.560	-32.060
27	- Ausz. für Investitionen in das Finanzanlagevermögen	-6.950		-6.135	-6.283	-42.485	-21.635
	<b>Auszahlungen aus Finanzierungstätigkeit</b>						
32	- Ausz. für die Tilgung von Krediten und wirtschaftlich vergleichbaren Vorgängen für Investitionen						
	<b>Summe</b>	<b>-9.450</b>		<b>-9.235</b>	<b>-7.632</b>	<b>-82.045</b>	<b>-53.695</b>
	<b>Saldo (Einzahlungen ./ Auszahlungen)</b>	<b>-9.450</b>		<b>-9.235</b>	<b>-7.632</b>	<b>-82.045</b>	<b>-53.695</b>



## Produkt 111.01 Unterstützung und Betreuung der städtischen Gremien

<b>Produktbereich</b>	01	Innere Verwaltung
<b>Produktgruppe</b>	111	Verwaltungssteuerung und -service
<b>Produkt</b>	111.01	Unterstützung und Betreuung der städtischen Gremien

### Produktinformationen

<b>Organisationseinheit</b>	Abteilung I Fachbereich I.2 Zentrale Dienste Fachdienst Städtische Gremien
-----------------------------	--

<b>Verantwortliche Person</b>	<b>Sascha Zahmel</b> Weitere verantwortliche Person: Erwin Haas
-------------------------------	---

<b>Kurzbeschreibung</b>	<p>Städtische Organe und Fraktionen:</p> <ul style="list-style-type: none"><li>- Unterstützung und Betreuung der städtischen Organe, Sitzungsdienst, Organisation, Einladung, Protokoll, Beschlusskontrolle, Sitzungsgeldabrechnungen,</li><li>- Vorbereitung und Durchführung von Empfängen und städtischen Veranstaltungen, -</li><li>- Repräsentationen, Jubiläen, Ehrungen</li><li>- Unterstützung der Geschäftsführung der in der Stadtverordnetenversammlung vertretenen Fraktionen.</li><li>- Beratung der Fraktionen in kommunalrechtlichen Angelegenheiten und Fragen.</li></ul> <p>Pflege der partnerschaftlichen Beziehungen:</p> <ul style="list-style-type: none"><li>- Pflege und Förderung der Städtepartnerschaft mit der englischen Stadt Bridgwater, der weiß-russischen Stadt Stolin und der französischen Stadt Fresnes.</li></ul>
-------------------------	--

<b>Allgemeine Ziele</b>	<ul style="list-style-type: none"><li>- Organisatorische und fachliche Unterstützung der städtischen Gremien und Fraktionen,</li><li>- Umsetzung und Ausführung der Beschlüsse der städtischen Gremien,</li><li>- Optimierung der Zusammenarbeit zwischen Verwaltung und Politik,</li><li>- Würdigung besonderer Anlässe und Veranstaltungen,</li><li>- einheitliche Darstellung der Stadt Homberg (Efze) nach außen.</li><li>- Erhaltung und Förderung von Beziehungen zu Partnerstädten.</li></ul>
-------------------------	--

<b>Zielgruppe</b>	Städtische Gremien, Mandatsträger und sonstige politisch Interessierte und Aktive, Bürgerinnen und Bürger, Verwaltung
-------------------	---

<b>Auftragsgrundlage</b>	HGO, Geschäftsordnung der Stadtverordnetenversammlung, Geschäftsordnung des Magistrats und der Kommissionen, Hauptsatzung, Entschädigungssatzung, Richtlinie für den Seniorenbeirat, Geschäftsordnung der Ortsbeiräte, Satzung über die Verleihung von Ehrungen, Beschlüsse der städtischen Gremien, Partnerstädte
--------------------------	--

<b>Kostenstellen</b>	informativ: 010000 Bürgermeister 011010 Vorzimmer Bürgermeister 101010 Stadtverordnete 101020 Magistrat 101030 Ortsbeiräte
----------------------	---

## Produkt 111.02 Verwaltungssteuerung und Service

<b>Produktbereich</b>	01	Innere Verwaltung
<b>Produktgruppe</b>	111	Verwaltungssteuerung und -service
<b>Produkt</b>	111.02	Verwaltungssteuerung und Service

### Produktinformationen

<b>Organisationseinheit</b>	Abteilung I Fachbereich 1.2 Zentrale Dienste Fachdienst Zentrale Verwaltung
-----------------------------	---

<b>Verantwortliche Person</b>	<b>Sascha Zahmel</b> <b>Johannes Maiwald</b>
-------------------------------	---

<b>Kurzbeschreibung</b>	<b>Rechtsberatung und -betreuung</b> Allgemeine mündliche und schriftliche Rechtsberatung, gerichtliche und außergerichtliche Vertretung in Rechtssachen.  Beschaffungsdienste, Telekommunikationsdienste, Kopier-/Bindesysteme, Postdienste, Fahr-Botendienste
-------------------------	---

<b>Allgemeine Ziele</b>	Rechtssichere, bedarfsorientierte und zeitnahe Beurteilung der Rechtslage, gerichtliche und außergerichtliche Vertretung, Mitwirkung bei Abschluss von Verträgen, Vereinbarungen und Satzungen.  Einheitliches und wirtschaftliches Verwaltungshandeln, Sicherstellung einer termingerechten Versorgung mit Arbeits- und Verbrauchsmaterialien
-------------------------	---

<b>Zielgruppe</b>	Verwaltungsführung, Verwaltung, Bürgerinnen und Bürger
-------------------	--

<b>Auftragsgrundlage</b>	Organisationspläne, Beschlüsse der städtischen Gremien, Satzungen
--------------------------	--

<b>Kostenstellen</b>	informativ: 010010 Recht 102010 Büro Zentrale Dienste 102020 Post-, Telefondienste, Beschaffungsstelle
----------------------	---

<b>Produkt 111.03 Öffentlichkeitsarbeit</b>		
<b>Produktbereich</b>	01	Innere Verwaltung
<b>Produktgruppe</b>	111	Verwaltungssteuerung und -service
<b>Produkt</b>	111.03	Öffentlichkeitsarbeit
<b>Produktinformationen</b>		
<b>Organisationseinheit</b>	Abteilung II Fachbereich II.3 Wirtschaftsförderung / Stadtentwicklung / Tourismus Fachdienst Öffentlichkeitsarbeit	
<b>Verantwortliche Person</b>	<b>Johannes Maiwald</b> Weitere verantwortliche Person: Uwe Dittmer	
<b>Kurzbeschreibung</b>	Projektförderung, kulturelle und wirtschaftliche Kommunikation, Organisation und Durchführung von Veranstaltungen unterschiedlicher Art, Marktforschung, Herausgabe von Druckerzeugnissen, Werbung und Vermarktung für Veranstaltungen und Einrichtungen, Medienbeobachtung und –auswertung, Pressebetreuung	
<b>Allgemeine Ziele</b>	Steigerungen der Besucherinnen- und Besucherzahlen bei Kulturveranstaltungen und Homberg (Efze) gleichzeitig als Einkaufsstadt zu präsentieren, Wahrung von Unterlagen zur Stadtgeschichte	
<b>Zielgruppe</b>	Öffentlichkeit, Bürger	
<b>Auftragsgrundlage</b>	Satzungen, Magistratsbeschlüsse	
<b>Kostenstellen</b>	informativ: 102090 Öffentlichkeitsarbeit	

## Teilergebnishaushalt Amt A510 Büro für Senioren

Nr.	Bezeichnung	Ansatz 2024	Ansatz 2023	Ergebnis 2022
01	Privatrechtliche Leistungsentgelte	-400,00	-300,00	-80,00
5090000	sonstige Umsatzerlöse	-400,00	-300,00	-80,00
<b>10</b>	<b>Summe der ordentlichen Erträge (Nr. 1 bis 9)</b>	<b>-400,00</b>	<b>-300,00</b>	<b>-80,00</b>
13	Aufwendungen für Sach- und Dienstleistungen	14.430,00	14.430,00	3.480,76
6010100	Aufw. für Büromat. u. Drucks. d. Verw. u. ähnl. Ei	50,00	50,00	19,04
6131003	Aufw.Entsch. Beauftragte f Menschen m Behinderung	1.080,00	1.080,00	1.080,00
6820000	Porto und Versandkosten	100,00	100,00	5,91
6850099	Reisekosten geprüft	500,00	500,00	
6860100	Aufw. für Verfügungsmittel	200,00	200,00	
6869002	Aufw. f. Repräsentation Seniorenarbeit	11.000,00	11.000,00	2.375,81
6880000	Aufw. Für Fort- und Weiterbildung	1.500,00	1.500,00	
<b>19</b>	<b>Summe der ordentlichen Aufwendungen (Nr. 11 bis 18)</b>	<b>14.430,00</b>	<b>14.430,00</b>	<b>3.480,76</b>
<b>20</b>	<b>Verwaltungsergebnis (Nr. 10 ./ Nr. 19)</b>	<b>14.030,00</b>	<b>14.130,00</b>	<b>3.400,76</b>
<b>24</b>	<b>Ordentliches Ergebnis (Verwaltungsergebnis und Finanzergebnis Nr. 20 und Nr. 23)</b>	<b>14.030,00</b>	<b>14.130,00</b>	<b>3.400,76</b>
<b>28</b>	<b>Jahresergebnis vor internen Leistungsbeziehungen</b>	<b>14.030,00</b>	<b>14.130,00</b>	<b>3.400,76</b>
30	Kosten der internen Leistungsbeziehungen		4.200,00	
<b>31</b>	<b>Ergebnis der Internen Leistungsbeziehungen</b>		<b>4.200,00</b>	
<b>32</b>	<b>Jahresergebnis nach internen Leistungsbeziehungen</b>	<b>14.030,00</b>	<b>18.330,00</b>	<b>3.400,76</b>

## Teilfinanzhaushalt Amt A510 Büro für Senioren

		Haushaltsansatz			Investitions- und Investitionsförderungsmaßnahmen		
Nr.	Bezeichnung	2024	Verpflichtungsermächtigungen	2023	Ergebnis des Jahresabschlusses 2022	Gesamtauszahlungsbedarf	davon bisher bereitgestellt
	<b>Einzahlungen aus Investitionstätigkeit</b>						
20	+ Einz. aus Investitionszuweis. und -zuschüssen sowie aus Investitionsbeiträgen						
21	+ Einz. aus Abgängen von Vermögensgegenständen des Sachanlagevermögens und des immateriellen Anlagevermögens						
22	+ Einz. aus Abgängen von Vermögensgegenständen des Finanzanlagevermögens						
	<b>Einzahlungen aus Finanzierungstätigkeit</b>						
31	+ Einz. aus der Aufnahme v. Krediten und wirtschaftlich vergleichbaren Vorgängen für Investitionen						
	<b>Summe</b>						
	<b>Auszahlungen aus Investitionstätigkeit</b>						
24	- Ausz. für den Erwerb von Grundstücken und Gebäuden						
25	- Ausz. für Baumaßnahmen						
26	- Ausz. für Investitionen in das sonstige Sachanlagevermögen und immaterielle Anlagevermögen davon: Ausz. aus gewährten Investitionszuweisungen und -zuschüssen						
27	- Ausz. für Investitionen in das Finanzanlagevermögen						
	<b>Auszahlungen aus Finanzierungstätigkeit</b>						
32	- Ausz. für die Tilgung von Krediten und wirtschaftlich vergleichbaren Vorgängen für Investitionen						
	<b>Summe</b>						
	<b>Saldo (Einzahlungen ./ Auszahlungen)</b>						

## Produkt 351.01 Seniorenbetreuung

<b>Produktbereich</b>	05	Soziale Leistungen
<b>Produktgruppe</b>	351	Sonstige soziale Hilfen und Leistungen
<b>Produkt</b>	351.01	Seniorenbetreuung

### Produktinformationen

<b>Organisationseinheit</b>	Abteilung I Fachbereich 1/3 Kinder / Jugend / 3S Fachdienst Senioren
-----------------------------	--

<b>Verantwortliche Person</b>	<b>Sascha Zahmel</b> Weitere verantwortliche Person: Erwin Haas
-------------------------------	---

<b>Kurzbeschreibung</b>	Arbeit im Seniorenbeirat, Organisation von Veranstaltungen, Ansprechpartner der Homberger Senioren, Werbung für die Seniorenarbeit
-------------------------	---

<b>Allgemeine Ziele</b>	Ältere und behinderte Menschen sollen sich in Homberg (Efze) wohlfühlen. Sie sollten lange ein aktives und selbstbestimmtes Leben führen können. Der Beauftragte für Seniorenarbeit der Stadt Homberg (Efze) sollte bestehende Angebote weiter ausbauen, vernetzen und vertiefen. Hilfe bei der Sicherung und Stärkung der eigenständigen Lebensführung und Integration von Senioren.
-------------------------	---

<b>Zielgruppe</b>	Seniorinnen und Senioren der Stadt Homberg (Efze)
-------------------	---

<b>Auftragsgrundlage</b>	Magistratsbeschluss
--------------------------	---------------------

<b>Kostenstellen</b>	informativ: 103010 Büro für Senioren
----------------------	---

## Teilergebnishaushalt Amt A520 Heimat und Kulturpflege

Nr.	Bezeichnung	Ansatz 2024	Ansatz 2023	Ergebnis 2022
01	Privatrechtliche Leistungsentgelte		-8.500,00	-7.294,78
5004000	Umsatzerlöse aus Überlassung von Rechten			-5.934,78
5005000	Umsatzerlöse aus d sonst Nutzung v Vermögen/ Recht			-50,00
5090000	sonstige Umsatzerlöse		-7.000,00	
5090001	sonstige Umsatzerlöse (Stadtführung/Cafeteria)		-1.500,00	-1.310,00
03	Kostenersatzleistungen und -erstattungen			-1.950,00
5482000	Kostenerstattungen von Gemeinden/GV			-1.950,00
08	Erträge aus der Auflösung von Sonderposten aus Investitionszuweisungen,	-5.702,61	-5.702,64	-5.702,64
5460100	Erträge Auflös SOPO Invest vom öffentl Bereich	-3.460,99	-3.461,01	-3.461,00
5461000	Erträge Auflös SOPO Invest nicht öffentl Bereich	-2.241,62	-2.241,63	-2.241,64
<b>10</b>	<b>Summe der ordentlichen Erträge (Nr. 1 bis 9)</b>	<b>-5.702,61</b>	<b>-14.202,64</b>	<b>-14.947,42</b>
13	Aufwendungen für Sach- und Dienstleistungen		107.470,00	119.244,47
6051000	Strom		1.800,00	639,87
6052000	Gas		8.000,00	6.928,37
6056000	Wasser		40,00	14,94
6057000	Abwasser		50,00	
6057001	Niederschlagswasser		70,00	
6063000	Materialaufw. für Einrichtungen und Ausstattungen			432,18
6081000	Reinigungsmaterial		20,00	
6089000	übriger sonstiger Materialaufwand		20,00	
6101000	Fremdleist. für Erzeugnisse u. and. Umsatzleist.			5.911,55
6131004	Aufw. Entsch. f. Stadtführer		1.500,00	1.264,00
6139000	sonstige weitere Fremdleistungen			8.209,82
6166003	Wartungskosten Gebäudeunterhaltung		200,00	57,12
6179000	And. sonstige Aufwendungen für bezogene Leistungen		36.500,00	514,01
6720099	Nutzungsentgelte f. Lizenzen und Konzessionen geprüft		600,00	1.186,42
6730000	Gebühren			84,74
6820000	Porto und Versandkosten			1,14
6832000	Telefonkosten		1.140,00	1.039,10
6861000	Aufw. für Öffentlichkeitsarbeit			778,26
6862000	Aufw. für Gästebewirtung (Repräsentation)			470,40
6869000	sonst. Aufwendungen für Repräsentation			25.826,19
6900100	Beiträge f. Gebäudebezogene Versicherungen		2.300,00	1.915,87
6910000	Beitr. Wirtschaftsverb. & Berufsvertr, sonst. Vere		55.230,00	63.970,49
14	Abschreibungen	6.516,75	6.516,74	7.754,70
6645000	Abschr. auf Geschäftsausstattung	6.516,75	6.516,74	6.516,75
6650000	Abschreibung geringwertige Wirtschaftsgüter (GWG)			1.237,95
15	Aufwendungen für Zuweisungen und Zuschüsse sowie besondere Finanzaufwendungen		39.800,00	26.901,37
7104000	Allgemeine Zuweis. und Zusch. an gesetzl.Sozialver		6.000,00	8.090,85
7128000	Zuschüsse für laufende Zwecke an übrige Bereiche		32.200,00	18.210,52
7128004	Zuschuss Hochlandrock		1.000,00	
7128006	Zuschuss soziale Stadt u. Homberger Tafel		600,00	600,00
<b>19</b>	<b>Summe der ordentlichen Aufwendungen (Nr. 11 bis 18)</b>	<b>6.516,75</b>	<b>153.786,74</b>	<b>153.900,54</b>
<b>20</b>	<b>Verwaltungsergebnis (Nr. 10 ./ Nr. 19)</b>	<b>814,14</b>	<b>139.584,10</b>	<b>138.953,12</b>
<b>24</b>	<b>Ordentliches Ergebnis (Verwaltungsergebnis und Finanzergebnis Nr. 20 und Nr. 23)</b>	<b>814,14</b>	<b>139.584,10</b>	<b>138.953,12</b>
25	Außerordentliche Erträge			-1.005,15
5901000	Erträge aus Spenden Nachlässen und Schenkungen			-1.000,00
5989000	sonstige periodenfremde Erträge			-5,15
<b>27</b>	<b>Außerordentliches Ergebnis (Nr. 25 ./ Nr. 26)</b>			<b>-1.005,15</b>
<b>28</b>	<b>Jahresergebnis vor internen Leistungsbeziehungen</b>	<b>814,14</b>	<b>139.584,10</b>	<b>137.947,97</b>
30	Kosten der internen Leistungsbeziehungen			20.244,59
<b>31</b>	<b>Ergebnis der internen Leistungsbeziehungen</b>			<b>20.244,59</b>

## Teilergebnishaushalt Amt A520 Heimat und Kulturpflege

Nr.	Bezeichnung	Ansatz 2024	Ansatz 2023	Ergebnis 2022
32	Jahresergebnis nach internen Leistungsbeziehungen	814,14	139.584,10	158.192,56



## Teilfinanzhaushalt Amt A520 Heimat und Kulturpflege

		Haushaltsansatz			Investitions- und Investitionsförderungsmaßnahmen		
Nr.	Bezeichnung	2024	Verpflichtungs-ermächtigungen	2023	Ergebnis des Jahresabschlusses 2022	Gesamt-auszahlungsbedarf	davon bisher bereitgestellt
	<b>Einzahlungen aus Investitionstätigkeit</b>						
20	+ Einz. aus Investitionszuweis. und -zuschüssen sowie aus Investitionsbeiträgen						
21	+ Einz. aus Abgängen von Vermögensgegenständen des Sachanlagevermögens und des immateriellen Anlagevermögens						
22	+ Einz. aus Abgängen von Vermögensgegenständen des Finanzanlagevermögens						
	<b>Einzahlungen aus Finanzierungstätigkeit</b>						
31	+ Einz. aus der Aufnahme v. Krediten und wirtschaftlich vergleichbaren Vorgängen für Investitionen						
	<b>Summe</b>						
	<b>Auszahlungen aus Investitionstätigkeit</b>						
24	- Ausz. für den Erwerb von Grundstücken und Gebäuden						
25	- Ausz. für Baumaßnahmen			-50.000		-50.000	-50.000
26	- Ausz. für Investitionen in das sonstige Sachanlagevermögen und immaterielle Anlagevermögen davon: Ausz. aus gewährten Investitionszuweisungen und -zuschüssen				-1.139		
27	- Ausz. für Investitionen in das Finanzanlagevermögen						
	<b>Auszahlungen aus Finanzierungstätigkeit</b>						
32	- Ausz. für die Tilgung von Krediten und wirtschaftlich vergleichbaren Vorgängen für Investitionen						
	<b>Summe</b>			<b>-50.000</b>	<b>-1.139</b>	<b>-50.000</b>	<b>-50.000</b>
	<b>Saldo (Einzahlungen ./ . Auszahlungen)</b>			<b>-50.000</b>	<b>-1.139</b>	<b>-50.000</b>	<b>-50.000</b>

## Investitionen Amt A520 Heimat und Kulturpflege

Bezeichnung	Ansatz 2024	Ansatz 2023	Finanzplan 2025	Finanzplan 2026	Finanzplan 2027
Neukonzeption Heimatmuseum		-50.000,00			

## Teilergebnishaushalt Amt A540 Stadtwald

Nr.	Bezeichnung	Ansatz 2024	Ansatz 2023	Ergebnis 2022
01	Privatrechtliche Leistungsentgelte	-276.000,00	-256.000,00	-261.449,57
5004000	Umsatzerlöse aus Überlassung von Rechten	-1.000,00	-1.000,00	
5005000	Umsatzerlöse aus d sonst Nutzung v Vermögen/ Recht	-12.000,00	-10.000,00	-12.358,88
5005001	Umsatzerlöse aus Nutzungen -Jagdpacht u. a.-	-13.000,00	-12.000,00	-12.042,02
5090003	sonstige Umsatzerlöse aus Holzverkauf	-250.000,00	-233.000,00	-237.048,67
03	Kostenersatzleistungen und -erstattungen	-100,00	-100,00	
5487000	Kostenerstattungen von priv Unternehmen	-100,00	-100,00	
07	Erträge aus Zuweisungen und Zuschüssen für lfd. Zwecke und allgemeine Umlagen	-164.000,00	-25.000,00	-93.200,82
5410300	Sonstige Zuweisungen des Landes	-163.000,00	-20.000,00	-78.258,68
5428000	Zusch. für lfd Zwecke von übrigen Bereichen	-1.000,00	-5.000,00	-14.942,14
08	Erträge aus der Auflösung von Sonderposten aus Investitionszuweisungen,	-179.098,91	-17.267,00	
5463000	Erträge Auflösung von SOPO für Gebührenausgl.	-179.098,91	-17.267,00	
09	Sonstige ordentliche Erträge	-30,00	-30,00	-33,96
5392000	Eigenbeteil. Wahlleistungen § 6a HBeihVO Aktive	-30,00	-30,00	-33,96
<b>10</b>	<b>Summe der ordentlichen Erträge (Nr. 1 bis 9)</b>	<b>-619.228,91</b>	<b>-298.397,00</b>	<b>-354.684,35</b>
11	Personalaufwendungen	9.129,00	8.950,00	8.901,36
6301000	Dienst-, Amtsbezüge einschl. tarifl. Zulagen nur für Loga-Buchungen	8.976,00	8.800,00	8.749,63
6311000	Leistungsentgelt Beamte nur für Loga-Buchungen	153,00	150,00	151,73
12	Versorgungsaufwendungen	4.080,00	4.000,00	3.917,87
6450100	Aufw. an Versorgungskassen Beamte nur für Loga-Buchungen	4.080,00	4.000,00	3.917,87
13	Aufwendungen für Sach- und Dienstleistungen	527.360,00	268.820,00	278.051,95
6010100	Aufw. für Büromat. u. Drucks. d. Verw. u. ähnl. Ei	10,00	10,00	
6061000	Materialaufw. für Gebäude u. Außenanlagen	1.500,00	2.000,00	18.982,98
6063000	Materialaufw. für Einrichtungen und Ausstattungen	500,00		11,76
6101000	Fremdleist. für Erzeugnisse u. and. Umsatzleist.	70.000,00	60.000,00	83.836,11
6101001	Fremdleist. f. Erz. (Erhaltung Bäume/Vermessungen)	120.000,00	100.000,00	61.647,69
6101002	Fremdleist. f. Erzeugnisse u. a. (verschiedene)	45.000,00	45.000,00	16.995,03
6101003	Fremdleist. f. Erzeugnisse u. a. (verschiedene)	5.000,00	5.000,00	14.883,33
6110000	Fremdleistungen für Auftragsgewinnung	6.000,00		7.603,83
6161000	Instandh. Gebäude, Außenanl. (Bauunterhaltung)	1.000,00	600,00	1.130,50
6165000	Instandh. v. Sachanl. Gemeingebr., Infrastr.verm.	277.000,00	55.000,00	44.996,15
6171000	Aufwendungen für Fremdensorgung			801,53
6179000	And. sonstige Aufwendungen für bezogene Leistungen	500,00	500,00	190,98
6810000	Aufw. für Zeitungen u Fachlit. d. Verw. u ähnl. Ei	50,00	50,00	
6820000	Porto und Versandkosten	100,00	60,00	12,55
6850099	Reisekosten geprüft	200,00	100,00	16,96
6900100	Beiträge f. Gebäudebezogene Versicherungen	190,00	190,00	156,82
6909000	Beiträge für sonstige Versicherungen	110,00	110,00	99,09
6910000	Beitr. Wirtschaftsverb. & Berufsvertr, sonst. Vere	200,00	200,00	175,14
6970100	Einstellungen in den SOPO für Gebührenausgleich für Kommunen nicht relevant			26.511,50
14	Abschreibungen	500,00	300,00	642,64
6650000	Abschreibung geringwertige Wirtschaftsgüter (GWG)	500,00	300,00	642,64
18	Sonstige ordentliche Aufwendungen	200,00	200,00	
7020000	Grundsteuer	200,00	200,00	
<b>19</b>	<b>Summe der ordentlichen Aufwendungen (Nr. 11 bis 18)</b>	<b>541.269,00</b>	<b>282.270,00</b>	<b>291.513,82</b>
<b>20</b>	<b>Verwaltungsergebnis (Nr. 10 ./ Nr. 19)</b>	<b>-77.959,91</b>	<b>-16.127,00</b>	<b>-63.170,53</b>
<b>24</b>	<b>Ordentliches Ergebnis (Verwaltungsergebnis und Finanzergebnis Nr. 20 und Nr. 23)</b>	<b>-77.959,91</b>	<b>-16.127,00</b>	<b>-63.170,53</b>
25	Außerordentliche Erträge			-1.145,46
5989000	sonstige periodenfremde Erträge			-1.145,46
<b>27</b>	<b>Außerordentliches Ergebnis (Nr. 25 ./ Nr. 26)</b>			<b>-1.145,46</b>
<b>28</b>	<b>Jahresergebnis vor internen Leistungsbeziehungen</b>	<b>-77.959,91</b>	<b>-16.127,00</b>	<b>-64.315,99</b>
30	Kosten der internen Leistungsbeziehungen	77.959,91	16.127,00	64.315,99
<b>31</b>	<b>Ergebnis der Internen Leistungsbeziehungen</b>	<b>77.959,91</b>	<b>16.127,00</b>	<b>64.315,99</b>

Teilfinanzhaushalt Amt A540 Stadtwald							
		Haushaltsansatz			Investitions- und Investitionsförderungsmaßnahmen		
Nr.	Bezeichnung	2024	Verpflichtungsermächtigungen	2023	Ergebnis des Jahresabschlusses 2022	Gesamtauszahlungsbedarf	davon bisher bereitgestellt
	<b>Einzahlungen aus Investitionstätigkeit</b>						
20	+ Einz. aus Investitionszuweis. und -zuschüssen sowie aus Investitionsbeiträgen						
21	+ Einz. aus Abgängen von Vermögensgegenständen des Sachanlagevermögens und des immateriellen Anlagevermögens						
22	+ Einz. aus Abgängen von Vermögensgegenständen des Finanzanlagevermögens						
	<b>Einzahlungen aus Finanzierungstätigkeit</b>						
31	+ Einz. aus der Aufnahme v. Krediten und wirtschaftlich vergleichbaren Vorgängen für Investitionen						
	<b>Summe</b>						
	<b>Auszahlungen aus Investitionstätigkeit</b>						
24	- Ausz. für den Erwerb von Grundstücken und Gebäuden						
25	- Ausz. für Baumaßnahmen						
26	- Ausz. für Investitionen in das sonstige Sachanlagevermögen und immaterielle Anlagevermögen davon: Ausz. aus gewährten Investitionszuweisungen und -zuschüssen	-500		-300	-643	-3.200	-1.700
27	- Ausz. für Investitionen in das Finanzanlagevermögen	-90		-75	-78	-535	-265
	<b>Auszahlungen aus Finanzierungstätigkeit</b>						
32	- Ausz. für die Tilgung von Krediten und wirtschaftlich vergleichbaren Vorgängen für Investitionen						
	<b>Summe</b>	<b>-590</b>		<b>-375</b>	<b>-721</b>	<b>-3.735</b>	<b>-1.965</b>
	<b>Saldo (Einzahlungen ./ Auszahlungen)</b>	<b>-590</b>		<b>-375</b>	<b>-721</b>	<b>-3.735</b>	<b>-1.965</b>

## Produkt 555.01 Betrieb des Stadtwaldes

<b>Produktbereich</b>	13	Natur- und Landschaftspflege
<b>Produktgruppe</b>	555	Land- und Forstwirtschaft
<b>Produkt</b>	555.01	Betrieb des Stadtwaldes

### Produktinformationen

<b>Organisationseinheit</b>	Abteilung I Fachbereich 1.2 Zentrale Dienste Fachdienst Zentrale Verwaltung
-----------------------------	---

<b>Verantwortliche Person</b>	<b>Sascha Zahmel</b> Weitere verantwortliche Person: Erwin Haas
-------------------------------	---

<b>Kurzbeschreibung</b>	Holzverkauf, Erhaltung und Förderung der ökologischen Funktion des Waldes und seiner sozialen Funktion, Unterhaltung und Pflege des wirtschaftlich genutzten Erholungswaldes
-------------------------	--

<b>Allgemeine Ziele</b>	Der städtische Forst soll den regionalen Erfordernissen und Maßnahmen zur Sicherung der Lebens- und Wirtschaftsverhältnissen entsprechen
-------------------------	--

<b>Zielgruppe</b>	Forstämter, Einwohnerinnen und Einwohner, Erholungssuchende
-------------------	---

<b>Auftragsgrundlage</b>	Bundeswaldgesetz, Hessisches Forstgesetz, Hessisches Naturschutzgesetz
--------------------------	--

<b>Kostenstellen</b>	informativ: 106040 Stadtwald
----------------------	---------------------------------



**HOMBERG (Efze)**

**Budget I.1  
Kämmerei /Controlling /EDV**

**- Abteilung I -**

**Darin enthalten sind die Teilhaushalte:**

- **A100 Kämmerei/Controlling**
- **A101 EDV/Kommunikationstechnik**
- **A110 Finanzwirtschaft**

## Teilergebnishaushalt Amt A100 Kämmerei / Controlling

Nr.	Bezeichnung	Ansatz 2024	Ansatz 2023	Ergebnis 2022
03	Kostenersatzleistungen und -erstattungen	-36.000,00	-40.400,00	-28.033,58
5482000	Kostenerstattungen von Gemeinden/GV	-36.000,00	-2.400,00	-3.867,76
5484099	Kostenerstattungen Sozialversicherung - LOGA ab 2015, Ersatz für 5488001			-22.256,39
5487000	Kostenerstattungen von priv Unternehmen		-38.000,00	-1.909,43
07	Erträge aus Zuweisungen und Zuschüssen für lfd. Zwecke und allgemeine Umlagen	-60.000,00		
5421000	Zuweisungen für lfd Zwecke vom Land	-60.000,00		
09	Sonstige ordentliche Erträge	-135,00	-135,00	-136,08
5392000	Eigenbeteil. Wahlleistungen § 6a HBeihVO Aktive	-135,00	-135,00	-136,08
<b>10</b>	<b>Summe der ordentlichen Erträge (Nr. 1 bis 9)</b>	<b>-96.135,00</b>	<b>-40.535,00</b>	<b>-28.169,66</b>
11	Personalaufwendungen	405.696,00	415.500,00	344.226,38
6201000	Entgelt Beschäftigte (einschl. Zulagen) nur für Loga-Buchungen	316.000,00	294.000,00	237.654,51
6201001	Leistungsentgelt Beschäftigte ersetzt Kto. 6211000, nur für Loga-Buchungen	6.200,00	5.800,00	5.366,62
6301000	Dienst-, Amtsbezüge einschl. tarifl. Zulagen nur für Loga-Buchungen	9.328,00	46.400,00	46.060,66
6311000	Leistungsentgelt Beamte nur für Loga-Buchungen	918,00	900,00	907,90
6401000	AG-Anteil zur Sozialvers. Entgeltbereich nur für Loga-Buchungen	66.000,00	61.400,00	49.485,78
6470000	Zukunftssicherung/Zusatzversorg. Entgeltbereich nur für Loga-Buchungen	4.200,00	4.000,00	3.872,40
6490100	Beihilfen Bezügebereich nur für Loga-Buchungen	2.550,00	2.500,00	878,51
6590000	übrige sonstige Personalaufwendungen	500,00	500,00	
12	Versorgungsaufwendungen	42.930,00	40.700,00	35.019,47
6450100	Aufw. an Versorgungskassen Beamte nur für Loga-Buchungen	21.930,00	21.500,00	20.719,57
6451000	Auf. an Verso. kassen f tarifl. Beschäftigte nur für Loga-Buchungen	21.000,00	19.200,00	14.299,90
13	Aufwendungen für Sach- und Dienstleistungen	41.320,00	40.595,00	36.352,09
6010100	Aufw. für Büromat. u. Drucks. d. Verw. u. ähnl. Ei	150,00	150,00	91,88
6010102	Büromaterial EDV	100,00	100,00	105,88
6069001	sonstiger Aufw. für Reparatur u. Inst. (EDV)	205,00	205,00	27,97
6710002	Leasing EDV Hardware	1.500,00	1.500,00	1.692,37
6720099	Nutzungsentgelte f. Lizenzen und Konzessionen geprüft	35.500,00	36.500,00	31.209,64
6730005	Gebühr Bearbeitung Beihilfe BVK	50,00	50,00	18,85
6771000	Aufw. für Sachverst., Rechtsanwälte u. Gerichtskos			1.439,90
6820000	Porto und Versandkosten	100,00	100,00	31,35
6832000	Telefonkosten	350,00	350,00	302,71
6850099	Reisekosten geprüft	925,00	200,00	81,95
6880000	Aufw. Für Fort- und Weiterbildung	2.000,00	1.000,00	936,19
6910000	Beitr. Wirtschaftsverb. & Berufsvertr, sonst. Vere	440,00	440,00	413,40
14	Abschreibungen	643,83	500,00	218,00
6645000	Abschr. auf Geschäftsausstattung	143,83		
6650000	Abschreibung geringwertige Wirtschaftsgüter (GWG)	500,00	500,00	218,00
<b>19</b>	<b>Summe der ordentlichen Aufwendungen (Nr. 11 bis 18)</b>	<b>490.589,83</b>	<b>497.295,00</b>	<b>415.815,94</b>
<b>20</b>	<b>Verwaltungsergebnis (Nr. 10 ./ Nr. 19)</b>	<b>394.454,83</b>	<b>456.760,00</b>	<b>387.646,28</b>
<b>24</b>	<b>Ordentliches Ergebnis (Verwaltungsergebnis und Finanzergebnis Nr. 20 und Nr. 23)</b>	<b>394.454,83</b>	<b>456.760,00</b>	<b>387.646,28</b>
<b>28</b>	<b>Jahresergebnis vor internen Leistungsbeziehungen</b>	<b>394.454,83</b>	<b>456.760,00</b>	<b>387.646,28</b>
<b>32</b>	<b>Jahresergebnis nach internen Leistungsbeziehungen</b>	<b>394.454,83</b>	<b>456.760,00</b>	<b>387.646,28</b>

## Teilfinanzhaushalt Amt A100 Kämmerei / Controlling

		Haushaltsansatz			Investitions- und Investitionsförderungsmaßnahmen		
Nr.	Bezeichnung	2024	Verpflichtungsermächtigungen	2023	Ergebnis des Jahresabschlusses 2022	Gesamtauszahlungsbedarf	davon bisher bereitgestellt
	<b>Einzahlungen aus Investitionstätigkeit</b>						
20	+ Einz. aus Investitionszuweis. und -zuschüssen sowie aus Investitionsbeiträgen						
21	+ Einz. aus Abgängen von Vermögensgegenständen des Sachanlagevermögens und des immateriellen Anlagevermögens						
22	+ Einz. aus Abgängen von Vermögensgegenständen des Finanzanlagevermögens						
	<b>Einzahlungen aus Finanzierungstätigkeit</b>						
31	+ Einz. aus der Aufnahme v. Krediten und wirtschaftlich vergleichbaren Vorgängen für Investitionen						
	<b>Summe</b>						
	<b>Auszahlungen aus Investitionstätigkeit</b>						
24	- Ausz. für den Erwerb von Grundstücken und Gebäuden						
25	- Ausz. für Baumaßnahmen						
26	- Ausz. für Investitionen in das sonstige Sachanlagevermögen und immaterielle Anlagevermögen davon: Ausz. aus gewährten Investitionszuweisungen und -zuschüssen	-500		-500	-183	-4.000	-2.500
27	- Ausz. für Investitionen in das Finanzanlagevermögen	-465		-410	-420	-2.645	-1.250
	<b>Auszahlungen aus Finanzierungstätigkeit</b>						
32	- Ausz. für die Tilgung von Krediten und wirtschaftlich vergleichbaren Vorgängen für Investitionen						
	<b>Summe</b>	<b>-965</b>		<b>-910</b>	<b>-603</b>	<b>-6.645</b>	<b>-3.750</b>
	<b>Saldo (Einzahlungen ./ Auszahlungen)</b>	<b>-965</b>		<b>-910</b>	<b>-603</b>	<b>-6.645</b>	<b>-3.750</b>



## Produkt 111.04 Angelegenheiten der Kämmerei

<b>Produktbereich</b>	01	Innere Verwaltung
<b>Produktgruppe</b>	111	Verwaltungssteuerung und -service
<b>Produkt</b>	111.04	Angelegenheiten der Kämmerei

### Produktinformationen

<b>Organisationseinheit</b>	Abteilung I Fachbereich I.1 Finanzdienste Fachdienst Kämmerei / Controlling
-----------------------------	---

<b>Verantwortliche Person</b>	<b>Sascha Zahmel</b>
-------------------------------	----------------------

<b>Kurzbeschreibung</b>	Haushalts- und Finanzplanung, Budgetierung, Überwachung des Haushalts- und Budgetvollzugs, Controlling, zentrale Anordnungsstelle, Berichtswesen, Führung der Anlagenbuchhaltung und der Kosten- und Leistungsrechnung, Schuldenmanagement, Angelegenheiten des Kassen- und Rechnungswesens, Erstellung der Jahresrechnung Versicherungsangelegenheiten
-------------------------	---

<b>Allgemeine Ziele</b>	Aufstellung eines genehmigungsfähigen Haushaltsplans Zentrale Überwachung des Haushalts- und Budgetvollzugs Sicherstellung einer geordneten Finanzwirtschaft und wirtschaftlichen Aufgabenerfüllung Zentrales Controlling und Berichtswesen als Grundlage der Verwaltungssteuerung
-------------------------	---

<b>Zielgruppe</b>	Städtische Gremien, Verwaltung,
-------------------	---------------------------------

<b>Auftragsgrundlage</b>	Hessische Gemeindeordnung, Gemeindehaushaltsverordnung, Haushaltssatzung, städtische Satzungen
--------------------------	--

<b>Kostenstellen</b>	informativ: 106020 Kämmerei
----------------------	--------------------------------

## Teilergebnishaushalt Amt A101 EDV / Kommunikationstechnik

Nr.	Bezeichnung	Ansatz 2024	Ansatz 2023	Ergebnis 2022
01	Privatrechtliche Leistungsentgelte			-360,00
5005000	Umsatzerlöse aus d sonst Nutzung v Vermögen/ Recht			-360,00
03	Kostenersatzleistungen und -erstattungen	-70.000,00	-33.000,00	-67.161,18
5482000	Kostenerstattungen von Gemeinden/GV	-70.000,00	-33.000,00	-65.971,18
5483000	Kostenerstattungen von Zweckverbänden u. dergl.			-1.190,00
07	Erträge aus Zuweisungen und Zuschüssen für lfd. Zwecke und allgemeine Umlagen	-24.000,00	-24.000,00	-22.869,73
5410300	Sonstige Zuweisungen des Landes	-20.000,00	-20.000,00	-20.000,00
5422000	Zuweisungen f lfd Zwecke von Gemeinden,GemVerbände	-4.000,00	-4.000,00	-4.000,00
5428000	Zusch. für lfd Zwecke von übrigen Bereichen			1.130,27
09	Sonstige ordentliche Erträge	-225,00	-225,00	-226,80
5392000	Eigenbeteil. Wahlleistungen § 6a HBeihVO Aktive	-225,00	-225,00	-226,80
<b>10</b>	<b>Summe der ordentlichen Erträge (Nr. 1 bis 9)</b>	<b>-94.225,00</b>	<b>-57.225,00</b>	<b>-90.617,71</b>
11	Personalaufwendungen	188.967,00	139.350,00	125.860,95
6201000	Entgelt Beschäftigte (einschl. Zulagen) nur für Loga-Buchungen	92.000,00	53.400,00	55.435,83
6201001	Leistungsentgelt Beschäftigte ersetzt Kto. 6211000, nur für Loga-Buchungen	1.900,00	1.000,00	785,13
6261000	Ausbildungsentgelte f. gewerb. Azubis nur für Loga-Buchungen	17.000,00	14.800,00	
6301000	Dienst-, Amtsbezüge einschl. tarifl. Zulagen nur für Loga-Buchungen	54.672,00	53.600,00	53.431,59
6311000	Leistungsentgelt Beamte nur für Loga-Buchungen	1.020,00	1.000,00	922,16
6401000	AG-Anteil zur Sozialvers. Entgeltbereich nur für Loga-Buchungen	21.000,00	14.200,00	11.963,26
6470000	Zukunftsicherung/Zusatzversorg. Entgeltbereich nur für Loga-Buchungen	1.020,00	1.000,00	827,64
6482107	RS Lebensarbeitszeitkonto Beamte			1.288,56
6490100	Beihilfen Bezügebereich nur für Loga-Buchungen	255,00	250,00	1.086,78
6590000	übrige sonstige Personalaufwendungen	100,00	100,00	120,00
12	Versorgungsaufwendungen	34.040,00	31.500,00	29.374,66
6450100	Aufw. an Versorgungskassen Beamte nur für Loga-Buchungen	27.540,00	27.000,00	26.119,13
6451000	Auf. an Verso. kassen f tarifl. Beschäftigte nur für Loga-Buchungen	6.500,00	4.500,00	3.255,53
13	Aufwendungen für Sach- und Dienstleistungen	124.925,00	107.000,00	81.769,38
6010100	Aufw. für Büromat. u. Drucks. d. Verw. u. ähnl. Ei	250,00	250,00	19,00
6010102	Büromaterial EDV	100,00	100,00	359,16
6063000	Materialaufw. für Einrichtungen und Ausstattungen	1.000,00	1.000,00	621,05
6069000	sonstiger Aufw. für Reparatur u. Instandhaltung	500,00	500,00	38,88
6069001	sonstiger Aufw. für Reparatur u. Inst. (EDV)		2.000,00	1.869,59
6166000	Wartungskosten	12.000,00	12.000,00	11.900,00
6710002	Leasing EDV Hardware	7.000,00	7.000,00	1.231,84
6720099	Nutzungsentgelte f. Lizenzen und Konzessionen geprüft	85.500,00	68.000,00	51.722,64
6730005	Gebühr Bearbeitung Beihilfe BVK	100,00	50,00	62,82
6790000	sonstige Aufw. f. d. Inanspruchn. v. Rechten u. Di		1.500,00	
6820000	Porto und Versandkosten	25,00	50,00	20,95
6832000	Telefonkosten	850,00	850,00	780,50
6850099	Reisekosten geprüft	2.500,00	1.500,00	1.900,13
6880000	Aufw. Für Fort- und Weiterbildung	11.000,00	11.000,00	7.216,57
6909000	Beiträge für sonstige Versicherungen	2.900,00		2.840,56
6910000	Beitr. Wirtschaftsverb. & Berufsvertr, sonst. Vere	1.200,00	1.200,00	1.185,69
14	Abschreibungen	18.638,27	20.059,59	24.716,08
6611000	Abschr. auf Konzessionen u. a. Schutzrechte		2.246,47	9.924,40
6645000	Abschr. auf Geschäftsausstattung	16.138,27	15.313,12	12.702,05
6650000	Abschreibung geringwertige Wirtschaftsgüter (GWG)	2.500,00	2.500,00	2.089,63
<b>19</b>	<b>Summe der ordentlichen Aufwendungen (Nr. 11 bis 18)</b>	<b>366.570,27</b>	<b>297.909,59</b>	<b>261.721,07</b>
<b>20</b>	<b>Verwaltungsergebnis (Nr. 10 ./ Nr. 19)</b>	<b>272.345,27</b>	<b>240.684,59</b>	<b>171.103,36</b>
<b>24</b>	<b>Ordentliches Ergebnis (Verwaltungsergebnis und Finanzergebnis Nr. 20 und Nr. 23)</b>	<b>272.345,27</b>	<b>240.684,59</b>	<b>171.103,36</b>
25	Außerordentliche Erträge			-80,00
5912100	Ertr. aus der Veräuß.v. Vermögensgegenst.unt.800 €			-80,00
26	Außerordentliche Aufwendungen			93,50

## Teilergebnishaushalt Amt A101 EDV / Kommunikationstechnik

Nr.	Bezeichnung	Ansatz 2024	Ansatz 2023	Ergebnis 2022
7970000	periodenfremde Aufwendungen			93,50
<b>27</b>	<b>Außerordentliches Ergebnis (Nr. 25 ./ Nr. 26)</b>			<b>13,50</b>
<b>28</b>	<b>Jahresergebnis vor internen Leistungsbeziehungen</b>	<b>272.345,27</b>	<b>240.684,59</b>	<b>171.116,86</b>
<b>32</b>	<b>Jahresergebnis nach internen Leistungsbeziehungen</b>	<b>272.345,27</b>	<b>240.684,59</b>	<b>171.116,86</b>

## Teilfinanzhaushalt Amt A101 EDV / Kommunikationstechnik

		Haushaltsansatz			Investitions- und Investitionsförderungsmaßnahmen		
Nr.	Bezeichnung	2024	Verpflichtungsermächtigungen	2023	Ergebnis des Jahresabschlusses 2022	Gesamtauszahlungsbedarf	davon bisher bereitgestellt
	<b>Einzahlungen aus Investitionstätigkeit</b>						
20	+ Einz. aus Investitionszuweis. und -zuschüssen sowie aus Investitionsbeiträgen						
21	+ Einz. aus Abgängen von Vermögensgegenständen des Sachanlagevermögens und des immateriellen Anlagevermögens				160		
22	+ Einz. aus Abgängen von Vermögensgegenständen des Finanzanlagevermögens						
	<b>Einzahlungen aus Finanzierungstätigkeit</b>						
31	+ Einz. aus der Aufnahme v. Krediten und wirtschaftlich vergleichbaren Vorgängen für Investitionen						
	<b>Summe</b>				<b>160</b>		
	<b>Auszahlungen aus Investitionstätigkeit</b>						
24	- Ausz. für den Erwerb von Grundstücken und Gebäuden						
25	- Ausz. für Baumaßnahmen						
26	- Ausz. für Investitionen in das sonstige Sachanlagevermögen und immaterielle Anlagevermögen davon: Ausz. aus gewährten Investitionszuweisungen und -zuschüssen	-2.500		-2.500	-48.439	-15.500	-8.000
27	- Ausz. für Investitionen in das Finanzanlagevermögen	-600		-505	-517	-2.905	-1.105
	<b>Auszahlungen aus Finanzierungstätigkeit</b>						
32	- Ausz. für die Tilgung von Krediten und wirtschaftlich vergleichbaren Vorgängen für Investitionen						
	<b>Summe</b>	<b>-3.100</b>		<b>-3.005</b>	<b>-48.956</b>	<b>-18.405</b>	<b>-9.105</b>
	<b>Saldo (Einzahlungen ./ Auszahlungen)</b>	<b>-3.100</b>		<b>-3.005</b>	<b>-48.796</b>	<b>-18.405</b>	<b>-9.105</b>

## Produkt 111.05 EDV/Kommunikationstechnik

<b>Produktbereich</b>	01	Innere Verwaltung
<b>Produktgruppe</b>	111	Verwaltungssteuerung und -service
<b>Produkt</b>	111.05	EDV/Kommunikationstechnik

### Produktinformationen

<b>Organisationseinheit</b>	Abteilung I Fachbereich 1.2 Zentrale Dienste Fachdienst Digitalisierung / IT
-----------------------------	--

<b>Verantwortliche Person</b>	<b>Thomas Jerosch</b> <b>Kevin Lucas</b>
-------------------------------	---

<b>Kurzbeschreibung</b>	Administration von Servern und Client´s, Hard- und Softwarepflege, Netzwerküberwachung, Überwachung der Speichersysteme, Betreuung der Außenstellen, Reparaturen, Materialverwaltung, Wartungsaufgaben, Zusammenarbeit mit ekom21, Benutzerrechtverwaltung, Netzwerkdokumentation, Erhalt und Fortführung des IT-Bebauungsplanes
-------------------------	--

<b>Allgemeine Ziele</b>	Bereitstellung von Netzwerkverfügbarkeit, Bereitstellung der EDV für Arbeitsaufgaben, Verhinderung von Ausfällen, Sicherstellung der Datensicherung, Verfügbarkeit von Internetzugang und E-Mailverkehr, Erweiterung bzw. Erneuerung der Serverstrukturen
-------------------------	---

<b>Zielgruppe</b>	Städtische Gremien, Verwaltung
-------------------	--------------------------------

<b>Auftragsgrundlage</b>	Organisationspläne, Dienstanweisungen, Dienstvereinbarungen, Beschlüsse der städtischen Gremien, Zielvereinbarungen
--------------------------	---

<b>Kostenstellen</b>	informativ: 106080 EDV / Kommunikationstechnik
----------------------	---

## Teilergebnishaushalt Amt A110 Finanzwirtschaft

Nr.	Bezeichnung	Ansatz 2024	Ansatz 2023	Ergebnis 2022
05	Steuern und steuerähnliche Erträge einschl. Erträge aus gesetzlichen Umlagen	-17.458.000,00	-16.308.000,00	-15.553.124,91
5500100	Gemeindeanteil an der Einkommensteuer	-7.985.000,00	-7.608.000,00	-6.989.324,60
5504000	Gemeindeanteil an der Umsatzsteuer	-924.000,00	-891.000,00	-868.359,08
5551000	Grundsteuer A	-150.000,00	-150.000,00	-147.182,04
5552000	Grundsteuer B	-1.970.000,00	-1.970.000,00	-1.953.078,77
5553000	Gewerbesteuer	-6.150.000,00	-5.400.000,00	-5.258.281,33
5559120	Spielapparatesteuer	-20.000,00	-80.000,00	-81.166,89
5559200	Hundesteuer	-59.000,00	-59.000,00	-58.970,75
5559900	Sonstige Steuern	-200.000,00	-150.000,00	-196.761,45
06	Erträge aus Transferleistungen	-486.000,00	-472.300,00	-458.342,80
5477000	Ausgleichsleistungen Familienleistungsgesetz	-486.000,00	-472.300,00	-458.342,80
07	Erträge aus Zuweisungen und Zuschüssen für lfd. Zwecke und allgemeine Umlagen	-11.952.202,00	-11.551.530,00	-9.590.458,36
5401010	Schlüsselzuweisungen	-11.783.777,00	-11.160.000,00	-9.201.234,00
5421000	Zuweisungen für lfd Zwecke vom Land	-168.000,00	-168.000,00	-155.050,00
5430010	Schuldendiensthilfen vom Bund			-47,01
5430100	Schuldendiensthilfen vom Land	-425,00	-223.530,00	-234.127,35
08	Erträge aus der Auflösung von Sonderposten aus Investitionszuweisungen,	-790.473,46	-817.069,27	-817.949,95
5460099	Erträge Auflösung SOPO Sonderinvest. (Tilg. Land)	-30.194,55	-30.194,55	-30.194,55
5460100	Erträge Auflös SOPO Invest vom öffentl Bereich	-760.278,91	-786.874,72	-787.755,40
09	Sonstige ordentliche Erträge	-390.000,00	-390.000,00	-362.496,28
5309100	Konzessionsabgaben	-390.000,00	-390.000,00	-362.496,28
<b>10</b>	<b>Summe der ordentlichen Erträge (Nr. 1 bis 9)</b>	<b>-31.076.675,46</b>	<b>-29.538.899,27</b>	<b>-26.782.372,30</b>
13	Aufwendungen für Sach- und Dienstleistungen			1,14
6820000	Porto und Versandkosten			1,14
14	Abschreibungen			362,39
6671000	Abschreibung auf Ford. Wg. Uneinbringlichkeit			362,39
16	Steueraufwendungen einschl. Aufwendungen aus gesetzlichen Umlageverpflichtungen	12.455.370,00	12.606.200,00	11.040.450,58
7353117	Heimatumlage geprüft	343.000,00	301.200,00	291.251,80
7354100	Kreisumlage	7.337.580,00	7.160.000,00	6.530.933,13
7354102	Inanspruchnahme der Rückstellung Kreisumlage			-217.300,00
7354200	Schulumlage	4.222.790,00	4.660.000,00	4.103.384,60
7354202	Inanspruchnahme der Rückstellung Schulumlage			-136.500,00
7380100	Gewerbesteuerumlage	552.000,00	485.000,00	468.681,05
18	Sonstige ordentliche Aufwendungen			0,79
7420000	Kapitalertragsteuer			0,79
<b>19</b>	<b>Summe der ordentlichen Aufwendungen (Nr. 11 bis 18)</b>	<b>12.455.370,00</b>	<b>12.606.200,00</b>	<b>11.040.814,90</b>
<b>20</b>	<b>Verwaltungsergebnis (Nr. 10 ./ Nr. 19)</b>	<b>-18.621.305,46</b>	<b>-16.932.699,27</b>	<b>-15.741.557,40</b>
21	Finanzerträge	-60.010,00	-62.510,00	-53.774,54
5610000	Ertr. aus Anteil. an anderen verb. Unternehmen			-3,00
5660000	Erträge aus Wertp. des Finanzanlageverm.	-30,00	-30,00	
5710100	Bankzinsen	-500,00	-500,00	-10,00
5710102	Zinserträge aus Darlehen Pfarrstraße 20 + 23	-1.480,00	-1.480,00	
5712001	Zinsen Wohnungsbaudarlehen etc.	-3.000,00	-3.000,00	-4.231,95
5761000	Säumniszuschläge	-25.000,00	-17.500,00	-30.366,18
5762000	Mahngebühren öff.-rechtl.	-20.000,00	-20.000,00	-20.865,41
5763000	Verzinsung von Steuernachforderungen u. -erstatt.	-10.000,00	-20.000,00	1.702,00
22	Finanzaufwendungen	2.016.860,00	1.810.470,00	1.520.091,07
7710000	Bankzinsen	1.490.000,00	1.014.840,00	654.575,64
7710001	Zinsen KfW	129.300,00	141.340,00	153.664,83
7710002	Zinsen Sofortprogramm Abwasser Stadt	347.700,00	367.555,00	386.506,74
7710005	Zinsen -Helaba, WI-Bank-	18.800,00	21.030,00	67.164,48
7710008	Zinsen "Arztelhaus"	5.600,00	5.825,00	6.052,24
7710009	Zinsen Schutzschirm/KIP	450,00	229.180,00	240.133,81

## Teilergebnishaushalt Amt A110 Finanzwirtschaft

Nr.	Bezeichnung	Ansatz 2024	Ansatz 2023	Ergebnis 2022
7710010	Zinsen Pfarrstraße 20 + 23	2.000,00	2.500,00	2.550,76
7710099	Kreditzinsen "Zinsdienstumlage"	3.360,00	3.550,00	3.543,00
7730100	Sonderbeiträge Fondsdarlehen geprüft	4.500,00	4.500,00	4.500,00
7790000	sonst. Zinsen & ähnl. Aufwendungen	150,00	150,00	124,57
7790010	Erstattungszinsen Gewerbesteueranlagung geprüft	15.000,00	20.000,00	1.275,00
<b>23</b>	<b>Finanzergebnis (Nr. 21 bis Nr. 22)</b>	<b>1.956.850,00</b>	<b>1.747.960,00</b>	<b>1.466.316,53</b>
<b>24</b>	<b>Ordentliches Ergebnis (Verwaltungsergebnis und Finanzergebnis Nr. 20 und Nr. 23)</b>	<b>-16.664.455,46</b>	<b>-15.184.739,27</b>	<b>-14.275.240,87</b>
25	Außerordentliche Erträge		-50,00	-3.461,28
5989000	sonstige periodenfremde Erträge			-187,04
5990900	sonstige außerordentliche Erträge nicht investiv		-50,00	-3.274,24
26	Außerordentliche Aufwendungen			13,61
7970000	periodenfremde Aufwendungen			12,86
7990100	Ausbuchung Kleinbeträge			0,75
<b>27</b>	<b>Außerordentliches Ergebnis (Nr. 25 ./ Nr. 26)</b>		<b>-50,00</b>	<b>-3.447,67</b>
<b>28</b>	<b>Jahresergebnis vor Internen Leistungsbeziehungen</b>	<b>-16.664.455,46</b>	<b>-15.184.789,27</b>	<b>-14.278.688,54</b>
29	Erlöse der internen Leistungsbeziehungen	-890.000,00	-890.000,00	-793.473,57
<b>31</b>	<b>Ergebnis der internen Leistungsbeziehungen</b>	<b>-890.000,00</b>	<b>-890.000,00</b>	<b>-793.473,57</b>
<b>32</b>	<b>Jahresergebnis nach Internen Leistungsbeziehungen</b>	<b>-17.554.455,46</b>	<b>-16.074.789,27</b>	<b>-15.072.162,11</b>

## Teilfinanzhaushalt Amt A110 Finanzwirtschaft

		Haushaltsansatz			Investitions- und Investitionsförderungsmaßnahmen		
Nr.	Bezeichnung	2024	Verpflichtungs-ermächtigungen	2023	Ergebnis des Jahresabschlusses 2022	Gesamt-auszahlungsbedarf	davon bisher bereitgestellt
	<b>Einzahlungen aus Investitionstätigkeit</b>						
20	+ Einz. aus Investitionszuweis. und -zuschüssen sowie aus Investitionsbeiträgen	270.966		342.893	318.145		
21	+ Einz. aus Abgängen von Vermögensgegenständen des Sachanlagevermögens und des immateriellen Anlagevermögens						
22	+ Einz. aus Abgängen von Vermögensgegenständen des Finanzanlagevermögens				6.442		
	<b>Einzahlungen aus Finanzierungstätigkeit</b>						
31	+ Einz. aus der Aufnahme v. Krediten und wirtschaftlich vergleichbaren Vorgängen für Investitionen	7.725.000		8.764.000	5.738.000		
	<b>Summe</b>	<b>7.995.966</b>		<b>9.106.893</b>	<b>6.062.587</b>		
	<b>Auszahlungen aus Investitionstätigkeit</b>						
24	- Ausz. für den Erwerb von Grundstücken und Gebäuden						
25	- Ausz. für Baumaßnahmen						
26	- Ausz. für Investitionen in das sonstige Sachanlagevermögen und immaterielle Anlagevermögen davon: Ausz. aus gewährten Investitionszuweisungen und -zuschüssen						
27	- Ausz. für Investitionen in das Finanzanlagevermögen	-164.694			-150.969	-823.470	-329.388
	<b>Auszahlungen aus Finanzierungstätigkeit</b>						
32	- Ausz. für die Tilgung von Krediten und wirtschaftlich vergleichbaren Vorgängen für Investitionen	-2.543.959		-2.432.248	-2.296.285	-20.036.626	-11.816.178
	<b>Summe</b>	<b>-2.708.653</b>		<b>-2.432.248</b>	<b>-2.447.254</b>	<b>-20.860.096</b>	<b>-12.145.566</b>
	<b>Saldo (Einzahlungen ./ Auszahlungen)</b>	<b>5.287.313</b>		<b>6.674.645</b>	<b>3.615.333</b>	<b>-20.860.096</b>	<b>-12.145.566</b>



## Investitionen Amt A110 Finanzwirtschaft

Bezeichnung	Ansatz 2024	Ansatz 2023	Finanzplan 2025	Finanzplan 2026	Finanzplan 2027
Pauschale Investitionszuweisungen vom Land	312.700,00	312.700,00	312.700,00		

## Produkt 611.01 Steuern, allgemeine Zuweisungen, allgemeine Umlagen

<b>Produktbereich</b>	16	Allgemeine Finanzwirtschaft
<b>Produktgruppe</b>	611	Steuern, allgemeine Zuweisungen, allgemeine Umlage
<b>Produkt</b>	611.01	Steuern, allgemeine Zuweisungen, allgemeine Umlagen

### Produktinformationen

<b>Organisationseinheit</b>	Abteilung I Fachbereich I.1 Finanzdienste Fachdienst Kämmerei / Controlling
-----------------------------	---

<b>Verantwortliche Person</b>	<b>Sascha Zahmel</b>
-------------------------------	----------------------

<b>Kurzbeschreibung</b>	Erhebung der Steuern aus dem Finanzausgleichsgesetz, Schlüsselzuweisungen, Kreis- und Schulumlage, Gewerbesteuerumlage, Investitionszuschüsse
-------------------------	---

<b>Allgemeine Ziele</b>	Überprüfung und Überwachung der Umlagezahlungen
-------------------------	---

<b>Zielgruppe</b>	Allgemeinheit, Einwohnerinnen und Einwohner der Stadt Homberg (Efze)
-------------------	--

<b>Auftragsgrundlage</b>	Grundgesetz, Hessische Verfassung, Finanzausgleichsgesetz, Steuerrecht,
--------------------------	---

<b>Kostenstellen</b>	informativ: 106050 Steuern, allgemeine Zuweisungen, allgemeine Umlagen
----------------------	---

## Produkt 612.01 Sonstige allgemeine Finanzwirtschaft

<b>Produktbereich</b>	16	Allgemeine Finanzwirtschaft
<b>Produktgruppe</b>	612	Sonstige allgemeine Finanzwirtschaft
<b>Produkt</b>	612.01	Sonstige allgemeine Finanzwirtschaft

### Produktinformationen

<b>Organisationseinheit</b>	Abteilung I Fachbereich I.1 Finanzdienste Fachdienst Kämmerei / Controlling
-----------------------------	---

<b>Verantwortliche Person</b>	<b>Sascha Zahmel</b>
-------------------------------	----------------------

<b>Kurzbeschreibung</b>	Sonstige allgemeine Finanzwirtschaft, Kredite, Kreditbeschaffungskosten, Schuldendienst, Zinsen aus Geldanlagen und für Kontokorrentverkehr, Zinsen für Kassenkredite, Kalkulatorische Einnahmen aus innerer Verrechnung
-------------------------	--

<b>Allgemeine Ziele</b>	Minimierung von Zinsaufwendungen und Kreditbeschaffungskosten, Erwirtschaftung angemessener Zinserträge, Optimierung des Kreditportfolios.
-------------------------	--

<b>Zielgruppe</b>	Verwaltung
-------------------	------------

<b>Auftragsgrundlage</b>	Beschlüsse der gemeindlichen Gremien, Verträge
--------------------------	--

<b>Kostenstellen</b>	informativ: 106060 Allgemeine Finanzwirtschaft
----------------------	---



**HOMBERG (Efze)**

**Budget I.2  
Gemeinschaftskasse**

**- Abteilung I -**

**Darin enthalten ist der Teilhaushalt:  
- A200 Gemeinschaftskasse**

## Teilergebnishaushalt Amt A200 Gemeinschaftskasse

Nr.	Bezeichnung	Ansatz 2024	Ansatz 2023	Ergebnis 2022
02	Öffentlich-rechtliche Leistungsentgelte	-150,00	-150,00	-180,13
5101000	öffentlich rechtliche Verwaltungsgebühren	-150,00	-150,00	-180,13
03	Kostenersatzleistungen und -erstattungen	-158.000,00	-125.000,00	-133.742,61
5482000	Kostenerstattungen von Gemeinden/GV	-150.000,00	-115.000,00	-127.940,88
5484001	Kostenerstattungen GEZ	-8.000,00	-10.000,00	-5.801,73
09	Sonstige ordentliche Erträge	-5.225,00	-5.225,00	-226,80
5392001	Eigenbeteil. Wahlleistungen § 6a HBeihVO Versorgungsempfänger	-225,00	-225,00	-226,80
5393000	Erträge aus der Auflösung von Wertberichtigungen	-5.000,00	-5.000,00	
<b>10</b>	<b>Summe der ordentlichen Erträge (Nr. 1 bis 9)</b>	<b>-163.375,00</b>	<b>-130.375,00</b>	<b>-134.149,54</b>
11	Personalaufwendungen	291.960,00	252.200,00	241.240,92
6201000	Entgelt Beschäftigte (einschl. Zulagen) nur für Loga-Buchungen	235.000,00	202.600,00	189.838,97
6201001	Leistungsentgelt Beschäftigte ersetzt Kto. 6211000, nur für Loga-Buchungen	4.400,00	3.800,00	5.684,26
6401000	AG-Anteil zur Sozialvers. Entgeltbereich nur für Loga-Buchungen	49.000,00	42.300,00	42.009,61
6470000	Zukunftsicherung/Zusatzversorg. Entgeltbereich nur für Loga-Buchungen	3.060,00	3.000,00	3.208,08
6550000	Aufwendungen für Dienstjubiläen nur für Loga-Buchungen			500,00
6590000	übrige sonstige Personalaufwendungen	500,00	500,00	
12	Versorgungsaufwendungen	41.500,00	38.200,00	36.174,65
6441000	Beihilfen an Versorgungsempfänger nur für Loga-Buchungen	4.080,00	4.000,00	3.668,51
6450100	Aufw. an Versorgungskassen Beamte nur für Loga-Buchungen	21.420,00	21.000,00	20.818,39
6451000	Auf. an Verso. kassen f tarifr. Beschäftigte nur für Loga-Buchungen	16.000,00	13.200,00	11.687,75
13	Aufwendungen für Sach- und Dienstleistungen	83.760,00	86.410,00	80.385,52
6010100	Aufw. für Büromat. u. Drucks. d. Verw. u. ähnl. Ei	600,00	600,00	459,50
6010102	Büromaterial EDV	100,00	100,00	379,42
6069001	sonstiger Aufw. für Reparatur u. Inst. (EDV)	205,00	205,00	
6710002	Leasing EDV Hardware	1.075,00	1.075,00	1.886,63
6720099	Nutzungsentgelte f. Lizenzen und Konzessionen geprüft	28.600,00	28.250,00	20.356,27
6730005	Gebühr Bearbeitung Beihilfe BVK	150,00	150,00	156,10
6750000	Bankspesen / Kosten d. Geldverkehrs u.d. Kapitalbe	8.000,00	8.000,00	16.758,21
6750001	Rücklastschriftgebühr geprüft	150,00	150,00	159,68
6771000	Aufw. für Sachverst., Rechtsanwälte u. Gerichtskos	6.000,00	9.000,00	3.618,35
6772000	Aufw. für Steuerberatung & Wirtschaftsprüfung	25.000,00	25.000,00	20.700,00
6810000	Aufw. für Zeitungen u Fachlit. d. Verw. u ähnl. Ei	750,00	750,00	676,80
6820000	Porto und Versandkosten	7.000,00	7.000,00	7.824,64
6832000	Telefonkosten	300,00	300,00	252,27
6850099	Reisekosten geprüft	300,00	300,00	55,33
6880000	Aufw. Für Fort- und Weiterbildung	5.000,00	5.000,00	6.590,76
6910000	Beitr. Wirtschaftsverb. & Berufsvertr, sonst. Vere	530,00	530,00	511,56
14	Abschreibungen	11.570,71	11.570,71	119.176,66
6645000	Abschr. auf Geschäftsausstattung	870,71	870,71	435,36
6650000	Abschreibung geringwertige Wirtschaftsgüter (GWG)	700,00	700,00	239,73
6673000	Pauschalwertberichtigung	10.000,00	10.000,00	118.501,57
18	Sonstige ordentliche Aufwendungen			56,32
7420000	Kapitalertragsteuer			53,39
7490000	sonst. Steuern vom Einkommen und Ertrag			2,93
<b>19</b>	<b>Summe der ordentlichen Aufwendungen (Nr. 11 bis 18)</b>	<b>428.790,71</b>	<b>388.380,71</b>	<b>477.034,07</b>
<b>20</b>	<b>Verwaltungsergebnis (Nr. 10 ./i. Nr. 19)</b>	<b>265.415,71</b>	<b>258.005,71</b>	<b>342.884,53</b>
21	Finanzerträge	-44.150,00	-34.150,00	-36.906,35
5710100	Bankzinsen	-10.000,00		-213,55
5762000	Mahngebühren öff.-rechtl.			42,00
5762001	Vollstreckungsgebühren öff.-rechtl.	-27.000,00	-27.000,00	-29.920,70
5762002	Auslagen Vollstreckung	-7.000,00	-7.000,00	-6.685,15
5790900	Rückläufer Bankabrufe	-150,00	-150,00	-128,95
<b>23</b>	<b>Finanzergebnis (Nr. 21 bis Nr. 22)</b>	<b>-44.150,00</b>	<b>-34.150,00</b>	<b>-36.906,35</b>

## Teilergebnishaushalt Amt A200 Gemeinschaftskasse

Nr.	Bezeichnung	Ansatz 2024	Ansatz 2023	Ergebnis 2022
<b>24</b>	<b>Ordentliches Ergebnis (Verwaltungsergebnis und Finanzergebnis Nr. 20 und Nr. 23)</b>	<b>221.265,71</b>	<b>223.855,71</b>	<b>305.978,18</b>
25	Außerordentliche Erträge		-100,00	-318,84
5912100	Ertr. aus der Veräuß.v. Vermögensgegenst.unt.800 €			-40,00
5990900	sonstige außerordentliche Erträge nicht investiv		-75,00	-278,62
5991000	Ausbuchung Kleinbeträge geprüft		-25,00	-0,22
26	Außerordentliche Aufwendungen		150,00	4.567,86
7970000	periodenfremde Aufwendungen			4.567,80
7990100	Ausbuchung Kleinbeträge		150,00	0,06
<b>27</b>	<b>Außerordentliches Ergebnis (Nr. 25 ./ Nr. 26)</b>		<b>50,00</b>	<b>4.249,02</b>
<b>28</b>	<b>Jahresergebnis vor internen Leistungsbeziehungen</b>	<b>221.265,71</b>	<b>223.905,71</b>	<b>310.227,20</b>
<b>32</b>	<b>Jahresergebnis nach internen Leistungsbeziehungen</b>	<b>221.265,71</b>	<b>223.905,71</b>	<b>310.227,20</b>

## Teilfinanzhaushalt Amt A200 Gemeinschaftskasse

		Haushaltsansatz			Investitions- und Investitionsförderungsmaßnahmen		
Nr.	Bezeichnung	2024	Verpflichtungsermächtigungen	2023	Ergebnis des Jahresabschlusses 2022	Gesamtauszahlungsbedarf	davon bisher bereitgestellt
	<b>Einzahlungen aus Investitionstätigkeit</b>						
20	+ Einz. aus Investitionszuweis. und -zuschüssen sowie aus Investitionsbeiträgen						
21	+ Einz. aus Abgängen von Vermögensgegenständen des Sachanlagevermögens und des immateriellen Anlagevermögens				40		
22	+ Einz. aus Abgängen von Vermögensgegenständen des Finanzanlagevermögens						
	<b>Einzahlungen aus Finanzierungstätigkeit</b>						
31	+ Einz. aus der Aufnahme v. Krediten und wirtschaftlich vergleichbaren Vorgängen für Investitionen						
	<b>Summe</b>				<b>40</b>		
	<b>Auszahlungen aus Investitionstätigkeit</b>						
24	- Ausz. für den Erwerb von Grundstücken und Gebäuden						
25	- Ausz. für Baumaßnahmen						
26	- Ausz. für Investitionen in das sonstige Sachanlagevermögen und immaterielle Anlagevermögen davon: Ausz. aus gewährten Investitionszuweisungen und -zuschüssen	-700		-700	-13.300	-5.900	-3.800
27	- Ausz. für Investitionen in das Finanzanlagevermögen	-1.460		-1.335	-1.363	-8.925	-4.545
	<b>Auszahlungen aus Finanzierungstätigkeit</b>						
32	- Ausz. für die Tilgung von Krediten und wirtschaftlich vergleichbaren Vorgängen für Investitionen						
	<b>Summe</b>	<b>-2.160</b>		<b>-2.035</b>	<b>-14.663</b>	<b>-14.825</b>	<b>-8.345</b>
	<b>Saldo (Einzahlungen ./ Auszahlungen)</b>	<b>-2.160</b>		<b>-2.035</b>	<b>-14.623</b>	<b>-14.825</b>	<b>-8.345</b>

## Produkt 111.06 Angelegenheiten der Gemeinschaftskasse

<b>Produktbereich</b>	01	Innere Verwaltung
<b>Produktgruppe</b>	111	Verwaltungssteuerung und –service
<b>Produkt</b>	111.06	Angelegenheiten der Gemeinschaftskasse

### Produktinformationen

<b>Organisationseinheit</b>	Abteilung I Fachbereich I/1 Finanzdienste Fachdienst Gemeinschaftskasse (IKZ)
-----------------------------	---

<b>Verantwortliche Person</b>	<b>Sascha Zahmel</b> Weitere verantwortliche Person: Yvonne Böhm, Lara Siebert
-------------------------------	--

<b>Kurzbeschreibung</b>	Zahlungsabwicklung - Annahme von Einzahlungen (Debitorenbuchhaltung) - Leistung von Auszahlungen (Kreditorenbuchhaltung) - Erstellung der Tagesabschlüsse - Liquiditätsmanagement, Bewirtschaftung der Kassenmittel, Geldanlage, - Sammlung und Aufbewahrung der Rechnungs- und Buchungsunterlagen - Verwahrgeless (Verwahrung von Urkunden, Bürgschaften etc.) - Mahnwesen - kassenmäßiger Abschluss (Finanzrechnung) Vollstreckung - Beitreibung öffentlich-rechtlicher Forderungen - Einleitung der Zwangsvollstreckung privatrechtlicher Forderungen - Realisierung von Forderungen in Insolvenz- und Zwangsversteigerungsverfahren - Amtshilfe bei der Eintreibung für Dritte - vollständige Bearbeitung der Niederschlagungen
-------------------------	---

<b>Allgemeine Ziele</b>	Zügige und zeitnahe Realisierung der Einnahmen und Ausgaben mit rechtzeitiger und vollständiger Mahnung aller fällig gewordener Forderungen bzw. bei Nichtrealisierung Einleitung der Zwangsvollstreckung
-------------------------	---

<b>Zielgruppe</b>	andere Fachbereiche, Lieferanten und sonstige Zahlungsempfänger, Abgabepflichtige und sonstige Schuldner, fremde Kassen und Behörden, Städtische Gremien, Verwaltung
-------------------	--

<b>Auftragsgrundlage</b>	Hessische Gemeindeordnung, Gemeindehaushaltsverordnung, Haushaltssatzung, Gemeindekassenverordnung, städtische Satzungen, Zivilprozessordnung, Verwaltungsverfahrensgesetz, Insolvenzordnung, Zwangsversteigerungsgesetz
--------------------------	--

<b>Kostenstellen</b>	informativ: 106030 Kasse
----------------------	-----------------------------





**HOMBERG (Efze)**

**Budget I.3  
Steueramt**

**- Abteilung I -**

**Darin enthalten ist der Teilhaushalt:  
- A300 Steueramt**

## Teilergebnishaushalt Amt A300 Steueramt

Nr.	Bezeichnung	Ansatz 2024	Ansatz 2023	Ergebnis 2022
01	Privatrechtliche Leistungsentgelte	-11.000,00	-11.000,00	-2.185,00
5090000	sonstige Umsatzerlöse	-11.000,00	-11.000,00	-2.185,00
03	Kostenersatzleistungen und -erstattungen	-74.000,00	-72.000,00	-73.339,58
5483000	Kostenerstattungen von Zweckverbänden u. dergl.	-74.000,00	-72.000,00	-73.339,58
09	Sonstige ordentliche Erträge	-70,00	-70,00	-68,04
5392000	Eigenbeteil. Wahlleistungen § 6a HBeihVO Aktive	-70,00	-70,00	-68,04
<b>10</b>	<b>Summe der ordentlichen Erträge (Nr. 1 bis 9)</b>	<b>-85.070,00</b>	<b>-83.070,00</b>	<b>-75.592,62</b>
11	Personalaufwendungen	56.208,00	69.600,00	67.575,31
6201000	Entgelt Beschäftigte (einschl. Zulagen) nur für Loga-Buchungen	40.000,00	35.800,00	34.943,86
6201001	Leistungsentgelt Beschäftigte ersetzt Kto. 6211000, nur für Loga-Buchungen	800,00	700,00	647,96
6301000	Dienst-, Amtsbezüge einschl. tarifl. Zulagen nur für Loga-Buchungen	4.664,00	23.200,00	23.030,26
6311000	Leistungsentgelt Beamte nur für Loga-Buchungen	459,00	450,00	453,95
6401000	AG-Anteil zur Sozialvers. Entgeltbereich nur für Loga-Buchungen	8.300,00	7.500,00	7.634,03
6470000	Zukunftssicherung/Zusatzversorg. Entgeltbereich nur für Loga-Buchungen	510,00	500,00	426,00
6490100	Beihilfen Bezügebereich nur für Loga-Buchungen	1.275,00	1.250,00	439,25
6590000	übrige sonstige Personalaufwendungen	200,00	200,00	
12	Versorgungsaufwendungen	13.616,00	13.100,00	12.431,67
6450100	Aufw. an Versorgungskassen Beamte nur für Loga-Buchungen	11.016,00	10.800,00	10.359,79
6451000	Auf. an Verso. kassen f. tarifl. Beschäftigte nur für Loga-Buchungen	2.600,00	2.300,00	2.071,88
13	Aufwendungen für Sach- und Dienstleistungen	48.370,00	19.510,00	42.141,07
6010100	Aufw. für Büromat. u. Drucks. d. Verw. u. ähnl. Ei	100,00	100,00	
6010102	Büromaterial EDV	100,00	100,00	26,29
6069001	sonstiger Aufw. für Reparatur u. Inst. (EDV)	205,00	205,00	
6101000	Fremdleist. für Erzeugnisse u. and. Umsatzleist.	6.500,00	6.500,00	8.000,00
6710002	Leasing EDV Hardware	555,00	555,00	701,28
6720099	Nutzungsentgelte f. Lizenzen und Konzessionen geprüft	30.000,00	3.140,00	21.619,23
6730005	Gebühr Bearbeitung Beihilfe BVK	50,00	50,00	9,42
6810000	Aufw. für Zeitungen u. Fachlit. d. Verw. u. ähnl. Ei			86,00
6820000	Porto und Versandkosten	10.000,00	8.000,00	11.401,01
6832000	Telefonkosten	250,00	250,00	201,82
6880000	Aufw. Für Fort- und Weiterbildung	500,00	500,00	
6910000	Beitr. Wirtschaftsverb. & Berufsvertr. sonst. Vere	110,00	110,00	96,02
14	Abschreibungen	300,00	300,00	
6650000	Abschreibung geringwertige Wirtschaftsgüter (GWG)	300,00	300,00	
15	Aufwendungen für Zuweisungen und Zuschüsse sowie besondere Finanzaufwendungen	70.000,00	70.000,00	58.482,15
7172000	sonstige Erstattungen an Gemeinden (GV)	70.000,00	70.000,00	58.482,15
<b>19</b>	<b>Summe der ordentlichen Aufwendungen (Nr. 11 bis 18)</b>	<b>188.494,00</b>	<b>172.510,00</b>	<b>180.630,20</b>
<b>20</b>	<b>Verwaltungsergebnis (Nr. 10 ./ Nr. 19)</b>	<b>103.424,00</b>	<b>89.440,00</b>	<b>105.037,58</b>
21	Finanzerträge			-357,90
5712001	Zinsen Wohnungsbaudarlehen etc.			-357,90
<b>23</b>	<b>Finanzergebnis (Nr. 21 bis Nr. 22)</b>			<b>-357,90</b>
<b>24</b>	<b>Ordentliches Ergebnis (Verwaltungsergebnis und Finanzergebnis Nr. 20 und Nr. 23)</b>	<b>103.424,00</b>	<b>89.440,00</b>	<b>104.679,68</b>
25	Außerordentliche Erträge		-25,00	-181,30
5990900	sonstige außerordentliche Erträge nicht investiv		-25,00	-181,30
<b>27</b>	<b>Außerordentliches Ergebnis (Nr. 25 ./ Nr. 26)</b>		<b>-25,00</b>	<b>-181,30</b>
<b>28</b>	<b>Jahresergebnis vor internen Leistungsbeziehungen</b>	<b>103.424,00</b>	<b>89.415,00</b>	<b>104.498,38</b>
<b>32</b>	<b>Jahresergebnis nach internen Leistungsbeziehungen</b>	<b>103.424,00</b>	<b>89.415,00</b>	<b>104.498,38</b>

## Teilfinanzhaushalt Amt A300 Steueramt

		Haushaltsansatz				Investitions- und Investitionsförderungsmaßnahmen	
Nr.	Bezeichnung	2024	Verpflichtungsermächtigungen	2023	Ergebnis des Jahresabschlusses 2022	Gesamtauszahlungsbedarf	davon bisher bereitgestellt
	<b>Einzahlungen aus Investitionstätigkeit</b>						
20	+ Einz. aus Investitionszuweis. und -zuschüssen sowie aus Investitionsbeiträgen						
21	+ Einz. aus Abgängen von Vermögensgegenständen des Sachanlagevermögens und des immateriellen Anlagevermögens						
22	+ Einz. aus Abgängen von Vermögensgegenständen des Finanzanlagevermögens						
	<b>Einzahlungen aus Finanzierungstätigkeit</b>						
31	+ Einz. aus der Aufnahme v. Krediten und wirtschaftlich vergleichbaren Vorgängen für Investitionen						
	<b>Summe</b>						
	<b>Auszahlungen aus Investitionstätigkeit</b>						
24	- Ausz. für den Erwerb von Grundstücken und Gebäuden						
25	- Ausz. für Baumaßnahmen						
26	- Ausz. für Investitionen in das sonstige Sachanlagevermögen und immaterielle Anlagevermögen davon: Ausz. aus gewährten Investitionszuweisungen und -zuschüssen	-300		-300		-2.400	-1.500
27	- Ausz. für Investitionen in das Finanzanlagevermögen	-235		-205	-210	-1.345	-640
	<b>Auszahlungen aus Finanzierungstätigkeit</b>						
32	- Ausz. für die Tilgung von Krediten und wirtschaftlich vergleichbaren Vorgängen für Investitionen						
	<b>Summe</b>	<b>-535</b>		<b>-505</b>	<b>-210</b>	<b>-3.745</b>	<b>-2.140</b>
	<b>Saldo (Einzahlungen ./ Auszahlungen)</b>	<b>-535</b>		<b>-505</b>	<b>-210</b>	<b>-3.745</b>	<b>-2.140</b>

## Produkt 111.07 Angelegenheiten des Steueramts

<b>Produktbereich</b>	01	Innere Verwaltung
<b>Produktgruppe</b>	111	Verwaltungssteuerung und -service
<b>Produkt</b>	111.07	Angelegenheiten des Steueramts

### Produktinformationen

<b>Organisationseinheit</b>	Abteilung I Fachbereich I/1 Finanzdienste Fachdienst Steueramt
-----------------------------	--

<b>Verantwortliche Person</b>	<b>Sascha Zahmel</b>
-------------------------------	----------------------

<b>Kurzbeschreibung</b>	Berechnung und Festsetzung der Gemeindesteuern (z. B. Grundsteuer, Gewerbesteuer, Vergnügungssteuer, Hundesteuer); Veranlagung der Gebühren für Müllabfuhr, Straßenreinigung und Abwasserbeseitigung; Mitwirkung beim Erlass von Steuer- und Gebührensatzungen; Steuerprüfung; Steuerstatistiken
-------------------------	---

<b>Allgemeine Ziele</b>	Rechtzeitige und vollständige Festsetzung von Steuern und Abgaben
-------------------------	---

<b>Zielgruppe</b>	Städtische Gremien, Verwaltung, Abgabepflichtige
-------------------	--

<b>Auftragsgrundlage</b>	Hessische Gemeindeordnung, Haushaltssatzung, Steuergesetze, städtische Satzungen
--------------------------	--

<b>Kostenstellen</b>	informativ: 106010 Steueramt
----------------------	---------------------------------



**HOMBERG (Efze)**

**Budget I.4  
Personalstelle**

**- Abteilung I -**

**Darin enthalten ist der Teilhaushalt:  
- A400 Personalstelle**

## Teilergebnishaushalt Amt A400 Personalstelle

Nr.	Bezeichnung	Ansatz 2024	Ansatz 2023	Ergebnis 2022
03	Kostenersatzleistungen und -erstattungen		-20.000,00	
5482000	Kostenerstattungen von Gemeinden/GV		-20.000,00	
07	Erträge aus Zuweisungen und Zuschüssen für lfd. Zwecke und allgemeine Umlagen		-40.000,00	
5410300	Sonstige Zuweisungen des Landes		-40.000,00	
09	Sonstige ordentliche Erträge		-225,00	-178.829,80
5380000	Erträge Herabsetz/Auflös Rückst (außer Instandhal) Bilanz-Buchung			-178.603,00
5392000	Eigenbeteil. Wahlleistungen § 6a HBeihVO Aktive		-225,00	-226,80
<b>10</b>	<b>Summe der ordentlichen Erträge (Nr. 1 bis 9)</b>		<b>-60.225,00</b>	<b>-178.829,80</b>
11	Personalaufwendungen		148.750,00	553.455,81
6201000	Entgelt Beschäftigte (einschl. Zulagen) nur für Loga-Buchungen		78.000,00	391.705,00
6201001	Leistungsentgelt Beschäftigte ersetzt Kto. 6211000, nur für Loga-Buchungen		1.100,00	
6301000	Dienst-, Amtsbezüge einschl. tarifl. Zulagen nur für Loga-Buchungen		51.000,00	50.883,31
6311000	Leistungsentgelt Beamte nur für Loga-Buchungen		900,00	918,32
6401000	AG-Anteil zur Sozialvers. Entgeltbereich nur für Loga-Buchungen		16.300,00	109.850,00
6470000	Zukunftssicherung/Zusatzversorg. Entgeltbereich nur für Loga-Buchungen		1.000,00	
6490100	Beihilfen Bezügebereich nur für Loga-Buchungen		250,00	168,29
6590000	übrige sonstige Personalaufwendungen		200,00	-69,11
12	Versorgungsaufwendungen		158.100,00	268.304,89
6450100	Aufw. an Versorgungskassen Beamte nur für Loga-Buchungen		24.500,00	23.585,89
6451000	Auf. an Verso. kassen f tarifl. Beschäftigte nur für Loga-Buchungen		5.100,00	34.295,00
6460100	Zuführung zu Pensionsrückstellungen		112.100,00	165.900,00
6461000	Zuführung zu Beihilferückstellungen		16.400,00	44.524,00
13	Aufwendungen für Sach- und Dienstleistungen		79.130,00	68.053,57
6010100	Aufw. für Büromat. u. Drucks. d. Verw. u. ähnl. Ei		510,00	86,92
6010102	Büromaterial EDV		100,00	186,58
6063000	Materialaufw. für Einrichtungen und Ausstattungen		100,00	
6069000	sonstiger Aufw. für Reparatur u. Instandhaltung		100,00	
6069001	sonstiger Aufw. für Reparatur u. Inst. (EDV)		205,00	
6163000	Instandh. von Einrichtungen und Ausstattungen		50,00	
6710002	Leasing EDV Hardware		295,00	290,41
6720099	Nutzungsentgelte f. Lizenzen und Konzessionen geprüft		22.150,00	15.292,00
6730005	Gebühr Bearbeitung Beihilfe BVK		50,00	31,41
6730011	Gebühr Gehaltsabrechnungen KVK		48.000,00	48.832,24
6810000	Aufw. für Zeitungen u Fachlit. d. Verw. u ähnl. Ei		2.600,00	2.465,23
6820000	Porto und Versandkosten		250,00	718,14
6832000	Telefonkosten		70,00	50,44
6850099	Reisekosten geprüft		650,00	25,20
6880000	Aufw. Für Fort- und Weiterbildung		4.000,00	75,00
14	Abschreibungen		100,00	
6650000	Abschreibung geringwertige Wirtschaftsgüter (GWG)		100,00	
<b>19</b>	<b>Summe der ordentlichen Aufwendungen (Nr. 11 bis 18)</b>		<b>386.080,00</b>	<b>889.814,27</b>
<b>20</b>	<b>Verwaltungsergebnis (Nr. 10 ./ Nr. 19)</b>		<b>325.855,00</b>	<b>710.984,47</b>
<b>24</b>	<b>Ordentliches Ergebnis (Verwaltungsergebnis und Finanzergebnis Nr. 20 und Nr. 23)</b>		<b>325.855,00</b>	<b>710.984,47</b>
25	Außerordentliche Erträge			-114,60
5989000	sonstige periodenfremde Erträge			-114,60
26	Außerordentliche Aufwendungen			99,73
7970000	periodenfremde Aufwendungen			99,73
<b>27</b>	<b>Außerordentliches Ergebnis (Nr. 25 ./ Nr. 26)</b>			<b>-14,87</b>
<b>28</b>	<b>Jahresergebnis vor Internen Leistungsbeziehungen</b>		<b>325.855,00</b>	<b>710.969,60</b>
<b>32</b>	<b>Jahresergebnis nach Internen Leistungsbeziehungen</b>		<b>325.855,00</b>	<b>710.969,60</b>

## Teilfinanzhaushalt Amt A400 Personalstelle

		Haushaltsansatz			Investitions- und Investitionsförderungsmaßnahmen		
Nr.	Bezeichnung	2024	Verpflichtungsermächtigungen	2023	Ergebnis des Jahresabschlusses 2022	Gesamtauszahlungsbedarf	davon bisher bereitgestellt
	<b>Einzahlungen aus Investitionstätigkeit</b>						
20	+ Einz. aus Investitionszuweis. und -zuschüssen sowie aus Investitionsbeiträgen						
21	+ Einz. aus Abgängen von Vermögensgegenständen des Sachanlagevermögens und des immateriellen Anlagevermögens						
22	+ Einz. aus Abgängen von Vermögensgegenständen des Finanzanlagevermögens						
	<b>Einzahlungen aus Finanzierungstätigkeit</b>						
31	+ Einz. aus der Aufnahme v. Krediten und wirtschaftlich vergleichbaren Vorgängen für Investitionen						
	<b>Summe</b>						
	<b>Auszahlungen aus Investitionstätigkeit</b>						
24	- Ausz. für den Erwerb von Grundstücken und Gebäuden						
25	- Ausz. für Baumaßnahmen						
26	- Ausz. für Investitionen in das sonstige Sachanlagevermögen und immaterielle Anlagevermögen davon: Ausz. aus gewährten Investitionszuweisungen und -zuschüssen			-100		-400	-400
27	- Ausz. für Investitionen in das Finanzanlagevermögen			-450	-462	-900	-900
	<b>Auszahlungen aus Finanzierungstätigkeit</b>						
32	- Ausz. für die Tilgung von Krediten und wirtschaftlich vergleichbaren Vorgängen für Investitionen						
	<b>Summe</b>			<b>-550</b>	<b>-462</b>	<b>-1.300</b>	<b>-1.300</b>
	<b>Saldo (Einzahlungen ./ Auszahlungen)</b>			<b>-550</b>	<b>-462</b>	<b>-1.300</b>	<b>-1.300</b>

## Produkt 111.08 Personalbetreuung/Personalsteuerung

<b>Produktbereich</b>	01	Innere Verwaltung
<b>Produktgruppe</b>	111	Verwaltungssteuerung und -service
<b>Produkt</b>	111.08	Personalbetreuung/Personalsteuerung

### Produktinformationen

**Organisationseinheit** Stabsstelle Personal & Recht

**Verantwortliche Person** **Johannes Maiwald**  
Weitere verantwortliche Person:  
Heinz-Hermann Fischer

**Kurzbeschreibung**

Personalbedarfsdeckung (inkl. Stellenplan, Auswahlverfahren bei Stellenbesetzungen), Betreuung des gesamten Personals (Beamte, Beschäftigte, Auszubildende, Praktikanten), Ausbildung, Zentrale Fortbildung und Verwaltung der Fortbildungsmittel aller Fachbereiche, Bezügeabrechnung (inkl. Zahlbarmachung der gesetzlichen Abzüge), Reisekostenabrechnung, Disziplinarmaßnahmen

Personalrat, Schwerbehindertenvertretung, Jugend- und Auszubildendenvertretung, Arbeitsschutz:

Wahrung von Gesetzen, Tarifverträgen und Dienstvereinbarungen, Wahrung der Belange der Mitarbeiter, Erhöhung der Mitarbeiterzufriedenheit, vertrauensvolle Zusammenarbeit zwischen Personalrat und Dienststelle, Förderung der Gleichberechtigung von Mann und Frau

**Allgemeine Ziele**

Einheitliches und wirtschaftliches Verwaltungshandeln,  
Wahrnehmung der Interessen der Beschäftigten der Stadt Homberg (Efze),  
zeitnahe Sicherstellung der für die jeweiligen Aufgabenerfüllung erforderlichen qualitativen und quantitativen Personalausstattung,  
ordnungsgemäße Abwicklung und Durchführung von Auswahl- und Stellenbesetzungsverfahren, Beratung der Bediensteten in allen Dienst- und Arbeitsverhältnissen betreffenden Fragen

**Zielgruppe**

Magistrat, Verwaltungsführung, Verwaltung

**Auftragsgrundlage**

Organisationspläne, Stellenplan, Frauenförderplan, Beamten-, Besoldungs- und Tarifrecht, Hessische Beihilfeverordnung, Sozialversicherungsgesetz, HPVG, arbeitsmedizinische Vorschriften, Vorschriften des Arbeitsschutzes, Dienstanweisungen, Dienstvereinbarungen, Beschlüsse der städtischen Gremien, Satzungen, HGO, Zielvereinbarungen

**Kostenstellen**

informativ:  
102030 Personalwesen  
102040 Personalvertretung

**Neuer Teilhaushalt ab 2024**





**HOMBERG (Efze)**

**Budget II.1  
Bauleitplanung und  
Klimaschutz**

**- Abteilung II -**

**Darin enthalten ist der Teilhaushalt:**

- B100 Bauliche Planung und Abwicklung**
- B101 IKZ Land- & Forstwirtschaft**

## Teilergebnishaushalt Amt B100 Bauliche Planung und Abwicklung

Nr.	Bezeichnung	Ansatz 2024	Ansatz 2023	Ergebnis 2022
01	Privatrechtliche Leistungsentgelte	-500,00	-2.500,00	-3.017,80
5090000	sonstige Umsatzerlöse	-500,00	-2.500,00	-3.017,80
02	Öffentlich-rechtliche Leistungsentgelte	-3.500,00		
5101000	öffentlich rechtliche Verwaltungsgebühren	-3.500,00		
03	Kostenersatzleistungen und -erstattungen	-39.700,00		
5482000	Kostenerstattungen von Gemeinden/GV	-39.700,00		
04	Bestandsveränderungen und aktivierte Eigenleistungen	-70.625,00	-70.625,00	
5259000	sonstige aktivierte Eigenleistungen	-70.625,00	-70.625,00	
07	Erträge aus Zuweisungen und Zuschüssen für lfd. Zwecke und allgemeine Umlagen	-35.000,00	-26.500,00	-36.284,00
5420100	Zuweisungen für lfd Zwecke vom Bund			-36.284,00
5421000	Zuweisungen für lfd Zwecke vom Land	-35.000,00	-20.000,00	
5428000	Zusch. für lfd Zwecke von übrigen Bereichen		-6.500,00	
08	Erträge aus der Auflösung von Sonderposten aus Investitionszuweisungen,	-257,85	-304,58	-448,71
5460100	Erträge Auflös SOPO Invest vom öffentl Bereich	-30,52	-77,24	-221,38
5462000	Erträge Auflösung von SOPO Investitionsbeiträgen	-227,33	-227,34	-227,33
09	Sonstige ordentliche Erträge	-450,00	-450,00	-453,60
5392000	Eigenbeteil. Wahlleistungen § 6a HBeihVO Aktive	-225,00	-225,00	-226,80
5392001	Eigenbeteil. Wahlleistungen § 6a HBeihVO Versorgungsempfänger	-225,00	-225,00	-226,80
<b>10</b>	<b>Summe der ordentlichen Erträge (Nr. 1 bis 9)</b>	<b>-150.032,85</b>	<b>-100.379,58</b>	<b>-40.204,11</b>
11	Personalaufwendungen	424.798,00	421.700,00	400.068,91
6201000	Entgelt Beschäftigte (einschl. Zulagen) nur für Loga-Buchungen	263.000,00	261.600,00	245.210,91
6201001	Leistungsentgelt Beschäftigte ersetzt Kto. 6211000, nur für Loga-Buchungen	5.020,00	5.000,00	4.702,79
6301000	Dienst-, Amtsbezüge einschl. tarifl. Zulagen nur für Loga-Buchungen	79.050,00	77.500,00	76.847,49
6311000	Leistungsentgelt Beamte nur für Loga-Buchungen	1.428,00	1.400,00	1.399,69
6401000	AG-Anteil zur Sozialvers. Entgeltbereich nur für Loga-Buchungen	54.900,00	54.700,00	53.192,52
6420000	Beiträge z. Berufsgenossenschaft u. Unfallvers. nur für Loga-Buchungen	7.140,00	7.000,00	6.365,12
6470000	Zukunftsicherung/Zusatzversorg. Entgeltbereich nur für Loga-Buchungen	3.510,00	3.900,00	4.330,92
6482107	RS Lebensarbeitszeitkonto Beamte			1.865,25
6490100	Beihilfen Bezügebereich nur für Loga-Buchungen	7.650,00	7.500,00	6.154,22
6590000	übrige sonstige Personalaufwendungen	3.100,00	3.100,00	
12	Versorgungsaufwendungen	84.054,00	82.800,00	82.369,37
6441000	Beihilfen an Versorgungsempfänger nur für Loga-Buchungen	5.100,00	5.000,00	8.549,66
6450100	Aufw. an Versorgungskassen Beamte nur für Loga-Buchungen	61.914,00	60.700,00	58.931,39
6451000	Auf. an Verso. kassen f tarifl. Beschäftigte nur für Loga-Buchungen	17.040,00	17.100,00	14.888,32
13	Aufwendungen für Sach- und Dienstleistungen	186.975,00	204.555,00	166.899,11
6010100	Aufw. für Büromat. u. Drucks. d. Verw. u. ähnl. Ei	600,00	900,00	259,67
6010102	Büromaterial EDV	100,00	100,00	840,34
6052000	Gas			170,59
6069000	sonstiger Aufw. für Reparatur u. Instandhaltung			43,95
6069001	sonstiger Aufw. für Reparatur u. Inst. (EDV)	460,00	460,00	68,31
6070000	Aufw. für Berufskleidung, Arbeitsschutzmittel	500,00	500,00	
6101000	Fremdleist. für Erzeugnisse u. and. Umsatzleist.		100.000,00	4.912,97
6101001	Fremdleist. f. Erz. (Erhaltung Bäume/Vermessungen)	11.000,00	10.000,00	120,00
6161000	Instandh. Gebäude, Außenanl. (Bauunterhaltung)			23,97
6701000	Mieten, Pachten, Erbbauzinsen			8.700,47
6710000	Leasing	840,00	840,00	828,00
6710002	Leasing EDV Hardware	1.965,00	1.965,00	4.782,43
6720099	Nutzungsentgelte f. Lizenzen und Konzessionen geprüft	6.100,00	6.800,00	5.988,48
6730005	Gebühr Bearbeitung Beihilfe BVK	1.000,00	600,00	596,79
6771000	Aufw. für Sachverst., Rechtsanwälte u. Gerichtskos	25.000,00	3.500,00	58.739,63
6779000	Aufw. für andere Beratungsleistungen	50.000,00	5.000,00	0,20
6790000	sonstige Aufw. f. d. Inanspruchn. v. Rechten u. Di	10.000,00	10.000,00	35.214,64
6790001	sonst. Aufw. Inanspr. v Rech. u Dienst. Stadtentw.	20.000,00	13.500,00	

## Teilergebnishaushalt Amt B100 Bauliche Planung und Abwicklung

Nr.	Bezeichnung	Ansatz 2024	Ansatz 2023	Ergebnis 2022
6810000	Aufw. für Zeitungen u Fachlit. d. Verw. u ähnl. Ei	500,00	500,00	
6820000	Porto und Versandkosten	250,00	400,00	248,51
6832000	Telefonkosten	1.060,00	1.060,00	1.150,52
6850099	Reisekosten geprüft	1.800,00	1.800,00	772,15
6861000	Aufw. für Öffentlichkeitsarbeit	8.000,00	6.000,00	6.915,63
6869000	sonst. Aufwendungen für Repräsentation	4.000,00	4.050,00	4.065,49
6880000	Aufw. Für Fort- und Weiterbildung	8.500,00	3.800,00	826,20
6909000	Beiträge für sonstige Versicherungen	32.000,00	29.500,00	28.706,37
6910000	Beitr. Wirtschaftsverb. & Berufsvertr, sonst. Vere	3.300,00	3.280,00	2.923,80
14	Abschreibungen	17.103,38	6.024,70	8.363,13
6615000	Abschr. aktivierte Investzuw.,-zuschüsse u. -beitr	4.839,90	3.979,90	4.839,90
6620000	Abschr. Gebäude u. -einr., SachAnlag., InfrStrktV	10.554,92	10,97	1.952,21
6642000	Abschr. auf Betriebsausstattung	1.079,63	1.079,63	1.079,63
6645000	Abschr. auf Geschäftsausstattung	128,93	154,20	154,20
6650000	Abschreibung geringwertige Wirtschaftsgüter (GWG)	500,00	800,00	337,19
15	Aufwendungen für Zuweisungen und Zuschüsse sowie besondere Finanzaufwendungen	20.000,00	40.000,00	11.511,64
7119000	Übrige Sonstige Zuweisungen und Zuschüsse	20.000,00	40.000,00	11.511,64
<b>19</b>	<b>Summe der ordentlichen Aufwendungen (Nr. 11 bis 18)</b>	<b>732.930,38</b>	<b>755.079,70</b>	<b>669.212,16</b>
<b>20</b>	<b>Verwaltungsergebnis (Nr. 10 ./ Nr. 19)</b>	<b>582.897,53</b>	<b>654.700,12</b>	<b>629.008,05</b>
21	Finanzerträge			-842,68
5620000	Ertr.von verb. UN aus Ausleihungen des Anlageverm.			-842,68
<b>23</b>	<b>Finanzergebnis (Nr. 21 bis Nr. 22)</b>			<b>-842,68</b>
<b>24</b>	<b>Ordentliches Ergebnis (Verwaltungsergebnis und Finanzergebnis Nr. 20 und Nr. 23)</b>	<b>582.897,53</b>	<b>654.700,12</b>	<b>628.165,37</b>
26	Außerordentliche Aufwendungen			10,00
7970000	periodenfremde Aufwendungen			10,00
<b>27</b>	<b>Außerordentliches Ergebnis (Nr. 25 ./ Nr. 26)</b>			<b>10,00</b>
<b>28</b>	<b>Jahresergebnis vor Internen Leistungsbeziehungen</b>	<b>582.897,53</b>	<b>654.700,12</b>	<b>628.175,37</b>
<b>32</b>	<b>Jahresergebnis nach Internen Leistungsbeziehungen</b>	<b>582.897,53</b>	<b>654.700,12</b>	<b>628.175,37</b>

## Teilfinanzhaushalt Amt B100 Bauliche Planung und Abwicklung

		Haushaltsansatz			Investitions- und Investitionsförderungsmaßnahmen		
Nr.	Bezeichnung	2024	Verpflichtungs-ermächtigungen	2023	Ergebnis des Jahresabschlusses 2022	Gesamt-auszahlungsbedarf	davon bisher bereitgestellt
	<b>Einzahlungen aus Investitionstätigkeit</b>						
20	+ Einz. aus Investitionszuweis. und -zuschüssen sowie aus Investitionsbeiträgen	924.000		1.058.650	11.924		
21	+ Einz. aus Abgängen von Vermögensgegenständen des Sachanlagevermögens und des immateriellen Anlagevermögens	80.000		645.000			
22	+ Einz. aus Abgängen von Vermögensgegenständen des Finanzanlagevermögens	7.550		7.550	48.320		
	<b>Einzahlungen aus Finanzierungstätigkeit</b>						
31	+ Einz. aus der Aufnahme v. Krediten und wirtschaftlich vergleichbaren Vorgängen für Investitionen						
	<b>Summe</b>	<b>1.011.550</b>		<b>1.711.200</b>	<b>60.244</b>		
	<b>Auszahlungen aus Investitionstätigkeit</b>						
24	- Ausz. für den Erwerb von Grundstücken und Gebäuden				-89.970		
25	- Ausz. für Baumaßnahmen	-1.725.000		-2.167.950	-1.125.705	-12.051.500	-8.165.000
26	- Ausz. für Investitionen in das sonstige Sachanlagevermögen und immaterielle Anlagevermögen davon: Ausz. aus gewährten Investitionszuweisungen und -zuschüssen	-500		-800	-337	-105.200	-103.700
27	- Ausz. für Investitionen in das Finanzanlagevermögen	-2.500		-102.270	-66.819	-449.870	-292.370
	<b>Auszahlungen aus Finanzierungstätigkeit</b>						
32	- Ausz. für die Tilgung von Krediten und wirtschaftlich vergleichbaren Vorgängen für Investitionen						
	<b>Summe</b>	<b>-1.728.000</b>		<b>-2.271.020</b>	<b>-1.282.831</b>	<b>-12.606.570</b>	<b>-8.561.070</b>
	<b>Saldo (Einzahlungen ./ Auszahlungen)</b>	<b>-716.450</b>		<b>-559.820</b>	<b>-1.222.587</b>	<b>-12.606.570</b>	<b>-8.561.070</b>

## Investitionen Amt B100 Bauliche Planung und Abwicklung

Bezeichnung	Ansatz 2024	Ansatz 2023	Finanzplan 2025	Finanzplan 2026	Finanzplan 2027
20% Beteiligung Wasserversorgung		-100.000,00	-50.000,00	-50.000,00	-50.000,00
Städtebauförderprogramm "Zukunft Stadtgrün"	-900.000,00	-900.000,00	-600.000,00	-600.000,00	-600.000,00
Bundes/Landeszuschuss "Zukunft Stadtgrün"	600.000,00	600.000,00	420.000,00	420.000,00	420.000,00
Soz. Integration im Quartier -Kulturzentrum Krone-		-162.000,00	-361.500,00		
Landes/Bundeszuschuss im Quartier -Krone		113.400,00	100.000,00		
Dorfentwicklungsprogramm IKEK 2021/Proj ab 2022	-500.000,00	-500.000,00	-500.000,00	-500.000,00	-500.000,00
Dorfentwicklungsprogramm Landeszuschüsse	324.000,00	324.000,00	324.000,00	324.000,00	324.000,00
Erschließungskosten Neubaugeb. Caßdorf		-250.000,00		-110.000,00	
Erlöse Verkauf Baugrundst. Neubaugeb. Caßdorf		250.000,00			
Erschließungskosten Neubaugebiet Mühlhausen	-275.000,00				
Erlöse Verkauf Baugrundstücke Neubaug. Mühlhausen	80.000,00				
Erschließungskosten Neubaugebiet Wernswig		-300.000,00	-115.000,00		
Erlöse Verkauf Baugrundst. Neubaugeb. Wernswig		395.000,00	80.000,00		
Post-Corona-Stadt "WANDELpfad"	-50.000,00	-55.950,00			
Bundeszuschuss Post-Corona-Stadt "WANDELpfad"		21.250,00			

## Teilergebnishaushalt Amt B101 IKZ Land- & Forstwirtschaft

Nr.	Bezeichnung	Ansatz 2024	Ansatz 2023	Ergebnis 2022
03	Kostenersatzleistungen und -erstattungen	-24.000,00		
5482000	Kostenerstattungen von Gemeinden/GV	-24.000,00		
<b>10</b>	<b>Summe der ordentlichen Erträge (Nr. 1 bis 9)</b>	<b>-24.000,00</b>		
11	Personalaufwendungen	18.200,00		
6201000	Entgelt Beschäftigte (einschl. Zulagen) nur für Loga-Buchungen	14.000,00		
6201001	Leistungsentgelt Beschäftigte ersetzt Kto. 6211000, nur für Loga-Buchungen	500,00		
6401000	AG-Anteil zur Sozialvers. Entgeltbereich nur für Loga-Buchungen	2.900,00		
6470000	Zukunftsicherung/Zusatzversorg. Entgeltbereich nur für Loga-Buchungen	800,00		
12	Versorgungsaufwendungen	900,00		
6451000	Auf. an Verso. kassen f tarifl. Beschäftigte nur für Loga-Buchungen	900,00		
<b>19</b>	<b>Summe der ordentlichen Aufwendungen (Nr. 11 bis 18)</b>	<b>19.100,00</b>		
<b>20</b>	<b>Verwaltungsergebnis (Nr. 10 ./ Nr. 19)</b>	<b>-4.900,00</b>		
<b>24</b>	<b>Ordentliches Ergebnis (Verwaltungsergebnis und Finanzergebnis Nr. 20 und Nr. 23)</b>	<b>-4.900,00</b>		
<b>28</b>	<b>Jahresergebnis vor Internen Leistungsbeziehungen</b>	<b>-4.900,00</b>		
<b>32</b>	<b>Jahresergebnis nach Internen Leistungsbeziehungen</b>	<b>-4.900,00</b>		

## Teilfinanzhaushalt Amt B101 IKZ Land- & Forstwirtschaft

		Haushaltsansatz				Investitions- und Investitionsförderungsmaßnahmen	
Nr.	Bezeichnung	2024	Verpflichtungsermächtigungen	2023	Ergebnis des Jahresabschlusses 2022	Gesamtauszahlungsbedarf	davon bisher bereitgestellt
	<b>Einzahlungen aus Investitionstätigkeit</b>						
20	+ Einz. aus Investitionszuweis. und -zuschüssen sowie aus Investitionsbeiträgen						
21	+ Einz. aus Abgängen von Vermögensgegenständen des Sachanlagevermögens und des immateriellen Anlagevermögens						
22	+ Einz. aus Abgängen von Vermögensgegenständen des Finanzanlagevermögens						
	<b>Einzahlungen aus Finanzierungstätigkeit</b>						
31	+ Einz. aus der Aufnahme v. Krediten und wirtschaftlich vergleichbaren Vorgängen für Investitionen						
	<b>Summe</b>						
	<b>Auszahlungen aus Investitionstätigkeit</b>						
24	- Ausz. für den Erwerb von Grundstücken und Gebäuden						
25	- Ausz. für Baumaßnahmen						
26	- Ausz. für Investitionen in das sonstige Sachanlagevermögen und immaterielle Anlagevermögen davon: Ausz. aus gewährten Investitionszuweisungen und -zuschüssen						
27	- Ausz. für Investitionen in das Finanzanlagevermögen						
	<b>Auszahlungen aus Finanzierungstätigkeit</b>						
32	- Ausz. für die Tilgung von Krediten und wirtschaftlich vergleichbaren Vorgängen für Investitionen						
	<b>Summe</b>						
	<b>Saldo (Einzahlungen ./ Auszahlungen)</b>						

## Teilergebnishaushalt Amt B110 IKZ Kompetenzzentrum Klimaschutz

Nr.	Bezeichnung	Ansatz 2024	Ansatz 2023	Ergebnis 2022
03	Kostenersatzleistungen und -erstattungen	-43.800,00		
5482000	Kostenerstattungen von Gemeinden/GV	-43.800,00		
07	Erträge aus Zuweisungen und Zuschüssen für lfd. Zwecke und allgemeine Umlagen	-76.000,00		
5420100	Zuweisungen für lfd Zwecke vom Bund	-64.000,00		
5421000	Zuweisungen für lfd Zwecke vom Land	-12.000,00		
<b>10</b>	<b>Summe der ordentlichen Erträge (Nr. 1 bis 9)</b>	<b>-119.800,00</b>		
11	Personalaufwendungen	151.400,00		
6201000	Entgelt Beschäftigte (einschl. Zulagen) nur für Loga-Buchungen	120.000,00		
6201001	Leistungsentgelt Beschäftigte ersetzt Kto. 6211000, nur für Loga-Buchungen	4.100,00		
6401000	AG-Anteil zur Sozialvers. Entgeltbereich nur für Loga-Buchungen	25.500,00		
6470000	Zukunftssicherung/Zusatzversorg. Entgeltbereich nur für Loga-Buchungen	1.800,00		
12	Versorgungsaufwendungen	8.000,00		
6451000	Auf. an Verso. kassen f tarifl. Beschäftigte nur für Loga-Buchungen	8.000,00		
13	Aufwendungen für Sach- und Dienstleistungen	31.000,00		
6010100	Aufw. für Büromat. u. Drucks. d. Verw. u. ähnl. Ei	2.500,00		
6069000	sonstiger Aufw. für Reparatur u. Instandhaltung	500,00		
6790000	sonstige Aufw. f. d. Inanspruchn. v. Rechten u. Di	15.000,00		
6832000	Telefonkosten	500,00		
6850099	Reisekosten geprüft	2.500,00		
6861000	Aufw. für Öffentlichkeitsarbeit	10.000,00		
14	Abschreibungen	500,00		
6650000	Abschreibung geringwertige Wirtschaftsgüter (GWG)	500,00		
<b>19</b>	<b>Summe der ordentlichen Aufwendungen (Nr. 11 bis 18)</b>	<b>190.900,00</b>		
<b>20</b>	<b>Verwaltungsergebnis (Nr. 10 ./ Nr. 19)</b>	<b>71.100,00</b>		
<b>24</b>	<b>Ordentliches Ergebnis (Verwaltungsergebnis und Finanzergebnis Nr. 20 und Nr. 23)</b>	<b>71.100,00</b>		
<b>28</b>	<b>Jahresergebnis vor Internen Leistungsbeziehungen</b>	<b>71.100,00</b>		
<b>32</b>	<b>Jahresergebnis nach Internen Leistungsbeziehungen</b>	<b>71.100,00</b>		



## Teilfinanzhaushalt Amt B110 IKZ Kompetenzzentrum Klimaschutz

		Haushaltsansatz			Investitions- und Investitionsförderungsmaßnahmen		
Nr.	Bezeichnung	2024	Verpflichtungsermächtigungen	2023	Ergebnis des Jahresabschlusses 2022	Gesamtauszahlungsbedarf	davon bisher bereitgestellt
	<b>Einzahlungen aus Investitionstätigkeit</b>						
20	+ Einz. aus Investitionszuweis. und -zuschüssen sowie aus Investitionsbeiträgen						
21	+ Einz. aus Abgängen von Vermögensgegenständen des Sachanlagevermögens und des immateriellen Anlagevermögens						
22	+ Einz. aus Abgängen von Vermögensgegenständen des Finanzanlagevermögens						
	<b>Einzahlungen aus Finanzierungstätigkeit</b>						
31	+ Einz. aus der Aufnahme v. Krediten und wirtschaftlich vergleichbaren Vorgängen für Investitionen						
	<b>Summe</b>						
	<b>Auszahlungen aus Investitionstätigkeit</b>						
24	- Ausz. für den Erwerb von Grundstücken und Gebäuden						
25	- Ausz. für Baumaßnahmen						
26	- Ausz. für Investitionen in das sonstige Sachanlagevermögen und immaterielle Anlagevermögen davon: Ausz. aus gewährten Investitionszuweisungen und -zuschüssen	-500				-2.000	-500
27	- Ausz. für Investitionen in das Finanzanlagevermögen						
	<b>Auszahlungen aus Finanzierungstätigkeit</b>						
32	- Ausz. für die Tilgung von Krediten und wirtschaftlich vergleichbaren Vorgängen für Investitionen						
	<b>Summe</b>	<b>-500</b>				<b>-2.000</b>	<b>-500</b>
	<b>Saldo (Einzahlungen ./ Auszahlungen)</b>	<b>-500</b>				<b>-2.000</b>	<b>-500</b>

## Produkt 511.01 Stadtplanung und Klimaschutz

<b>Produktbereich</b>	09	Räumliche Planung und Entwicklung, Geoinformationen
<b>Produktgruppe</b>	511	Räumliche Planungs- und Entwicklungsmaßnahmen
<b>Produkt</b>	511.01	Stadtplanung und Klimaschutz

### Produktinformationen

<b>Organisationseinheit</b>	Abteilung II Fachbereich II.3 Wirtschaftsförderung / Stadtentwicklung / Tourismus Fachdienst Bauleitplanung / Stadtentwicklung Fachdienst Klimaschutz
-----------------------------	--

<b>Verantwortliche Person</b>	<b>Markus Staedt</b> Weitere verantwortliche Person: Larissa Kansy, Helene Pankratz
-------------------------------	---

<b>Kurzbeschreibung</b>	Bauleitplanung (Flächennutzungsplan, Bebauungspläne), Landschaftsplanung, Konzepte und Zielformulierungen für die zukünftige räumliche Entwicklung, Stellungnahmen zu übergeordneten Planungen wie z. B. Regionalplanung, Baulandumlegungsverfahren, Entwicklung von Konzepten, Städtebauförderung, bauliche und finanzielle Abwicklung von Förderprogrammen gemäß Baugesetzbuch (Altstadtsanierung, Stadtumbau West, Soziale Stadt) und sonstige Förderprogramme im Bau- und Planungsrecht, Konversion, Leerstandsmanagement im Rahmen des demografischen Wandels, Dorfentwicklung/Dorferneuerungsprogramm, Zusammenarbeit mit Zweckverbänden im Rahmen interkommunaler Kooperationen Bauberatung sowie Prüfung und Stellungnahmen zu Bauanträgen hinsichtlich des gemeindlichen Einvernehmens, Wahrung städtebaulicher Belange bei Zustimmungs- und Genehmigungsverfahren, städtebauliche Verträge, technische Dienstleistungen bei der Bereitstellung der kommunalen Produkte, Baustatistiken, Bauzeichnungen, Förderung des Wohnungsbaus Dritter (Neubau, Instandsetzung, Modernisierung), Klimaschutz
-------------------------	--

<b>Allgemeine Ziele</b>	Sicherstellung einer geordneten städtebaulichen Entwicklung, Erhaltung und Weiterentwicklung gewachsener räumlicher Strukturen, Ausweisung von Bauland, Entwicklung von Industrie- und Gewerbegebieten, Nachfolgenutzung der ehemaligen Bundeswehrflächen, Ersatz- und Ausgleichsflächen, öffentliche Verkehrsflächen, Gemeinbedarfsflächen, Wahrung der Interessen bei überörtlichen Planungen, Energieeinsparung, Verminderung von Emissionen, familienfreundliche Stadt, Bewahrung der historischen Fachwerkgebäude in Zusammenarbeit mit den Bürgern und den Fachbehörden wie z. B. der Denkmalbehörde und dem Bauaufsichtsamt, Erhalt und Verbesserung der Lebensqualität, Schaffung von Arbeitsplätzen Ziele der Dorferneuerungsmaßnahmen und der Städtebauförderung: Erhalt des ländlichen Raumes als attraktiven Lebensraum, Wahrung seiner Zukunftschancen durch Entwicklung seiner sozialen, wirtschaftlichen und natürlichen Potentiale unter Berücksichtigung des prognostizierten demografischen Wandels, Verbesserung der Wohnqualität in den Ortskernen. Interkommunale Kooperation im Bereich der räumlichen Planung und Umsetzung von städtebaulichen Zielen in der Region. Wahrung der bauplanerischen Vorschriften und Gesetze, Unterstützung Privater bei der Planung von baulichen Vorhaben, Vermarktung städtischer Baugrundstücke, Förderung von Familien
-------------------------	--

<b>Zielgruppe</b>	Allgemeinheit, Bürgerinnen und Bürger, Grundstückseigentümer, Bauwillige, Fachbehörden, Verwaltung, Vereine
-------------------	---

<b>Auftragsgrundlage</b>	Allgemeines Planungsrecht, Baugesetzbuch, Naturschutzgesetze, Gesetz über die Umweltverträglichkeit, Raumordnungsgesetz, Regionalplan Nordhessen, Richtlinien zur Förderung der ländlichen Entwicklung in Hessen, weitere Gesetze, Verordnungen und Richtlinien, Beschlüsse der städtischen Gremien, Hessische Bauordnung, Baunutzungsverordnung, Planzeichenverordnung Naturschutzgesetze, Gesetz über die Umweltverträglichkeit, Stellplatz- und Ablösungssatzung, Gestaltungssatzung, Werbeanlagensatzung, weitere spezialgesetzliche Vorschriften
--------------------------	---

<b>Kostenstellen</b>	informativ: 301010 Verwaltung der baulichen Planung und Abwicklung 301020 Klimaschutzmanagement 301030 IKZ Kompetenzzentrum Klimaschutz 301060 IKZ Land- & Forstwirtschaft
----------------------	--



**HOMBERG (Efze)**

**Budget II.2  
Technische Dienste**

**- Abteilung II -**

**Darin enthalten ist der Teilhaushalt:  
- B200 Technische Dienste**

## Teilergebnishaushalt Amt B200 Technische Dienste

Nr.	Bezeichnung	Ansatz 2024	Ansatz 2023	Ergebnis 2022
04	Bestandsveränderungen und aktivierte Eigenleistungen	-72.265,00	-72.265,00	
5259000	sonstige aktivierte Eigenleistungen	-72.265,00	-72.265,00	
<b>10</b>	<b>Summe der ordentlichen Erträge (Nr. 1 bis 9)</b>	<b>-72.265,00</b>	<b>-72.265,00</b>	
11	Personalaufwendungen	286.800,00	267.500,00	244.822,58
6201000	Entgelt Beschäftigte (einschl. Zulagen) nur für Loga-Buchungen	228.000,00	212.800,00	195.489,40
6201001	Leistungsentgelt Beschäftigte ersetzt Kto. 6211000, nur für Loga-Buchungen	4.300,00	4.000,00	3.818,22
6401000	AG-Anteil zur Sozialvers. Entgeltbereich nur für Loga-Buchungen	47.500,00	44.500,00	42.480,61
6470000	Zukunftsicherung/Zusatzversorg. Entgeltbereich nur für Loga-Buchungen	4.000,00	3.200,00	2.721,96
6590000	übrige sonstige Personalaufwendungen	3.000,00	3.000,00	312,39
12	Versorgungsaufwendungen	15.000,00	13.900,00	12.079,05
6451000	Auf. an Verso. kassen f tarifl. Beschäftigte nur für Loga-Buchungen	15.000,00	13.900,00	12.079,05
13	Aufwendungen für Sach- und Dienstleistungen	28.250,00	28.150,00	10.048,92
6010100	Aufw. für Büromat. u. Drucks. d. Verw. u. ähnl. Ei	500,00	500,00	
6010102	Büromaterial EDV	100,00	100,00	363,42
6070000	Aufw. für Berufskleidung, Arbeitsschuttmittel			69,85
6101000	Fremdleist. für Erzeugnisse u. and. Umsatzleist.	20.000,00	20.000,00	2.623,95
6710002	Leasing EDV Hardware	1.350,00	1.350,00	1.718,65
6810000	Aufw. für Zeitungen u Fachlit. d. Verw. u ähnl. Ei	200,00	200,00	412,79
6820000	Porto und Versandkosten	500,00	500,00	495,25
6832000	Telefonkosten	1.000,00	900,00	962,95
6850099	Reisekosten geprüft	1.500,00	1.500,00	2.017,79
6880000	Aufw. Für Fort- und Weiterbildung	3.000,00	3.000,00	1.340,00
6910000	Beitr. Wirtschaftsverb. & Berufsvertr, sonst. Vere	100,00	100,00	44,27
14	Abschreibungen	2.135,38	500,00	329,00
6645000	Abschr. auf Geschäftsausstattung	1.635,38		
6650000	Abschreibung geringwertige Wirtschaftsgüter (GWG)	500,00	500,00	329,00
<b>19</b>	<b>Summe der ordentlichen Aufwendungen (Nr. 11 bis 18)</b>	<b>332.185,38</b>	<b>310.050,00</b>	<b>267.279,55</b>
<b>20</b>	<b>Verwaltungsergebnis (Nr. 10 ./ Nr. 19)</b>	<b>259.920,38</b>	<b>237.785,00</b>	<b>267.279,55</b>
<b>24</b>	<b>Ordentliches Ergebnis (Verwaltungsergebnis und Finanzergebnis Nr. 20 und Nr. 23)</b>	<b>259.920,38</b>	<b>237.785,00</b>	<b>267.279,55</b>
<b>28</b>	<b>Jahresergebnis vor internen Leistungsbeziehungen</b>	<b>259.920,38</b>	<b>237.785,00</b>	<b>267.279,55</b>
<b>32</b>	<b>Jahresergebnis nach internen Leistungsbeziehungen</b>	<b>259.920,38</b>	<b>237.785,00</b>	<b>267.279,55</b>

## Teilfinanzhaushalt Amt B200 Technische Dienste

		Haushaltsansatz				Investitions- und Investitionsförderungsmaßnahmen	
Nr.	Bezeichnung	2024	Verpflichtungsermächtigungen	2023	Ergebnis des Jahresabschlusses 2022	Gesamtauszahlungsbedarf	davon bisher bereitgestellt
	<b>Einzahlungen aus Investitionstätigkeit</b>						
20	+ Einz. aus Investitionszuweis. und -zuschüssen sowie aus Investitionsbeiträgen						
21	+ Einz. aus Abgängen von Vermögensgegenständen des Sachanlagevermögens und des immateriellen Anlagevermögens						
22	+ Einz. aus Abgängen von Vermögensgegenständen des Finanzanlagevermögens						
	<b>Einzahlungen aus Finanzierungstätigkeit</b>						
31	+ Einz. aus der Aufnahme v. Krediten und wirtschaftlich vergleichbaren Vorgängen für Investitionen						
	<b>Summe</b>						
	<b>Auszahlungen aus Investitionstätigkeit</b>						
24	- Ausz. für den Erwerb von Grundstücken und Gebäuden						
25	- Ausz. für Baumaßnahmen						
26	- Ausz. für Investitionen in das sonstige Sachanlagevermögen und immaterielle Anlagevermögen davon: Ausz. aus gewährten Investitionszuweisungen und -zuschüssen	-500		-500	-329	-3.000	-1.500
27	- Ausz. für Investitionen in das Finanzanlagevermögen						
	<b>Auszahlungen aus Finanzierungstätigkeit</b>						
32	- Ausz. für die Tilgung von Krediten und wirtschaftlich vergleichbaren Vorgängen für Investitionen						
	<b>Summe</b>	<b>-500</b>		<b>-500</b>	<b>-329</b>	<b>-3.000</b>	<b>-1.500</b>
	<b>Saldo (Einzahlungen ./ Auszahlungen)</b>	<b>-500</b>		<b>-500</b>	<b>-329</b>	<b>-3.000</b>	<b>-1.500</b>



**HOMBERG (Efze)**

**Budget II.3  
Wirtschaftsförderung,  
Stadtentwicklung**

**- Abteilung II -**

**Darin enthalten ist der Teilhaushalt:**

- **B300 Wirtschaftsförderung**
- **B310 Kultur & Öffentlichkeitsarbeit**

## Teilergebnishaushalt Amt B300 Wirtschaftsförderung

Nr.	Bezeichnung	Ansatz 2024	Ansatz 2023	Ergebnis 2022
07	Erträge aus Zuweisungen und Zuschüssen für lfd. Zwecke und allgemeine Umlagen	-40.000,00	-112.000,00	-110.000,00
5421000	Zuweisungen für lfd Zwecke vom Land	-40.000,00	-112.000,00	-110.000,00
08	Erträge aus der Auflösung von Sonderposten aus Investitionszuweisungen,	-4.253,60	-4.253,60	-4.253,60
5461000	Erträge Auflös SOPO Invest nicht öffentl Bereich	-4.253,60	-4.253,60	-4.253,60
09	Sonstige ordentliche Erträge			-17.550,00
5300100	Nebenerlöse aus Vermietung und Verpachtung			-17.550,00
<b>10</b>	<b>Summe der ordentlichen Erträge (Nr. 1 bis 9)</b>	<b>-44.253,60</b>	<b>-116.253,60</b>	<b>-131.803,60</b>
11	Personalaufwendungen	200.200,00	142.700,00	114.922,41
6201000	Entgelt Beschäftigte (einschl. Zulagen) nur für Loga-Buchungen	141.000,00	115.500,00	94.681,86
6201001	Leistungsentgelt Beschäftigte ersetzt Kto. 6211000, nur für Loga-Buchungen	27.000,00	2.100,00	1.975,52
6401000	AG-Anteil zur Sozialvers. Entgeltbereich nur für Loga-Buchungen	30.000,00	23.300,00	16.137,10
6470000	Zukunftsicherung/Zusatzversorg. Entgeltbereich nur für Loga-Buchungen	2.000,00	1.600,00	939,12
6590000	übrige sonstige Personalaufwendungen	200,00	200,00	1.188,81
12	Versorgungsaufwendungen	9.200,00	7.300,00	5.738,27
6451000	Auf. an Verso. kassen f tarifl. Beschäftigte nur für Loga-Buchungen	9.200,00	7.300,00	5.738,27
13	Aufwendungen für Sach- und Dienstleistungen	67.400,00	204.325,00	153.134,00
6010100	Aufw. für Büromat. u. Drucks. d. Verw. u. ähnl. Ei	100,00	150,00	107,61
6010102	Büromaterial EDV	100,00	100,00	191,28
6061000	Materialaufw. für Gebäude u. Außenanlagen		50.000,00	
6069001	sonstiger Aufw. für Reparatur u. Inst. (EDV)	205,00	205,00	
6161000	Instandh. Gebäude, Außenanl. (Bauunterhaltung)		74.445,00	
6701000	Mieten, Pachten, Erbbauzinsen			33.654,80
6710002	Leasing EDV Hardware	705,00	705,00	460,71
6720099	Nutzungsentgelte f. Lizenzen und Konzessionen geprüft	15.300,00	16.500,00	23.669,10
6771000	Aufw. für Sachverst., Rechtsanwälte u. Gerichtskos			49.325,50
6779000	Aufw. für andere Beratungsleistungen	40.000,00	50.000,00	35.938,00
6790000	sonstige Aufw. f. d. Inanspruchn. v. Rechten u. Di	5.000,00	5.000,00	
6810000	Aufw. für Zeitungen u Fachlit. d. Verw. u ähnl. Ei	200,00	200,00	
6820000	Porto und Versandkosten	20,00		445,80
6832000	Telefonkosten	1.300,00	2.050,00	191,17
6850099	Reisekosten geprüft	1.500,00	1.500,00	
6861000	Aufw. für Öffentlichkeitsarbeit	500,00	500,00	7.893,39
6862000	Aufw. für Gästebewirtung (Repräsentation)	500,00	500,00	
6869000	sonst. Aufwendungen für Repräsentation	500,00	1.000,00	807,77
6880000	Aufw. Für Fort- und Weiterbildung	1.000,00	1.000,00	
6910000	Beitr. Wirtschaftsverb. & Berufsvertr, sonst. Vere	470,00	470,00	448,87
14	Abschreibungen	15.762,65	3.925,00	2.743,97
6615000	Abschr. aktivierte Investzuw.,-zuschüsse u. -beitr	15.262,65	3.425,00	2.600,00
6650000	Abschreibung geringwertige Wirtschaftsgüter (GWG)	500,00	500,00	143,97
15	Aufwendungen für Zuweisungen und Zuschüsse sowie besondere Finanzaufwendungen	35.550,00	37.600,00	37.611,00
7123000	Verbandsumlage Zweckverband Schwalm-Eder-Mitte	35.550,00	37.600,00	37.611,00
<b>19</b>	<b>Summe der ordentlichen Aufwendungen (Nr. 11 bis 18)</b>	<b>328.112,65</b>	<b>395.850,00</b>	<b>314.149,65</b>
<b>20</b>	<b>Verwaltungsergebnis (Nr. 10 ./ Nr. 19)</b>	<b>283.859,05</b>	<b>279.596,40</b>	<b>182.346,05</b>
<b>24</b>	<b>Ordentliches Ergebnis (Verwaltungsergebnis und Finanzergebnis Nr. 20 und Nr. 23)</b>	<b>283.859,05</b>	<b>279.596,40</b>	<b>182.346,05</b>
26	Außerordentliche Aufwendungen			916,30
7970000	periodenfremde Aufwendungen			916,30
<b>27</b>	<b>Außerordentliches Ergebnis (Nr. 25 ./ Nr. 26)</b>			<b>916,30</b>
<b>28</b>	<b>Jahresergebnis vor Internen Leistungsbeziehungen</b>	<b>283.859,05</b>	<b>279.596,40</b>	<b>183.262,35</b>
30	Kosten der internen Leistungsbeziehungen		19.000,00	
<b>31</b>	<b>Ergebnis der internen Leistungsbeziehungen</b>		<b>19.000,00</b>	
<b>32</b>	<b>Jahresergebnis nach Internen Leistungsbeziehungen</b>	<b>283.859,05</b>	<b>298.596,40</b>	<b>183.262,35</b>

## Teilfinanzhaushalt Amt B300 Wirtschaftsförderung

		Haushaltsansatz			Investitions- und Investitionsförderungsmaßnahmen		
Nr.	Bezeichnung	2024	Verpflichtungs-ermächtigungen	2023	Ergebnis des Jahresabschlusses 2022	Gesamt-auszahlungsbedarf	davon bisher bereitgestellt
	<b>Einzahlungen aus Investitionstätigkeit</b>						
20	+ Einz. aus Investitionszuweis. und -zuschüssen sowie aus Investitionsbeiträgen						
21	+ Einz. aus Abgängen von Vermögensgegenständen des Sachanlagevermögens und des immateriellen Anlagevermögens						
22	+ Einz. aus Abgängen von Vermögensgegenständen des Finanzanlagevermögens						
	<b>Einzahlungen aus Finanzierungstätigkeit</b>						
31	+ Einz. aus der Aufnahme v. Krediten und wirtschaftlich vergleichbaren Vorgängen für Investitionen						
	<b>Summe</b>						
	<b>Auszahlungen aus Investitionstätigkeit</b>						
24	- Ausz. für den Erwerb von Grundstücken und Gebäuden						
25	- Ausz. für Baumaßnahmen				-11.305		
26	- Ausz. für Investitionen in das sonstige Sachanlagevermögen und immaterielle Anlagevermögen	-500		-500	-28.394	-289.000	-287.500
	davon: Ausz. aus gewährten Investitionszuweisungen und -zuschüssen				-28.250	-285.000	-285.000
27	- Ausz. für Investitionen in das Finanzanlagevermögen						
	<b>Auszahlungen aus Finanzierungstätigkeit</b>						
32	- Ausz. für die Tilgung von Krediten und wirtschaftlich vergleichbaren Vorgängen für Investitionen						
	<b>Summe</b>	<b>-500</b>		<b>-500</b>	<b>-39.699</b>	<b>-289.000</b>	<b>-287.500</b>
	<b>Saldo (Einzahlungen ./ Auszahlungen)</b>	<b>-500</b>		<b>-500</b>	<b>-39.699</b>	<b>-289.000</b>	<b>-287.500</b>



## Produkt 571.01 Wirtschaftsförderung

<b>Produktbereich</b>	15	Wirtschaft und Tourismus
<b>Produktgruppe</b>	571	Wirtschaftsförderung
<b>Produkt</b>	571.01	Wirtschaftsförderung

### Produktinformationen

<b>Organisationseinheit</b>	Abteilung II Fachbereich II.3 Wirtschaftsförderung / Stadtentwicklung / Tourismus Fachdienst Wirtschaftsförderung
-----------------------------	---

<b>Verantwortliche Person</b>	<b>Markus Staedt</b>
-------------------------------	----------------------

<b>Kurzbeschreibung</b>	<b>Wirtschaftsförderung</b> Dienstleistungen für Unternehmen und Existensgründer: Existensgründungsförderung, Ansiedlungsförderung, Akquisition/Bestandspflege u. -entwicklung, Entwicklung des Wirtschafts- und Wissenschaftsstandorts Homberg, Standortmarketing und regionale Kooperationen
-------------------------	--

<b>Allgemeine Ziele</b>	Ansiedlung von neuen und Erhalt von bestehenden Unternehmen; Sicherung und Schaffung dauerhafter Arbeitsplätze, Erhaltung und Verbesserung der Wirtschaftsstruktur; Sicherung der Gewerbesteuerkraft der Stadt; Vermarktung von kommunalen Gewerbeflächen
-------------------------	--

<b>Zielgruppe</b>	Öffentlichkeit, Bürger, Verwaltungsführung, Verwaltung
-------------------	--

<b>Auftragsgrundlage</b>	Beschlüsse der städtischen Gremien, Satzungen
--------------------------	---

<b>Kostenstellen</b>	informativ: 401010 Wirtschaftsförderung 401020 Marktcampus
----------------------	--

## Teilergebnishaushalt Amt B310 Kultur & Öffentlichkeitsarbeit

Nr.	Bezeichnung	Ansatz 2024	Ansatz 2023	Ergebnis 2022
01	Privatrechtliche Leistungsentgelte	-31.500,00		
5004000	Umsatzerlöse aus Überlassung von Rechten	-5.000,00		
5005000	Umsatzerlöse aus d sonst Nutzung v Vermögen/ Recht	-25.000,00		
5090001	sonstige Umsatzerlöse (Stadtführung/Cafeteria)	-1.500,00		
03	Kostenersatzleistungen und -erstattungen	-6.300,00		
5484000	Kostenerstattungen von sonstigen öff. Bereich	-6.300,00		
07	Erträge aus Zuweisungen und Zuschüssen für lfd. Zwecke und allgemeine Umlagen	-54.000,00		
5420100	Zuweisungen für lfd Zwecke vom Bund	-24.000,00		
5428000	Zusch. für lfd Zwecke von übrigen Bereichen	-30.000,00		
<b>10</b>	<b>Summe der ordentlichen Erträge (Nr. 1 bis 9)</b>	<b>-91.800,00</b>		
11	Personalaufwendungen	216.441,00		
6201000	Entgelt Beschäftigte (einschl. Zulagen) nur für Loga-Buchungen	172.820,00		
6201001	Leistungsentgelt Beschäftigte ersetzt Kto. 6211000, nur für Loga-Buchungen	3.425,00		
6401000	AG-Anteil zur Sozialvers. Entgeltbereich nur für Loga-Buchungen	36.076,00		
6470000	Zukunftsicherung/Zusatzversorg. Entgeltbereich nur für Loga-Buchungen	4.020,00		
6590000	übrige sonstige Personalaufwendungen	100,00		
12	Versorgungsaufwendungen	11.286,00		
6451000	Aufw. an Verso. kassen f tarifl. Beschäftigte nur für Loga-Buchungen	11.286,00		
13	Aufwendungen für Sach- und Dienstleistungen	250.305,00		
6010100	Aufw. für Büromat. u. Drucks. d. Verw. u. ähnl. Ei	20,00		
6010102	Büromaterial EDV	100,00		
6051000	Strom	1.800,00		
6052000	Gas	8.000,00		
6056000	Wasser	40,00		
6057000	Abwasser	50,00		
6057001	Niederschlagswasser	70,00		
6081000	Reinigungsmaterial	20,00		
6089000	übriger sonstiger Materialaufwand	20,00		
6131004	Aufw. Entsch. f. Stadtführer	1.500,00		
6166003	Wartungskosten Gebäudeunterhaltung	200,00		
6179000	And. sonstige Aufwendungen für bezogene Leistungen	74.000,00		
6710002	Leasing EDV Hardware	260,00		
6720099	Nutzungsentgelte f. Lizenzen und Konzessionen geprüft	13.600,00		
6820000	Porto und Versandkosten	40,00		
6832000	Telefonkosten	1.020,00		
6861000	Aufw. für Öffentlichkeitsarbeit	70.000,00		
6862000	Aufw. für Gästebewirtung (Repräsentation)	500,00		
6869000	sonst. Aufwendungen für Repräsentation	10.500,00		
6880000	Aufw. Für Fort- und Weiterbildung	300,00		
6900100	Beiträge f. Gebäudebezogene Versicherungen	2.850,00		
6910000	Beitr. Wirtschaftsverb. & Berufsvertr, sonst. Vere	65.415,00		
14	Abschreibungen	500,00		
6650000	Abschreibung geringwertige Wirtschaftsgüter (GWG)	500,00		
15	Aufwendungen für Zuweisungen und Zuschüsse sowie besondere Finanzaufwendungen	54.900,00		
7104000	Allgemeine Zuweis. und Zusch. an gesetzl.Sozialver	8.200,00		
7128000	Zuschüsse für laufende Zwecke an übrige Bereiche	44.000,00		
7128004	Zuschuss Hochlandrock	1.500,00		
7128006	Zuschuss soziale Stadt u. Homberger Tafel	1.200,00		
<b>19</b>	<b>Summe der ordentlichen Aufwendungen (Nr. 11 bis 18)</b>	<b>533.432,00</b>		
<b>20</b>	<b>Verwaltungsergebnis (Nr. 10 ./ Nr. 19)</b>	<b>441.632,00</b>		
<b>24</b>	<b>Ordentliches Ergebnis (Verwaltungsergebnis und Finanzergebnis Nr. 20 und Nr. 23)</b>	<b>441.632,00</b>		
<b>28</b>	<b>Jahresergebnis vor internen Leistungsbeziehungen</b>	<b>441.632,00</b>		
30	Kosten der internen Leistungsbeziehungen	43.199,85		

## Teilergebnishaushalt Amt B310 Kultur & Öffentlichkeitsarbeit

Nr.	Bezeichnung	Ansatz 2024	Ansatz 2023	Ergebnis 2022
31	Ergebnis der internen Leistungsbeziehungen	43.199,85		
32	Jahresergebnis nach internen Leistungsbeziehungen	484.831,85		

## Teilfinanzhaushalt Amt B310 Kultur & Öffentlichkeitsarbeit

		Haushaltsansatz				Investitions- und Investitionsförderungsmaßnahmen	
Nr.	Bezeichnung	2024	Verpflichtungsermächtigungen	2023	Ergebnis des Jahresabschlusses 2022	Gesamtauszahlungsbedarf	davon bisher bereitgestellt
	<b>Einzahlungen aus Investitionstätigkeit</b>						
20	+ Einz. aus Investitionszuweis. und -zuschüssen sowie aus Investitionsbeiträgen						
21	+ Einz. aus Abgängen von Vermögensgegenständen des Sachanlagevermögens und des immateriellen Anlagevermögens						
22	+ Einz. aus Abgängen von Vermögensgegenständen des Finanzanlagevermögens						
	<b>Einzahlungen aus Finanzierungstätigkeit</b>						
31	+ Einz. aus der Aufnahme v. Krediten und wirtschaftlich vergleichbaren Vorgängen für Investitionen						
	<b>Summe</b>						
	<b>Auszahlungen aus Investitionstätigkeit</b>						
24	- Ausz. für den Erwerb von Grundstücken und Gebäuden						
25	- Ausz. für Baumaßnahmen						
26	- Ausz. für Investitionen in das sonstige Sachanlagevermögen und immaterielle Anlagevermögen davon: Ausz. aus gewährten Investitionszuweisungen und -zuschüssen	-500				-2.000	-500
27	- Ausz. für Investitionen in das Finanzanlagevermögen						
	<b>Auszahlungen aus Finanzierungstätigkeit</b>						
32	- Ausz. für die Tilgung von Krediten und wirtschaftlich vergleichbaren Vorgängen für Investitionen						
	<b>Summe</b>	<b>-500</b>				<b>-2.000</b>	<b>-500</b>
	<b>Saldo (Einzahlungen ./ Auszahlungen)</b>	<b>-500</b>				<b>-2.000</b>	<b>-500</b>

<b>Produkt 111.03 Öffentlichkeitsarbeit</b>		
<b>Produktbereich</b>	01	Innere Verwaltung
<b>Produktgruppe</b>	111	Verwaltungssteuerung und -service
<b>Produkt</b>	111.03	Öffentlichkeitsarbeit
<b>Produktinformationen</b>		
<b>Organisationseinheit</b>	Abteilung II Fachbereich II.3 Wirtschaftsförderung / Stadtentwicklung / Tourismus Fachdienst Öffentlichkeitsarbeit	
<b>Verantwortliche Person</b>	<b>Markus Staedt</b> Weitere verantwortliche Person: Uwe Dittmer	
<b>Kurzbeschreibung</b>	Projektförderung, kulturelle und wirtschaftliche Kommunikation, Organisation und Durchführung von Veranstaltungen unterschiedlicher Art, Marktforschung, Herausgabe von Druckerzeugnissen, Werbung und Vermarktung für Veranstaltungen und Einrichtungen, Medienbeobachtung und –auswertung, Pressebetreuung	
<b>Allgemeine Ziele</b>	Steigerungen der Besucherinnen- und Besucherzahlen bei Kulturveranstaltungen und Homberg (Efze) gleichzeitig als Einkaufsstadt zu präsentieren, Wahrung von Unterlagen zur Stadtgeschichte	
<b>Zielgruppe</b>	Öffentlichkeit, Bürger	
<b>Auftragsgrundlage</b>	Satzungen, Magistratsbeschlüsse	
<b>Kostenstellen</b>	informativ: 402020 Öffentlichkeitsarbeit	

## Produkt 281.01 Heimat- und Kulturpflege, Museen, Stadtarchiv

<b>Produktbereich</b>	04	Kultur- und Wissenschaft
<b>Produktgruppe</b>	281	Heimat- und sonstige Kulturpflege
<b>Produkt</b>	281.01	Heimat- und Kulturpflege, Museen, Stadtarchiv, Kirchen

### Produktinformationen

<b>Organisationseinheit</b>	Abteilung II Fachbereich II/3 Wirtschaftsförderung/Stadtentwicklung/Tourismus Fachdienst Kultur, Öffentlichkeitsarbeit & Tourismus
-----------------------------	--

<b>Verantwortliche Person</b>	<b>Markus Staedt</b>
-------------------------------	----------------------

### Kurzbeschreibung

Eigene Aktionen/Veranstaltungen:  
Wiederkehrende Aktionen/Veranstaltungen, Konzeption, Planung, Organisation und Durchführung von einzelnen Aktionen/Veranstaltungen/Stadtführungen, Unterstützung von ehrenamtlichen Tätigkeiten  
Kulturförderung:  
Projektförderung, institutionelle Förderung, kulturelle Kommunikation und Beratung, Abwicklung von Mitgliedschaften und Mitarbeit  
Museen:  
Ziel eines Museums ist es, Gegenstände, Musealen aus zumeist vergangenen Zeiten zu einem bestimmten Thema fachgerecht und dauerhaft aufzubewahren und den Besuchern zugänglich zu machen. Erst hierdurch werden aus Deponaten Exponate. Dies geschieht in Dauer- und Wechselstellungen, Bestände, die man aus Platzmangel nicht ständig zeigen kann (Deponate), werden im Depot verwahrt.  
Stadtarchiv:  
Verwahrung und Verwaltung der Archivbestände über Informationen in Text, Bild und Ton auf Papier und anderen Informations- bzw. Datenträgern, laufende Vervollständigung

<b>Allgemeine Ziele</b>	Gewährleistung einer möglichst breiten und vielfältigen Förderung der ausführenden Kulturträger und Ansprache der Bürger und Besucher der Stadt Homberg im Rahmen der gegebenen Möglichkeiten
-------------------------	---

<b>Zielgruppe</b>	Kultur- und veranstaltungsinteressierte Einwohnerinnen und Einwohner aus Homberg (Efze) und dem Umland sowie kulturtreibende Vereine von Homberg (Efze) und Umland
-------------------	--

<b>Auftragsgrundlage</b>	Magistratsbeschlüsse,
--------------------------	-----------------------

<b>Kostenstellen</b>	informativ: 402010 Heimat- und Kulturpflege 402030 Veranstaltungen & Märkte 402031 Staden Jubiläum 402040 Museen & Archiv 402050 Kirchen
----------------------	---



**HOMBERG (Efze)**

## **Budget II.4 Technische Betriebe**

### **- Abteilung II -**

**Darin enthalten sind die Teilhaushalte:**

- . B400 – B404 Gebäude und Grundstücke**
- . B410 Einrichtungen**
- . B420 Verkehrsanlagen**
- . B430 Gewässer**
- . B440 Landschaft**
- . B450 Sport**
- . B460 Bäder**
- . B470 Abwasseranlagen**
- . B480 Bauhof**
- . B481 IKZ Elektrotechnik**
- . B490 Mobile Bühne**

## Teilergebnishaushalt Amt B400 Gebäude und Grundstücke

Nr.	Bezeichnung	Ansatz 2024	Ansatz 2023	Ergebnis 2022
01	Privatrechtliche Leistungsentgelte	-476.600,00	-397.840,00	-439.638,84
5003000	Umsatzerlöse aus Überlassung Gebäude und Räume	-247.560,00	-297.340,00	-265.579,88
5004000	Umsatzerlöse aus Überlassung von Rechten	-213.540,00	-92.300,00	-166.790,71
5005000	Umsatzerlöse aus d sonst Nutzung v Vermögen/ Recht	-3.000,00	-4.200,00	-3.050,00
5090000	sonstige Umsatzerlöse	-5.000,00	-4.000,00	-4.218,25
5090002	Stromerlöse KBG	-7.500,00		
02	Öffentlich-rechtliche Leistungsentgelte	-500,00	-550,00	-2.059,80
5110000	öffentlich rechtliche Benutzungsgebühren	-500,00	-550,00	-2.059,80
03	Kostenersatzleistungen und -erstattungen	-2.600,00	-970,00	-14.016,62
5482000	Kostenerstattungen von Gemeinden/GV			-14.016,62
5490000	andere Kostenersatzleistungen und Erstattungen	-2.600,00	-970,00	
07	Erträge aus Zuweisungen und Zuschüssen für lfd. Zwecke und allgemeine Umlagen		-150,00	-40.931,42
5410800	Sonst Zuweis von privaten Unternehmen		-150,00	-40.931,42
08	Erträge aus der Auflösung von Sonderposten aus Investitionszuweisungen,	-13.245,47	-12.945,47	-12.878,81
5460100	Erträge Auflös SOPO Invest vom öffentl Bereich	-9.469,85	-9.469,83	-9.378,19
5461000	Erträge Auflös SOPO Invest nicht öffentl Bereich	-3.775,62	-3.475,64	-3.500,62
09	Sonstige ordentliche Erträge	-214.620,00	-162.450,00	-105.569,22
5300100	Nebenerlöse aus Vermietung und Verpachtung	-214.620,00	-162.450,00	-100.360,14
5330000	Erträge aus Schadensersatzleistungen			-5.209,08
<b>10</b>	<b>Summe der ordentlichen Erträge (Nr. 1 bis 9)</b>	<b>-707.565,47</b>	<b>-574.905,47</b>	<b>-615.094,71</b>
11	Personalaufwendungen	46.082,00	41.000,00	45.996,31
6201000	Entgelt Beschäftigte (einschl. Zulagen) nur für Loga-Buchungen	37.004,00	32.900,00	36.875,06
6201001	Leistungsentgelt Beschäftigte ersetzt Kto. 6211000, nur für Loga-Buchungen	524,00	500,00	425,81
6401000	AG-Anteil zur Sozialvers. Entgeltbereich nur für Loga-Buchungen	7.844,00	6.900,00	8.107,32
6470000	Zukunftsicherung/Zusatzversorg. Entgeltbereich nur für Loga-Buchungen	510,00	500,00	588,12
6590000	übrige sonstige Personalaufwendungen	200,00	200,00	
12	Versorgungsaufwendungen	2.474,00	2.200,00	2.139,87
6451000	Auf. an Verso. kassen f tarifl. Beschäftigte nur für Loga-Buchungen	2.474,00	2.200,00	2.139,87
13	Aufwendungen für Sach- und Dienstleistungen	518.080,00	492.505,00	375.298,95
6010100	Aufw. für Büromat. u. Drucks. d. Verw. u. ähnl. Ei	180,00	180,00	184,30
6010102	Büromaterial EDV	100,00	100,00	
6050001	Müllgebühren	21.845,00	4.335,00	6.086,20
6051000	Strom	35.240,00	31.710,00	24.834,86
6052000	Gas	176.400,00	141.215,00	83.514,85
6056000	Wasser	19.130,00	19.195,00	8.701,96
6057000	Abwasser	16.510,00	16.895,00	18.109,72
6057001	Niederschlagswasser	4.490,00	4.600,00	19.653,16
6061000	Materialaufw. für Gebäude u. Außenanlagen	22.900,00	22.900,00	19.864,58
6063000	Materialaufw. für Einrichtungen und Ausstattungen	5.000,00		5.677,62
6065000	Materialaufw. für Straßen, Wege, Plätze u.ä.	500,00	500,00	
6069001	sonstiger Aufw. für Reparatur u. Inst. (EDV)		100,00	
6070000	Aufw. für Berufskleidung, Arbeitsschuttmittel			9,99
6081000	Reinigungsmaterial	4.000,00	2.800,00	3.505,31
6089000	übriger sonstiger Materialaufwand	3.500,00	1.500,00	2.776,71
6101000	Fremdleist. für Erzeugnisse u. and. Umsatzleist.	1.500,00	2.000,00	890,89
6161000	Instandh. Gebäude, Außenanl. (Bauunterhaltung)	54.500,00	106.000,00	74.687,47
6163000	Instandh. von Einrichtungen und Ausstattungen			178,50
6166003	Wartungskosten Gebäudeunterhaltung	4.900,00	4.900,00	5.774,73
6173000	Fremdreinigung	1.100,00	1.100,00	2.615,68
6179000	And. sonstige Aufwendungen für bezogene Leistungen	290,00	200,00	1.489,28
6701000	Mieten, Pachten, Erbbauzinsen	34.900,00	38.700,00	36.853,02
6710002	Leasing EDV Hardware	155,00	155,00	773,94
6720099	Nutzungsentgelte f. Lizenzen und Konzessionen geprüft	3.700,00	450,00	402,30



## Teilergebnishaushalt Amt B400 Gebäude und Grundstücke

Nr.	Bezeichnung	Ansatz 2024	Ansatz 2023	Ergebnis 2022
6730007	GEZ-Gebühren	450,00	450,00	440,64
6750000	Bankspesen / Kosten d. Geldverkehrs u.d. Kapitalbe	1.590,00	1.310,00	1.515,07
6771000	Aufw. für Sachverst., Rechtsanwälte u. Gerichtskos	7.500,00	7.500,00	2.147,83
6790000	sonstige Aufw. f. d. Inanspruchn. v. Rechten u. Di	25.090,00	25.010,00	15.715,05
6820000	Porto und Versandkosten	200,00	500,00	180,87
6831000	Datenübertragungskosten			38,73
6832000	Telefonkosten	9.450,00	11.400,00	4.180,52
6850099	Reisekosten geprüft	900,00	900,00	805,70
6869000	sonst. Aufwendungen für Repräsentation			4.833,87
6880000	Aufw. Für Fort- und Weiterbildung	500,00	500,00	
6900100	Beiträge f. Gebäudebezogene Versicherungen	61.520,00	44.350,00	28.831,26
6910000	Beitr. Wirtschaftsverb. & Berufsvertr, sonst. Vere	40,00	50,00	24,34
6993000	übrige sonstige betriebliche Aufwendungen		1.000,00	
14	Abschreibungen	98.394,76	84.848,78	92.357,83
6615000	Abschr. aktivierte Investzuw.,-zuschüsse u. -beitr	579,11	579,12	579,11
6620000	Abschr. Gebäude u. -einr. , SachAnlag., InfrStrktV	81.765,42	69.140,05	73.621,12
6642000	Abschr. auf Betriebsausstattung	7.162,31	6.705,47	8.481,75
6645000	Abschr. auf Geschäftsausstattung	6.135,15	5.671,37	5.556,32
6650000	Abschreibung geringwertige Wirtschaftsgüter (GWG)			1.366,76
6690099	Abschreibungen Sonderinvest.programm	2.752,77	2.752,77	2.752,77
15	Aufwendungen für Zuweisungen und Zuschüsse sowie besondere Finanzaufwendungen	1.300,00	2.300,00	1.278,23
7110100	Aufwendungen aus Vermögensübertragungen		1.000,00	
7128000	Zuschüsse für laufende Zwecke an übrige Bereiche	1.300,00	1.300,00	1.278,23
18	Sonstige ordentliche Aufwendungen	31.005,00	25.320,00	19.528,03
7020000	Grundsteuer	31.005,00	25.320,00	19.528,03
<b>19</b>	<b>Summe der ordentlichen Aufwendungen (Nr. 11 bis 18)</b>	<b>697.335,76</b>	<b>648.173,78</b>	<b>536.599,22</b>
<b>20</b>	<b>Verwaltungsergebnis (Nr. 10 ./ Nr. 19)</b>	<b>-10.229,71</b>	<b>73.268,31</b>	<b>-78.495,49</b>
<b>24</b>	<b>Ordentliches Ergebnis (Verwaltungsergebnis und Finanzergebnis Nr. 20 und Nr. 23)</b>	<b>-10.229,71</b>	<b>73.268,31</b>	<b>-78.495,49</b>
25	Außerordentliche Erträge		-25,00	-318.230,56
5910000	Ertr. aus der Veräuß.von Grundst.,Gebäud.u.Anlagen			-316.832,65
5912000	Ertr. aus der Veräuß.v. Vermögensgegenst.üb.800 €			-1.347,68
5989000	sonstige periodenfremde Erträge			-50,23
5990900	sonstige außerordentliche Erträge nicht investiv		-25,00	
26	Außerordentliche Aufwendungen			2.448,91
7970000	periodenfremde Aufwendungen			2.448,61
7990100	Ausbuchung Kleinbeträge			0,30
<b>27</b>	<b>Außerordentliches Ergebnis (Nr. 25 ./ Nr. 26)</b>		<b>-25,00</b>	<b>-315.781,65</b>
<b>28</b>	<b>Jahresergebnis vor Internen Leistungsbeziehungen</b>	<b>-10.229,71</b>	<b>73.243,31</b>	<b>-394.277,14</b>
30	Kosten der internen Leistungsbeziehungen	281.731,67	154.108,00	232.425,25
<b>31</b>	<b>Ergebnis der internen Leistungsbeziehungen</b>	<b>281.731,67</b>	<b>154.108,00</b>	<b>232.425,25</b>
<b>32</b>	<b>Jahresergebnis nach Internen Leistungsbeziehungen</b>	<b>271.501,96</b>	<b>227.351,31</b>	<b>-161.851,89</b>

## Teilfinanzhaushalt Amt B400 Gebäude und Grundstücke

		Haushaltsansatz			Investitions- und Investitionsförderungsmaßnahmen		
Nr.	Bezeichnung	2024	Verpflichtungs-ermächtigungen	2023	Ergebnis des Jahresabschlusses 2022	Gesamt-auszahlungsbedarf	davon bisher bereitgestellt
	<b>Einzahlungen aus Investitionstätigkeit</b>						
20	+ Einz. aus Investitionszuweis. und -zuschüssen sowie aus Investitionsbeiträgen			110.000	16.000		
21	+ Einz. aus Abgängen von Vermögensgegenständen des Sachanlagevermögens und des immateriellen Anlagevermögens	100.000		100.000	642.535		
22	+ Einz. aus Abgängen von Vermögensgegenständen des Finanzanlagevermögens						
	<b>Einzahlungen aus Finanzierungstätigkeit</b>						
31	+ Einz. aus der Aufnahme v. Krediten und wirtschaftlich vergleichbaren Vorgängen für Investitionen						
	<b>Summe</b>	<b>100.000</b>		<b>210.000</b>	<b>658.535</b>		
	<b>Auszahlungen aus Investitionstätigkeit</b>						
24	- Ausz. für den Erwerb von Grundstücken und Gebäuden	-200.000		-200.000	-1.292.394	-2.700.000	-2.100.000
25	- Ausz. für Baumaßnahmen	-925.000		-2.522.500	-2.298.697	-9.231.500	-7.286.500
26	- Ausz. für Investitionen in das sonstige Sachanlagevermögen und immaterielle Anlagevermögen	-20.000		-450.000	-50.495	-1.890.415	-1.870.415
	davon: Ausz. aus gewährten Investitionszuweisungen und -zuschüssen			-400.000		-1.800.000	-1.800.000
27	- Ausz. für Investitionen in das Finanzanlagevermögen						
	<b>Auszahlungen aus Finanzierungstätigkeit</b>						
32	- Ausz. für die Tilgung von Krediten und wirtschaftlich vergleichbaren Vorgängen für Investitionen						
	<b>Summe</b>	<b>-1.145.000</b>		<b>-3.172.500</b>	<b>-3.641.586</b>	<b>-13.821.915</b>	<b>-11.256.915</b>
	<b>Saldo (Einzahlungen ./ Auszahlungen)</b>	<b>-1.045.000</b>		<b>-2.962.500</b>	<b>-2.983.051</b>	<b>-13.821.915</b>	<b>-11.256.915</b>

## Investitionen Amt B400 Gebäude und Grundstücke

Bezeichnung	Ansatz 2024	Ansatz 2023	Finanzplan 2025	Finanzplan 2026	Finanzplan 2027
Finanzierung HLG Stadtumbau Schwalm-Eder-Mitte		-400.000,00			
Grundstücksverkäufe	100.000,00	100.000,00	100.000,00	100.000,00	100.000,00
Grundstücksankäufe	-200.000,00	-200.000,00	-200.000,00	-200.000,00	-200.000,00
Landeszuwendung Zukunft Innenstadt		110.000,00			
Mobile Toilettenanlage		-30.000,00			
Umstrukturierung städtische Verwaltungsgebäude	-400.000,00	-612.500,00	-375.000,00	-350.000,00	
Neu- und Ersatzbeschaffung von Büromöbeln	-20.000,00	-20.000,00	-20.000,00		
Ärztelhaus Obertorstraße - Dritter Bauabschnitt-	-400.000,00	-400.000,00	-535.000,00		
Marktplatz 15 Multifunktionshaus		-500.000,00			
Erweiterung THW Geschäftsstelle II. BA		-360.000,00			-635.000,00
Planungskosten Multifunktionshaus-Wohnmobilstellpl		-300.000,00	-50.000,00		
Parkplatzgestaltung O1/Enge Gasse	-125.000,00	-350.000,00			

## Produkt 521.01 Liegenschaftswesen

<b>Produktbereich</b>	10	Bauen und Wohnen
<b>Produktgruppe</b>	521	Bau- und Grundstücksordnung
<b>Produkt</b>	521.01	Liegenschaftswesen

### Produktinformationen

<b>Organisationseinheit</b>	Abteilung II Fachbereich II.1 Technische Dienste
-----------------------------	---

<b>Verantwortliche Person</b>	<b>Larissa Kansy</b> Weitere verantwortliche Person: Frederick Naumann, Benjamin Neidert Gundula Michel
-------------------------------	--

<b>Kurzbeschreibung</b>	An- und Verkauf bebauter und unbebauter Grundstücke, Miet-, Pacht- und Gestattungsverhältnisse, Erbbaurechte, Rechte an Grundstücken Dritter, Grenzregelungsverfahren und sonstige Grundstücksneuordnungen, Förderprogramme zu Fachwerksanierung und Fachwerkerhaltung Rechtsangelegenheiten: Verwaltung der Satzungen der Stadt Homberg (Efze) im Bereich Bauverwaltung (Vorbereitung der Beschlussfassung, Ausfertigung, Bekanntmachung) Wohnungsverwaltung, Vermietung/Vermarktung städtischer Wohnungen, Vergabe von Sozialwohnungen Neubau und bauliche Unterhaltung von städtischen Hochbauten: Rathaus, Touristikbüro, Städtische Wohnungen, Feuerwehrgerätehäuser, Friedhofshallen, Bau- und Unterhaltung der Erschließungsanlagen des Friedhofes, Pflege und Unterhaltung der Kriegsgräber und Ehrenmale, Vereinsheime, Museen, Kultur- und Begegnungszentrum Birkenweg, Kindergärten, Jugendzentrum, Jugendclubs in den Stadtteilen, Stadtarchiv, Stadtbücherei, Gefrier- und Backhäuser, Grill- und Schutzhütten usw., Unterhaltung der historischen Anlagen wie z. B. Schlossberg und Stadtmauer, bauliche Maßnahmen der Dorferneuerung
-------------------------	--

<b>Allgemeine Ziele</b>	Grundstücksbewirtschaftung zur Förderung der Siedlungsstruktur (Wohnbauland, Gewerbe, Erholung), Bewirtschaftung des städtischen Vermögens, Schaffung kommunaler Rechtsgrundlagen für die jeweiligen Regelungsbereiche, Wohnraumversorgung allgemein und für einkommensschwächere sowie am Wohnungsmarkt benachteiligte Personen und Personengruppen, Erhalt der historischen Bausubstanz in der Kernstadt und den Stadtteilen Schaffung und Erhalt und Weiterentwicklung von städtischen Gebäuden, energetische Verbesserung an städtischen Gebäuden und Liegenschaften. Ausgenommen sind die Bäder, die Stadthalle und die Dorfgemeinschaftshäuser, die als eigene Produkte definiert werden. Erhalt der historischen Anlagen, wie z. B. Burgberg und Stadtmauer mit Nebenanlagen Bauhof: Termingerechte, wirtschaftliche, flexible und zuverlässige Unterstützung bei der Produktherstellung, Reparatur und Instandhaltung gemeindlicher Einrichtungen und Flächen, Ausführung von Serviceleistungen für alle Verwaltungsbereiche einschließlich Stadtwald
-------------------------	---

<b>Zielgruppe</b>	Bauplatzinteressenten, Investoren für Gewerbeansiedlung, Landwirte, Wohnungssuchende, Allgemeinheit, Städtische Gremien, Grundstückseigentümer, weitere Fachdienste der Verwaltung, Kommunalverbände, Fachbehörden, Bürgerinnen und Bürger, Planungsbüros, Firmen, Kirchen, Arbeiterwohlfahrt, Vereine und Verbände, ehrenamtlich Tätige
-------------------	--

<b>Auftragsgrundlage</b>	Beschlüsse städtischer Gremien, Miet- und Pachtverträge, BGB, weitere fachgesetzliche Grundlagen, Gesetze und Vorschriften im technischen Bereich, Allgemeines Bau- und Planungsrecht, Bedarfs- und Entwicklungsplan der Feuerwehr, Verträge mit Vereinen, technische Bestimmungen und Richtlinien
--------------------------	--

<b>Kostenstellen</b>	informativ: 303010 Liegenschaftsverwaltung 303020 Unbebaute Grundstücke 303030 - 303090 Bebaute Grundstücke
----------------------	--

## Teilergebnishaushalt Amt B401 Gebäude und Grundstücke (Jugend)

Nr.	Bezeichnung	Ansatz 2024	Ansatz 2023	Ergebnis 2022
08	Erträge aus der Auflösung von Sonderposten aus Investitionszuweisungen,	-12.451,15	-13.780,04	-15.085,55
5460100	Erträge Auflös SOPO Invest vom öffentl Bereich	-12.451,15	-13.780,04	-15.085,55
<b>10</b>	<b>Summe der ordentlichen Erträge (Nr. 1 bis 9)</b>	<b>-12.451,15</b>	<b>-13.780,04</b>	<b>-15.085,55</b>
11	Personalaufwendungen	15.708,00	15.500,00	10.256,54
6201000	Entgelt Beschäftigte (einschl. Zulagen) nur für Loga-Buchungen	12.750,00	12.500,00	8.064,36
6201001	Leistungsentgelt Beschäftigte ersetzt Kto. 6211000, nur für Loga-Buchungen	204,00	200,00	151,30
6401000	AG-Anteil zur Sozialvers. Entgeltbereich nur für Loga-Buchungen	2.550,00	2.500,00	1.818,04
6470000	Zukunftsicherung/Zusatzversorg. Entgeltbereich nur für Loga-Buchungen	204,00	200,00	222,84
6590000	übrige sonstige Personalaufwendungen		100,00	
12	Versorgungsaufwendungen	816,00	800,00	507,82
6451000	Auf. an Verso. kassen f tarifl. Beschäftigte nur für Loga-Buchungen	816,00	800,00	507,82
13	Aufwendungen für Sach- und Dienstleistungen	42.940,00	63.990,00	42.772,12
6010102	Büromaterial EDV	100,00	100,00	
6050001	Müllgebühren	390,00	390,00	387,60
6051000	Strom	3.125,00	3.825,00	1.896,96
6052000	Gas	8.250,00	7.250,00	3.900,00
6054000	Heizöl	1.275,00	1.275,00	505,63
6056000	Wasser	695,00	545,00	152,59
6057000	Abwasser	130,00	130,00	7,13
6057001	Niederschlagswasser	965,00	965,00	1.699,48
6061000	Materialaufw. für Gebäude u. Außenanlagen	10.000,00	10.000,00	17.817,69
6063000	Materialaufw. für Einrichtungen und Ausstattungen			520,86
6065000	Materialaufw. für Straßen, Wege, Plätze u.ä.			218,83
6081000	Reinigungsmaterial	350,00	350,00	162,19
6089000	übriger sonstiger Materialaufwand	150,00	150,00	113,35
6161000	Instandh. Gebäude, Außenanl. (Bauunterhaltung)	5.000,00	26.000,00	1.721,58
6165000	Instandh. v. Sachanl. Gemeingebr., Infrastr.verm.			5.237,19
6166003	Wartungskosten Gebäudeunterhaltung	1.200,00	1.200,00	429,00
6171000	Aufwendungen für Fremdensorgung	5.000,00	5.000,00	857,40
6173000	Fremdreinigung	200,00	200,00	
6179000	And. sonstige Aufwendungen für bezogene Leistungen			142,80
6179002	Ableseverfahren für Heizkosten	30,00	30,00	
6710002	Leasing EDV Hardware			1.388,73
6730000	Gebühren	3.500,00	3.500,00	3.094,48
6900100	Beiträge f. Gebäudebezogene Versicherungen	2.560,00	2.360,00	1.985,76
6901000	Kfz-Versicherungsbeiträge		700,00	521,80
6910000	Beitr. Wirtschaftsverb. & Berufsvertr, sonst. Vere	20,00	20,00	11,07
14	Abschreibungen	37.112,54	38.960,25	35.697,60
6620000	Abschr. Gebäude u. -einr. , SachAnlag., InfrStrktV	22.874,57	23.646,88	25.058,48
6642000	Abschr. auf Betriebsausstattung	9.237,97	10.313,37	10.159,50
6650000	Abschreibung geringwertige Wirtschaftsgüter (GWG)	5.000,00	5.000,00	479,62
18	Sonstige ordentliche Aufwendungen	21,00	21,00	0,81
7020000	Grundsteuer	21,00	21,00	0,81
<b>19</b>	<b>Summe der ordentlichen Aufwendungen (Nr. 11 bis 18)</b>	<b>96.597,54</b>	<b>119.271,25</b>	<b>89.234,89</b>
<b>20</b>	<b>Verwaltungsergebnis (Nr. 10 ./i. Nr. 19)</b>	<b>84.146,39</b>	<b>105.491,21</b>	<b>74.149,34</b>
<b>24</b>	<b>Ordentliches Ergebnis (Verwaltungsergebnis und Finanzergebnis Nr. 20 und Nr. 23)</b>	<b>84.146,39</b>	<b>105.491,21</b>	<b>74.149,34</b>
<b>28</b>	<b>Jahresergebnis vor internen Leistungsbeziehungen</b>	<b>84.146,39</b>	<b>105.491,21</b>	<b>74.149,34</b>
30	Kosten der internen Leistungsbeziehungen	31.496,98	69.667,00	25.984,63
<b>31</b>	<b>Ergebnis der internen Leistungsbeziehungen</b>	<b>31.496,98</b>	<b>69.667,00</b>	<b>25.984,63</b>
<b>32</b>	<b>Jahresergebnis nach internen Leistungsbeziehungen</b>	<b>115.643,37</b>	<b>175.158,21</b>	<b>100.133,97</b>

## Teilfinanzhaushalt Amt B401 Gebäude und Grundstücke (Jugend)

		Haushaltsansatz			Investitions- und Investitionsförderungsmaßnahmen		
Nr.	Bezeichnung	2024	Verpflichtungs-ermächtigungen	2023	Ergebnis des Jahresabschlusses 2022	Gesamt-auszahlungsbedarf	davon bisher bereitgestellt
	<b>Einzahlungen aus Investitionstätigkeit</b>						
20	+ Einz. aus Investitionszuweis. und -zuschüssen sowie aus Investitionsbeiträgen						
21	+ Einz. aus Abgängen von Vermögensgegenständen des Sachanlagevermögens und des immateriellen Anlagevermögens						
22	+ Einz. aus Abgängen von Vermögensgegenständen des Finanzanlagevermögens						
	<b>Einzahlungen aus Finanzierungstätigkeit</b>						
31	+ Einz. aus der Aufnahme v. Krediten und wirtschaftlich vergleichbaren Vorgängen für Investitionen						
	<b>Summe</b>						
	<b>Auszahlungen aus Investitionstätigkeit</b>						
24	- Ausz. für den Erwerb von Grundstücken und Gebäuden						
25	- Ausz. für Baumaßnahmen						
26	- Ausz. für Investitionen in das sonstige Sachanlagevermögen und immaterielle Anlagevermögen davon: Ausz. aus gewährten Investitionszuweisungen und -zuschüssen	-45.000		-45.000	-13.839	-330.000	-225.000
27	- Ausz. für Investitionen in das Finanzanlagevermögen						
	<b>Auszahlungen aus Finanzierungstätigkeit</b>						
32	- Ausz. für die Tilgung von Krediten und wirtschaftlich vergleichbaren Vorgängen für Investitionen						
	<b>Summe</b>	<b>-45.000</b>		<b>-45.000</b>	<b>-13.839</b>	<b>-330.000</b>	<b>-225.000</b>
	<b>Saldo (Einzahlungen ./ Auszahlungen)</b>	<b>-45.000</b>		<b>-45.000</b>	<b>-13.839</b>	<b>-330.000</b>	<b>-225.000</b>

## Investitionen Amt B401 Gebäude und Grundstücke (Jugend)

Bezeichnung	Ansatz 2024	Ansatz 2023	Finanzplan 2025	Finanzplan 2026	Finanzplan 2027
Neubeschaffung Spielgeräte Spielplätze	-40.000,00	-40.000,00	-30.000,00	-30.000,00	-30.000,00

## Produkt 367.01 Kinderspielplätze

<b>Produktbereich</b>	06	Kinder-, Jugend- und Familienhilfe
<b>Produktgruppe</b>	367	Sonstige Einrichtungen der Kinder-, Jugend- und Familienhilfe
<b>Produkt</b>	367.01	Kinderspielplätze

### Produktinformationen

<b>Organisationseinheit</b>	Abteilung II Fachbereich II.2 Technische Betriebe Fachdienst Unterhaltung der Infrastruktur
<b>Verantwortliche Person</b>	<b>Frederick Naumann</b> Weitere verantwortliche Person: Benjamin Neidert
<b>Kurzbeschreibung</b>	Herstellung und Unterhaltung der öffentlichen Spielplätze in der Kernstadt und den Stadtteilen
<b>Allgemeine Ziele</b>	Aufrechterhaltung eines verkehrssicheren Zustandes der öffentlichen Spielflächen, Beitrag zur familienfreundlichen Stadt, Verbesserung und Erhalt der Lebensqualität in der Stadt und den Stadtteilen
<b>Zielgruppe</b>	Kinder und Jugendliche sowie deren Familien
<b>Auftragsgrundlage</b>	Bauleitplanung der Stadt Homberg (Efze), Beschlüsse der städtischen Gremien, technische Bestimmungen und Richtlinien
<b>Kostenstellen</b>	informativ: 305020 Kinderspielplätze



## Teilergebnishaushalt Amt B402 Gebäude und Grundstücke (Kindergärten)

Nr.	Bezeichnung	Ansatz 2024	Ansatz 2023	Ergebnis 2022
01	Privatrechtliche Leistungsentgelte	-350,00	-330,00	-1.771,72
5004000	Umsatzerlöse aus Überlassung von Rechten	-350,00	-330,00	-362,99
5090002	Stromerlöse KBG			-1.408,73
08	Erträge aus der Auflösung von Sonderposten aus Investitionszuweisungen,	-107.169,98	-106.802,30	-106.802,36
5460099	Erträge Auflösung SOPO Sonderinvest. (Tilg. Land)	-6.070,38	-6.070,36	-6.070,38
5460100	Erträge Auflös SOPO Invest vom öffentl Bereich	-100.606,97	-100.606,94	-100.606,98
5461000	Erträge Auflös SOPO Invest nicht öffentl Bereich	-492,63	-125,00	-125,00
09	Sonstige ordentliche Erträge	-167,00	-9.667,00	-166,80
5300100	Nebenerlöse aus Vermietung und Verpachtung	-167,00	-167,00	-166,80
5300101	Erstattung Nebenkosten Kita AWO		-9.500,00	
<b>10</b>	<b>Summe der ordentlichen Erträge (Nr. 1 bis 9)</b>	<b>-107.686,98</b>	<b>-116.799,30</b>	<b>-108.740,88</b>
13	Aufwendungen für Sach- und Dienstleistungen	247.111,00	328.251,00	171.649,55
6050001	Müllgebühren	3.397,00	3.397,00	3.721,80
6051000	Strom	26.200,00	19.700,00	20.529,06
6052000	Gas	50.000,00	24.000,00	11.408,67
6053000	Fernwärme		7.000,00	5.467,74
6054000	Heizöl	10.000,00	7.500,00	14.581,25
6054100	Brennholz	500,00	500,00	360,00
6056000	Wasser	4.850,00	4.550,00	3.168,36
6057000	Abwasser	10.000,00	9.100,00	9.527,36
6057001	Niederschlagswasser	4.204,00	4.204,00	4.453,04
6061000	Materialaufw. für Gebäude u. Außenanlagen	15.000,00	15.000,00	11.754,46
6063000	Materialaufw. für Einrichtungen und Ausstattungen			1.515,97
6070000	Aufw. für Berufskleidung, Arbeitsschutzmittel			1.260,21
6081000	Reinigungsmaterial	9.100,00	7.100,00	6.385,69
6089000	übriger sonstiger Materialaufwand	3.700,00	2.350,00	2.733,58
6161000	Instandh. Gebäude, Außenanl. (Bauunterhaltung)	70.000,00	76.000,00	51.758,43
6163000	Instandh. von Einrichtungen und Ausstattungen			194,73
6166003	Wartungskosten Gebäudeunterhaltung	6.500,00	4.400,00	1.193,17
6173000	Fremdreinigung	10.000,00	124.800,00	1.445,85
6179000	And. sonstige Aufwendungen für bezogene Leistungen	350,00	150,00	1.085,64
6179002	Ableseverfahren für Heizkosten	300,00	300,00	
6771001	Aufw. f. Wasserprobenuntersuchungen	6.800,00	6.400,00	8.138,07
6850099	Reisekosten geprüft			631,54
6900100	Beiträge f. Gebäudebezogene Versicherungen	16.210,00	11.800,00	10.334,93
14	Abschreibungen	242.411,97	230.300,87	233.290,80
6615000	Abschr. aktivierte Investzuw.,-zuschüsse u. -beitr	8.067,50		
6620000	Abschr. Gebäude u. -einr. , SachAnlag., InfrStrktV	216.658,84	214.354,71	215.829,02
6642000	Abschr. auf Betriebsausstattung	14.327,45	13.946,16	13.946,15
6645000	Abschr. auf Geschäftsausstattung	1.358,18		
6650000	Abschreibung geringwertige Wirtschaftsgüter (GWG)	2.000,00	2.000,00	3.515,63
15	Aufwendungen für Zuweisungen und Zuschüsse sowie besondere Finanzaufwendungen	5.600,00	5.600,00	9.916,25
7172001	Erstattung Betriebskosten Kita Wernswig an SEK	5.600,00	5.600,00	9.916,25
18	Sonstige ordentliche Aufwendungen	340,00	340,00	196,76
7020000	Grundsteuer	340,00	340,00	196,76
<b>19</b>	<b>Summe der ordentlichen Aufwendungen (Nr. 11 bis 18)</b>	<b>495.462,97</b>	<b>564.491,87</b>	<b>415.053,36</b>
<b>20</b>	<b>Verwaltungsergebnis (Nr. 10 ./ Nr. 19)</b>	<b>387.775,99</b>	<b>447.692,57</b>	<b>306.312,48</b>
<b>24</b>	<b>Ordentliches Ergebnis (Verwaltungsergebnis und Finanzergebnis Nr. 20 und Nr. 23)</b>	<b>387.775,99</b>	<b>447.692,57</b>	<b>306.312,48</b>
26	Außerordentliche Aufwendungen			3.950,31
7970000	periodenfremde Aufwendungen			3.950,31
<b>27</b>	<b>Außerordentliches Ergebnis (Nr. 25 ./ Nr. 26)</b>			<b>3.950,31</b>
<b>28</b>	<b>Jahresergebnis vor Internen Leistungsbeziehungen</b>	<b>387.775,99</b>	<b>447.692,57</b>	<b>310.262,79</b>
<b>32</b>	<b>Jahresergebnis nach Internen Leistungsbeziehungen</b>	<b>387.775,99</b>	<b>447.692,57</b>	<b>310.262,79</b>

## Teilfinanzhaushalt Amt B402 Gebäude und Grundstücke (Kindergärten)

		Haushaltsansatz			Investitions- und Investitionsförderungsmaßnahmen		
Nr.	Bezeichnung	2024	Verpflichtungs-ermächtigungen	2023	Ergebnis des Jahresabschlusses 2022	Gesamt-auszahlungsbedarf	davon bisher bereitgestellt
	<b>Einzahlungen aus Investitionstätigkeit</b>						
20	+ Einz. aus Investitionszuweis. und -zuschüssen sowie aus Investitionsbeiträgen	315.000			23.306		
21	+ Einz. aus Abgängen von Vermögensgegenständen des Sachanlagevermögens und des immateriellen Anlagevermögens						
22	+ Einz. aus Abgängen von Vermögensgegenständen des Finanzanlagevermögens						
	<b>Einzahlungen aus Finanzierungstätigkeit</b>						
31	+ Einz. aus der Aufnahme v. Krediten und wirtschaftlich vergleichbaren Vorgängen für Investitionen						
	<b>Summe</b>	<b>315.000</b>			<b>23.306</b>		
	<b>Auszahlungen aus Investitionstätigkeit</b>						
24	- Ausz. für den Erwerb von Grundstücken und Gebäuden				-175.759	-64.000	-64.000
25	- Ausz. für Baumaßnahmen	-600.000		-615.000	-6.082	-5.211.000	-2.041.000
26	- Ausz. für Investitionen in das sonstige Sachanlagevermögen und immaterielle Anlagevermögen davon: Ausz. aus gewährten Investitionszuweisungen und -zuschüssen	-2.000		-2.000	-3.849	-27.200	-21.200
27	- Ausz. für Investitionen in das Finanzanlagevermögen						
	<b>Auszahlungen aus Finanzierungstätigkeit</b>						
32	- Ausz. für die Tilgung von Krediten und wirtschaftlich vergleichbaren Vorgängen für Investitionen						
	<b>Summe</b>	<b>-602.000</b>		<b>-617.000</b>	<b>-185.690</b>	<b>-5.302.200</b>	<b>-2.126.200</b>
	<b>Saldo (Einzahlungen ./ Auszahlungen)</b>	<b>-287.000</b>		<b>-617.000</b>	<b>-162.384</b>	<b>-5.302.200</b>	<b>-2.126.200</b>

## Investitionen Amt B402 Gebäude und Grundstücke (Kindergärten)

Bezeichnung	Ansatz 2024	Ansatz 2023	Finanzplan 2025	Finanzplan 2026	Finanzplan 2027
Neubau KiTa Wernswig 3 Gruppen	-600.000,00	-350.000,00	-600.000,00	-500.000,00	
Landeszuschuss Neubau KiTa Wernswig 3 Gruppen	300.000,00		300.000,00	200.000,00	
Kreisausgleichsstock Neubau KiTa Wernswig 3Gruppen	15.000,00				
Anbau Kita Holzhausen				-1.000.000,00	
Landeszuschuss Dorfentwicklung Anbau Kita Holzhaus				500.000,00	
Grundhafte Sanierung oder Neubau Kita Hülsa					-1.000.000,00
Landeszuschuss Dorfentwicklung Kita Hülsa					500.000,00
Grundhafte Sanierung Katholischer Kindergarten		-265.000,00	-70.000,00		

## Teilergebnishaushalt Amt B403 Gebäude und Grundstücke (Feuerwehren)

Nr.	Bezeichnung	Ansatz 2024	Ansatz 2023	Ergebnis 2022
01	Privatrechtliche Leistungsentgelte	-580,00	-520,00	-1.475,76
5004000	Umsatzerlöse aus Überlassung von Rechten	-580,00	-520,00	-1.475,76
08	Erträge aus der Auflösung von Sonderposten aus Investitionszuweisungen,	-20.154,27	-20.154,30	-20.154,29
5460100	Erträge Auflös SOPO Invest vom öffentl Bereich	-20.154,27	-20.154,30	-20.154,29
<b>10</b>	<b>Summe der ordentlichen Erträge (Nr. 1 bis 9)</b>	<b>-20.734,27</b>	<b>-20.674,30</b>	<b>-21.630,05</b>
13	Aufwendungen für Sach- und Dienstleistungen	154.551,00	142.416,00	129.077,94
6050001	Müllgebühren	2.915,00	2.915,00	3.011,00
6051000	Strom	22.900,00	22.900,00	13.336,28
6052000	Gas	55.900,00	47.400,00	26.824,40
6054000	Heizöl	7.425,00	7.425,00	4.590,20
6056000	Wasser	2.700,00	2.655,00	1.661,06
6057000	Abwasser	4.300,00	4.300,00	4.048,67
6057001	Niederschlagswasser	3.961,00	3.961,00	8.386,96
6061000	Materialaufw. für Gebäude u. Außenanlagen	20.000,00	19.000,00	3.837,66
6063000	Materialaufw. für Einrichtungen und Ausstattungen			723,20
6063003	Materialaufw. für Einrichtungen Ordnungsverwaltung			40,16
6069000	sonstiger Aufw. für Reparatur u. Instandhaltung			36,09
6081000	Reinigungsmaterial	500,00	650,00	385,68
6089000	übriger sonstiger Materialaufwand	300,00	300,00	272,77
6131000	Aufw. Entsch. ehrenamtl. Tätige (sow. N. Hkto 678)			180,00
6161000	Instandh. Gebäude, Außenanl. (Bauunterhaltung)	15.000,00	15.000,00	46.880,57
6166003	Wartungskosten Gebäudeunterhaltung	5.840,00	4.900,00	2.697,17
6171000	Aufwendungen für Fremdensorgung			2.346,28
6179000	And. sonstige Aufwendungen für bezogene Leistungen			394,08
6730000	Gebühren			232,05
6850099	Reisekosten geprüft			37,00
6900100	Beiträge f. Gebäudebezogene Versicherungen	12.810,00	11.010,00	9.156,66
14	Abschreibungen	87.034,97	85.613,82	87.228,52
6620000	Abschr. Gebäude u. -einr. , SachAnlag., InfrStrktV	86.481,92	85.060,77	86.356,76
6642000	Abschr. auf Betriebsausstattung	53,05	53,05	53,04
6650000	Abschreibung geringwertige Wirtschaftsgüter (GWG)	500,00	500,00	818,72
18	Sonstige ordentliche Aufwendungen	380,00	380,00	373,64
7020000	Grundsteuer	380,00	380,00	373,64
<b>19</b>	<b>Summe der ordentlichen Aufwendungen (Nr. 11 bis 18)</b>	<b>241.965,97</b>	<b>228.409,82</b>	<b>216.680,10</b>
<b>20</b>	<b>Verwaltungsergebnis (Nr. 10 ./ Nr. 19)</b>	<b>221.231,70</b>	<b>207.735,52</b>	<b>195.050,05</b>
<b>24</b>	<b>Ordentliches Ergebnis (Verwaltungsergebnis und Finanzergebnis Nr. 20 und Nr. 23)</b>	<b>221.231,70</b>	<b>207.735,52</b>	<b>195.050,05</b>
25	Außerordentliche Erträge			-853,33
5989000	sonstige periodenfremde Erträge			-853,33
26	Außerordentliche Aufwendungen			312,36
7911000	außerplanmäß. Abschr. auf Sachanlagen			1,00
7970000	periodenfremde Aufwendungen			311,36
<b>27</b>	<b>Außerordentliches Ergebnis (Nr. 25 ./ Nr. 26)</b>			<b>-540,97</b>
<b>28</b>	<b>Jahresergebnis vor internen Leistungsbeziehungen</b>	<b>221.231,70</b>	<b>207.735,52</b>	<b>194.509,08</b>
30	Kosten der internen Leistungsbeziehungen	67.502,01	138.246,90	
<b>31</b>	<b>Ergebnis der internen Leistungsbeziehungen</b>	<b>67.502,01</b>	<b>138.246,90</b>	
<b>32</b>	<b>Jahresergebnis nach internen Leistungsbeziehungen</b>	<b>288.733,71</b>	<b>345.982,42</b>	<b>194.509,08</b>

## Teilfinanzhaushalt Amt B403 Gebäude und Grundstücke (Feuerwehren)

		Haushaltsansatz			Investitions- und Investitionsförderungsmaßnahmen		
Nr.	Bezeichnung	2024	Verpflichtungs-ermächtigungen	2023	Ergebnis des Jahresabschlusses 2022	Gesamt-auszahlungsbedarf	davon bisher bereitgestellt
	<b>Einzahlungen aus Investitionstätigkeit</b>						
20	+ Einz. aus Investitionszuweis. und -zuschüssen sowie aus Investitionsbeiträgen	15.000					
21	+ Einz. aus Abgängen von Vermögensgegenständen des Sachanlagevermögens und des immateriellen Anlagevermögens						
22	+ Einz. aus Abgängen von Vermögensgegenständen des Finanzanlagevermögens						
	<b>Einzahlungen aus Finanzierungstätigkeit</b>						
31	+ Einz. aus der Aufnahme v. Krediten und wirtschaftlich vergleichbaren Vorgängen für Investitionen						
	<b>Summe</b>	<b>15.000</b>					
	<b>Auszahlungen aus Investitionstätigkeit</b>						
24	- Ausz. für den Erwerb von Grundstücken und Gebäuden				-77.247		
25	- Ausz. für Baumaßnahmen	-100.000		-165.000	-52.698	-3.775.000	-1.050.000
26	- Ausz. für Investitionen in das sonstige Sachanlagevermögen und immaterielle Anlagevermögen davon: Ausz. aus gewährten Investitionszuweisungen und -zuschüssen	-500		-500	-819	-423.600	-422.100
27	- Ausz. für Investitionen in das Finanzanlagevermögen						
	<b>Auszahlungen aus Finanzierungstätigkeit</b>						
32	- Ausz. für die Tilgung von Krediten und wirtschaftlich vergleichbaren Vorgängen für Investitionen						
	<b>Summe</b>	<b>-100.500</b>		<b>-165.500</b>	<b>-130.764</b>	<b>-4.198.600</b>	<b>-1.472.100</b>
	<b>Saldo (Einzahlungen ./ Auszahlungen)</b>	<b>-85.500</b>		<b>-165.500</b>	<b>-130.764</b>	<b>-4.198.600</b>	<b>-1.472.100</b>

## Investitionen Amt B403 Gebäude und Grundstücke (Feuerwehren)

Bezeichnung	Ansatz 2024	Ansatz 2023	Finanzplan 2025	Finanzplan 2026	Finanzplan 2027
Neubau Stützpunktfeuerwehr Planungskosten				-500.000,00	-500.000,00
Landesförderung Neubau Stützpunktfeuerwehr				50.000,00	50.000,00
Neubau Feuerwehrhaus Holzhausen	-100.000,00	-165.000,00	-400.000,00	-500.000,00	-775.000,00
Landeszuschuss Neubau Feuerwehrhaus Holzhausen	15.000,00		50.000,00	65.000,00	100.000,00
Anbau Feuerwehr Hülsa			-50.000,00		

## Teilergebnishaushalt Amt B404 Gebäude und Grundstücke (Friedhöfe und Außenanlagen)

Nr.	Bezeichnung	Ansatz 2024	Ansatz 2023	Ergebnis 2022
03	Kostenersatzleistungen und -erstattungen			-360,00
5488000	Kostenerstattungen von übrigen Bereichen			-360,00
<b>10</b>	<b>Summe der ordentlichen Erträge (Nr. 1 bis 9)</b>			<b>-360,00</b>
13	Aufwendungen für Sach- und Dienstleistungen	183.525,00	259.430,00	108.950,14
6001000	Rohstoffe/ Material/ Vorprodukte/ Fremdbauteile	5.000,00	5.000,00	
6051000	Strom	4.345,00	3.680,00	2.676,68
6052000	Gas	315,00	315,00	189,79
6054000	Heizöl	5.000,00	4.000,00	6.958,07
6056000	Wasser	6.575,00	6.325,00	3.582,14
6057001	Niederschlagswasser			26,61
6061000	Materialaufw. für Gebäude u. Außenanlagen	5.000,00	9.000,00	1.559,37
6063000	Materialaufw. für Einrichtungen und Ausstattungen			404,84
6070000	Aufw. für Berufskleidung, Arbeitsschuttmittel			72,51
6081000	Reinigungsmaterial	50,00	50,00	42,79
6089000	übriger sonstiger Materialaufwand	50,00	50,00	14,99
6161000	Instandh. Gebäude, Außenanl. (Bauunterhaltung)	16.000,00	49.500,00	21.542,84
6161001	Instandhaltung Jüdischer Friedhof			360,00
6161004	Wegebau, Baumfällungen u. a.	114.000,00	129.500,00	50.626,93
6163000	Instandh. von Einrichtungen und Ausstattungen			340,34
6166003	Wartungskosten Gebäudeunterhaltung			14,28
6171000	Aufwendungen für Fremdensorgung	20.000,00	20.000,00	17.794,45
6173000	Fremdreinigung	5.000,00	30.000,00	1.043,63
6179000	And. sonstige Aufwendungen für bezogene Leistungen			139,48
6900100	Beiträge f. Gebäudebezogene Versicherungen	2.190,00	2.010,00	1.560,40
14	Abschreibungen	13.350,62	13.350,65	13.374,09
6620000	Abschr. Gebäude u. -einr. , SachAnlag., InfrStrktV	12.350,62	12.350,65	12.350,65
6650000	Abschreibung geringwertige Wirtschaftsgüter (GWG)	1.000,00	1.000,00	1.023,44
<b>19</b>	<b>Summe der ordentlichen Aufwendungen (Nr. 11 bis 18)</b>	<b>196.875,62</b>	<b>272.780,65</b>	<b>122.324,23</b>
<b>20</b>	<b>Verwaltungsergebnis (Nr. 10 ./ Nr. 19)</b>	<b>196.875,62</b>	<b>272.780,65</b>	<b>121.964,23</b>
<b>24</b>	<b>Ordentliches Ergebnis (Verwaltungsergebnis und Finanzergebnis Nr. 20 und Nr. 23)</b>	<b>196.875,62</b>	<b>272.780,65</b>	<b>121.964,23</b>
<b>28</b>	<b>Jahresergebnis vor Internen Leistungsbeziehungen</b>	<b>196.875,62</b>	<b>272.780,65</b>	<b>121.964,23</b>
30	Kosten der internen Leistungsbeziehungen		505.137,42	
<b>31</b>	<b>Ergebnis der Internen Leistungsbeziehungen</b>		<b>505.137,42</b>	
<b>32</b>	<b>Jahresergebnis nach Internen Leistungsbeziehungen</b>	<b>196.875,62</b>	<b>777.918,07</b>	<b>121.964,23</b>

## Teilfinanzhaushalt Amt B404 Gebäude und Grundstücke (Friedhöfe und Außenanlagen)

		Haushaltsansatz			Investitions- und Investitionsförderungsmaßnahmen		
Nr.	Bezeichnung	2024	Verpflichtungsermächtigungen	2023	Ergebnis des Jahresabschlusses 2022	Gesamtauszahlungsbedarf	davon bisher bereitgestellt
	<b>Einzahlungen aus Investitionstätigkeit</b>						
20	+ Einz. aus Investitionszuweis. und -zuschüssen sowie aus Investitionsbeiträgen						
21	+ Einz. aus Abgängen von Vermögensgegenständen des Sachanlagevermögens und des immateriellen Anlagevermögens						
22	+ Einz. aus Abgängen von Vermögensgegenständen des Finanzanlagevermögens						
	<b>Einzahlungen aus Finanzierungstätigkeit</b>						
31	+ Einz. aus der Aufnahme v. Krediten und wirtschaftlich vergleichbaren Vorgängen für Investitionen						
	<b>Summe</b>						
	<b>Auszahlungen aus Investitionstätigkeit</b>						
24	- Ausz. für den Erwerb von Grundstücken und Gebäuden						
25	- Ausz. für Baumaßnahmen						
26	- Ausz. für Investitionen in das sonstige Sachanlagevermögen und immaterielle Anlagevermögen davon: Ausz. aus gewährten Investitionszuweisungen und -zuschüssen	-1.000		-6.000	-1.023	-10.000	-7.000
27	- Ausz. für Investitionen in das Finanzanlagevermögen						
	<b>Auszahlungen aus Finanzierungstätigkeit</b>						
32	- Ausz. für die Tilgung von Krediten und wirtschaftlich vergleichbaren Vorgängen für Investitionen						
	<b>Summe</b>	<b>-1.000</b>		<b>-6.000</b>	<b>-1.023</b>	<b>-10.000</b>	<b>-7.000</b>
	<b>Saldo (Einzahlungen ./ Auszahlungen)</b>	<b>-1.000</b>		<b>-6.000</b>	<b>-1.023</b>	<b>-10.000</b>	<b>-7.000</b>



## Investitionen Amt B404 Gebäude und Grundstücke (Friedhöfe und Außenanlagen)

Bezeichnung	Ansatz 2024	Ansatz 2023	Finanzplan 2025	Finanzplan 2026	Finanzplan 2027
Beschaffung wetterfeste Stühle		-5.000,00			

## Teilergebnishaushalt Amt B410 Einrichtungen

Nr.	Bezeichnung	Ansatz 2024	Ansatz 2023	Ergebnis 2022
01	Privatrechtliche Leistungsentgelte	-980,00	-880,00	-982,52
5004000	Umsatzerlöse aus Überlassung von Rechten	-980,00	-880,00	-982,52
02	Öffentlich-rechtliche Leistungsentgelte	-26.400,00	-24.400,00	-25.751,89
5110000	öffentlich rechtliche Benutzungsgebühren	-25.650,00	-23.650,00	-25.103,39
5110002	ö.-r. Benutzungsgebühren (verschiedene)	-750,00	-750,00	-648,50
03	Kostenersatzleistungen und -erstattungen			-3.408,07
5482000	Kostenerstattungen von Gemeinden/GV			-419,33
5488000	Kostenerstattungen von übrigen Bereichen			-2.988,74
08	Erträge aus der Auflösung von Sonderposten aus Investitionszuweisungen,	-17.006,33	-17.006,35	-17.006,33
5460099	Erträge Auflösung SOPO Sonderinvest. (Tilg. Land)	-1.520,18	-1.520,20	-1.520,19
5460100	Erträge Auflös SOPO Invest vom öffentl Bereich	-15.486,15	-15.486,15	-15.486,14
09	Sonstige ordentliche Erträge	-250,00	-250,00	
5300100	Nebenerlöse aus Vermietung und Verpachtung	-250,00	-250,00	
<b>10</b>	<b>Summe der ordentlichen Erträge (Nr. 1 bis 9)</b>	<b>-44.636,33</b>	<b>-42.536,35</b>	<b>-47.148,81</b>
11	Personalaufwendungen	121.631,00	98.350,00	94.950,31
6201000	Entgelt Beschäftigte (einschl. Zulagen) nur für Loga-Buchungen	96.500,00	78.100,00	75.543,76
6201001	Leistungsentgelt Beschäftigte ersetzt Kto. 6211000, nur für Loga-Buchungen	2.140,00	1.650,00	1.000,86
6401000	AG-Anteil zur Sozialvers. Entgeltbereich nur für Loga-Buchungen	20.280,00	16.300,00	17.442,33
6470000	Zukunftsicherung/Zusatzversorg. Entgeltbereich nur für Loga-Buchungen	1.861,00	1.450,00	963,36
6590000	übrige sonstige Personalaufwendungen	850,00	850,00	
12	Versorgungsaufwendungen	48.635,00	5.150,00	4.225,29
6451000	Auf. an Verso. kassen f tarifl. Beschäftigte nur für Loga-Buchungen	48.635,00	5.150,00	4.225,29
13	Aufwendungen für Sach- und Dienstleistungen	169.396,00	166.731,00	143.941,57
6001000	Rohstoffe/ Material/ Vorprodukte/ Fremdbauteile			108,80
6010100	Aufw. für Büromat. u. Drucks. d. Verw. u. ähnl. Ei			4,39
6010102	Büromaterial EDV	100,00	100,00	28,87
6050001	Müllgebühren	1.050,00	1.050,00	1.050,00
6051000	Strom	23.560,00	23.260,00	11.259,19
6052000	Gas	27.600,00	27.600,00	9.801,38
6054000	Heizöl	20.000,00	18.000,00	20.661,93
6056000	Wasser	2.340,00	2.300,00	1.968,28
6057000	Abwasser	2.280,00	3.565,00	2.157,90
6057001	Niederschlagswasser	5.631,00	4.331,00	10.186,11
6061000	Materialaufw. für Gebäude u. Außenanlagen	11.000,00	11.000,00	8.589,50
6062000	Materialaufw. für techn. Anlagen in Betriebsbauten	200,00	200,00	
6063000	Materialaufw. für Einrichtungen und Ausstattungen			5.709,56
6069001	sonstiger Aufw. für Reparatur u. Inst. (EDV)	205,00	205,00	
6081000	Reinigungsmaterial	2.300,00	2.300,00	1.806,79
6089000	übriger sonstiger Materialaufwand	1.300,00	1.300,00	632,00
6161000	Instandh. Gebäude, Außenanl. (Bauunterhaltung)	35.500,00	37.500,00	40.370,17
6163000	Instandh. von Einrichtungen und Ausstattungen			1.756,40
6166000	Wartungskosten			956,70
6166003	Wartungskosten Gebäudeunterhaltung	7.380,00	5.580,00	5.771,02
6173000	Fremdreinigung	8.300,00	5.800,00	5.087,28
6179000	And. sonstige Aufwendungen für bezogene Leistungen	1.160,00	1.160,00	597,88
6710002	Leasing EDV Hardware	295,00	295,00	244,75
6730000	Gebühren			100,00
6730007	GEZ-Gebühren	75,00	75,00	73,44
6820000	Porto und Versandkosten	80,00	80,00	18,92
6832000	Telefonkosten	2.100,00	3.250,00	360,64
6850099	Reisekosten geprüft	450,00	450,00	339,06
6900100	Beiträge f. Gebäudebezogene Versicherungen	13.290,00	14.110,00	10.910,84
6910000	Beitr. Wirtschaftsverb. & Berufsvertr, sonst. Vere	200,00	220,00	88,55

## Teilergebnishaushalt Amt B410 Einrichtungen

Nr.	Bezeichnung	Ansatz 2024	Ansatz 2023	Ergebnis 2022
6993000	übrige sonstige betriebliche Aufwendungen	3.000,00	3.000,00	3.301,22
14	Abschreibungen	71.682,59	70.566,67	73.561,64
6620000	Abschr. Gebäude u. -einr. , SachAnlag., InfrStrktV	64.747,81	64.875,02	65.004,37
6630000	Abschr. auf techn. Anlagen u. Maschinen	756,16	756,17	756,17
6642000	Abschr. auf Betriebsausstattung	2.938,28	1.695,15	2.786,00
6645000	Abschr. auf Geschäftsausstattung	2.004,67	2.004,66	2.004,66
6650000	Abschreibung geringwertige Wirtschaftsgüter (GWG)	500,00	500,00	2.274,75
6690099	Abschreibungen Sonderinvest.programm	735,67	735,67	735,69
15	Aufwendungen für Zuweisungen und Zuschüsse sowie besondere Finanzaufwendungen	22.750,00	22.850,00	18.500,00
7122001	Zuschüsse an DGH Trägerschaft	22.750,00	22.850,00	18.500,00
18	Sonstige ordentliche Aufwendungen	680,00	676,00	281,04
7020000	Grundsteuer	680,00	676,00	281,04
<b>19</b>	<b>Summe der ordentlichen Aufwendungen (Nr. 11 bis 18)</b>	<b>434.774,59</b>	<b>364.323,67</b>	<b>335.459,85</b>
<b>20</b>	<b>Verwaltungsergebnis (Nr. 10 ./ Nr. 19)</b>	<b>390.138,26</b>	<b>321.787,32</b>	<b>288.311,04</b>
<b>24</b>	<b>Ordentliches Ergebnis (Verwaltungsergebnis und Finanzergebnis Nr. 20 und Nr. 23)</b>	<b>390.138,26</b>	<b>321.787,32</b>	<b>288.311,04</b>
26	Außerordentliche Aufwendungen			5.295,20
7970000	periodenfremde Aufwendungen			5.295,20
<b>27</b>	<b>Außerordentliches Ergebnis (Nr. 25 ./ Nr. 26)</b>			<b>5.295,20</b>
<b>28</b>	<b>Jahresergebnis vor Internen Leistungsbeziehungen</b>	<b>390.138,26</b>	<b>321.787,32</b>	<b>293.606,24</b>
29	Erlöse der internen Leistungsbeziehungen	-62.200,00	-62.200,00	-1.770,00
30	Kosten der internen Leistungsbeziehungen	87.409,00	71.975,00	72.111,38
<b>31</b>	<b>Ergebnis der internen Leistungsbeziehungen</b>	<b>25.209,00</b>	<b>9.775,00</b>	<b>70.341,38</b>
<b>32</b>	<b>Jahresergebnis nach internen Leistungsbeziehungen</b>	<b>415.347,26</b>	<b>331.562,32</b>	<b>363.947,62</b>

## Teilfinanzhaushalt Amt B410 Einrichtungen

		Haushaltsansatz				Investitions- und Investitionsförderungsmaßnahmen	
Nr.	Bezeichnung	2024	Verpflichtungsermächtigungen	2023	Ergebnis des Jahresabschlusses 2022	Gesamtauszahlungsbedarf	davon bisher bereitgestellt
	<b>Einzahlungen aus Investitionstätigkeit</b>						
20	+ Einz. aus Investitionszuweis. und -zuschüssen sowie aus Investitionsbeiträgen						
21	+ Einz. aus Abgängen von Vermögensgegenständen des Sachanlagevermögens und des immateriellen Anlagevermögens						
22	+ Einz. aus Abgängen von Vermögensgegenständen des Finanzanlagevermögens						
	<b>Einzahlungen aus Finanzierungstätigkeit</b>						
31	+ Einz. aus der Aufnahme v. Krediten und wirtschaftlich vergleichbaren Vorgängen für Investitionen						
	<b>Summe</b>						
	<b>Auszahlungen aus Investitionstätigkeit</b>						
24	- Ausz. für den Erwerb von Grundstücken und Gebäuden						
25	- Ausz. für Baumaßnahmen	-16.000		-215.000	-2.003	-231.000	-231.000
26	- Ausz. für Investitionen in das sonstige Sachanlagevermögen und immaterielle Anlagevermögen davon: Ausz. aus gewährten Investitionszuweisungen und -zuschüssen	-500		-500	-2.045	-136.000	-14.500
27	- Ausz. für Investitionen in das Finanzanlagevermögen						
	<b>Auszahlungen aus Finanzierungstätigkeit</b>						
32	- Ausz. für die Tilgung von Krediten und wirtschaftlich vergleichbaren Vorgängen für Investitionen						
	<b>Summe</b>	<b>-16.500</b>		<b>-215.500</b>	<b>-4.048</b>	<b>-367.000</b>	<b>-245.500</b>
	<b>Saldo (Einzahlungen ./ Auszahlungen)</b>	<b>-16.500</b>		<b>-215.500</b>	<b>-4.048</b>	<b>-367.000</b>	<b>-245.500</b>

## Investitionen Amt B410 Einrichtungen

Bezeichnung	Ansatz 2024	Ansatz 2023	Finanzplan 2025	Finanzplan 2026	Finanzplan 2027
Notstromversorgung Stadthalle		-100.000,00			
Neubeschaffung Bestuhlung Stadthalle					-120.000,00
Ersatzbeschaffungen Ausstattung Stadthalle	-16.000,00				
Sanierung Wohnungen Lützelwiger Straße		-115.000,00			

## Produkt 573.01 Betrieb der Stadthalle und Dorfgemeinschaftshäuser

<b>Produktbereich</b>	15	Wirtschaft und Tourismus
<b>Produktgruppe</b>	573	Allgemeine Einrichtungen und Unternehmen
<b>Produkt</b>	573.01	Betrieb der Stadthalle und Dorfgemeinschaftshäuser

### Produktinformationen

<b>Organisationseinheit</b>	Abteilung II Fachbereich II.2 Technische Betriebe Fachdienst Unterhaltung der Infrastruktur
-----------------------------	---

<b>Verantwortliche Person</b>	<b>Frederick Naumann</b> Weitere verantwortliche Person: Benjamin Neidert Gundula Michel
-------------------------------	---

<b>Kurzbeschreibung</b>	Neubau, Unterhaltung und Verwaltung von Dorfgemeinschaftshäusern in den Stadtteilen, Unterhaltung und Verwaltung der Stadthalle in der Kernstadt einschließlich des Kultur- und Begegnungszentrums im Birkenweg 2
-------------------------	---

<b>Allgemeine Ziele</b>	Schaffung, Erhalt und Weiterentwicklung von Gemeinschaftseinrichtungen in der Kernstadt und den Stadtteilen, Energetische Verbesserungen an den Gebäuden, Suche nach neuen Trägerschaftsmodellen im Zuge der Haushaltskonsolidierung Bereitstellung von Gemeinschaftseinrichtungen zum Erhalt einer kommunalen Infrastruktur und Erhalt der Lebensqualität in den Stadtteilen, Förderung der Dorfgemeinschaften, der Familien, der örtlichen Vereine und Verbände, der Senioren- und Jugendarbeit und ehrenamtlich Tätigen.
-------------------------	---

<b>Zielgruppe</b>	Bürgerinnen und Bürger, Familien, Vereine und Verbände, ehrenamtlich Tätige, Allgemeinheit
-------------------	--

<b>Auftragsgrundlage</b>	Stadthallensatzung, Entgeltordnungen und Gebührenordnungen, Beschlüsse städtische Gremien, technische Bestimmungen und Richtlinien
--------------------------	--

<b>Kostenstellen</b>	informativ: 304010 Stadthalle 304020 Dorfgemeinschaftshaus Allmuthshausen 304021 Dorfgemeinschaftshaus Berge 304022 Dorfgemeinschaftshaus Caßdorf 304023 Dorfgemeinschaftshaus Dickershausen 304024 Dorfgemeinschaftshaus Holzhausen 304025 Dorfgemeinschaftshaus Hombergshausen 304026 Dorfgemeinschaftshaus Hülsa 304027 Dorfgemeinschaftshaus Lembach 304028 Dorfgemeinschaftshaus Lützelwig 304029 Dorfgemeinschaftshaus Mardorf 304030 Dorfgemeinschaftshaus Mörshausen 304031 Dorfgemeinschaftshaus Mühlhausen 304032 Dorfgemeinschaftshaus Roppershain 304033 Dorfgemeinschaftshaus Sondheim 304034 Dorfgemeinschaftshaus Welferode 304035 Dorfgemeinschaftshaus Relbehausen 304036 Dorfgemeinschaftshaus Rückersfeld
----------------------	--

## Teilergebnishaushalt Amt B420 Verkehrsanlagen

Nr.	Bezeichnung	Ansatz 2024	Ansatz 2023	Ergebnis 2022
01	Privatrechtliche Leistungsentgelte	-38.000,00	-34.500,00	-37.822,82
5003000	Umsatzerlöse aus Überlassung Gebäude und Räume			-372,00
5004000	Umsatzerlöse aus Überlassung von Rechten	-38.000,00	-34.500,00	-36.693,10
5090000	sonstige Umsatzerlöse			-757,72
02	Öffentlich-rechtliche Leistungsentgelte	-5.000,00	-5.000,00	-4.647,77
5110000	öffentlich rechtliche Benutzungsgebühren	-5.000,00	-5.000,00	-4.647,77
08	Erträge aus der Auflösung von Sonderposten aus Investitionszuweisungen,	-275.080,72	-253.803,63	-269.935,95
5460100	Erträge Auflös SOPO Invest vom öffentl Bereich	-197.727,38	-173.462,90	-186.879,39
5461000	Erträge Auflös SOPO Invest nicht öffentl Bereich	-8.762,87	-8.762,88	-8.682,99
5462000	Erträge Auflösung von SOPO Investitionsbeiträgen	-68.590,47	-71.577,85	-74.373,57
09	Sonstige ordentliche Erträge			-16.375,50
5330000	Erträge aus Schadensersatzleistungen			-16.375,50
<b>10</b>	<b>Summe der ordentlichen Erträge (Nr. 1 bis 9)</b>	<b>-318.080,72</b>	<b>-293.303,63</b>	<b>-328.782,04</b>
13	Aufwendungen für Sach- und Dienstleistungen	1.220.130,00	1.085.620,00	1.133.900,48
6051000	Strom	92.000,00	94.070,00	76.284,02
6055000	Treibstoffe	3.500,00	3.500,00	4.941,81
6056000	Wasser	4.100,00	4.100,00	3.097,18
6057001	Niederschlagswasser	647.300,00	647.300,00	648.252,28
6061000	Materialaufw. für Gebäude u. Außenanlagen			7.060,89
6065000	Materialaufw. für Straßen, Wege, Plätze u.ä.	65.000,00	38.000,00	34.914,99
6069000	sonstiger Aufw. für Reparatur u. Instandhaltung			86,71
6081000	Reinigungsmaterial	1.500,00	1.500,00	
6089000	übriger sonstiger Materialaufwand	5.000,00	5.000,00	5.528,54
6161000	Instandh. Gebäude, Außenanl. (Bauunterhaltung)	10.000,00		1.728,45
6164000	Instandhaltung von Fahrzeugen	5.000,00	5.000,00	13.405,17
6165000	Instandh. v. Sachanl. Gemeingebr., Infrastr.verm.	232.500,00	132.500,00	221.138,54
6165001	Unterhaltung von Brücken	25.000,00	25.000,00	9.158,72
6165002	Instandhaltung und Wartung von Ampelanlagen	10.000,00	10.000,00	8.382,49
6165008	Instandhaltung Radwege	20.000,00	20.000,00	3.513,48
6165010	Verkehrseinrichtungen Straßenbau	15.000,00	15.000,00	10.993,64
6165015	Unterhaltung Premiumwanderwege	5.000,00	5.000,00	
6166000	Wartungskosten	2.000,00	2.000,00	
6166003	Wartungskosten Gebäudeunterhaltung			944,56
6171000	Aufwendungen für Fremdensorgung	33.000,00	33.000,00	44.986,92
6173000	Fremdreinigung	20.000,00	20.000,00	15.615,39
6710000	Leasing	20.000,00	20.000,00	19.927,80
6730001	Gebühren (verschiedene)	230,00	230,00	220,44
6900100	Beiträge f. Gebäudebezogene Versicherungen	800,00	720,00	588,87
6901000	Kfz-Versicherungsbeiträge	3.000,00	3.500,00	2.968,30
6909000	Beiträge für sonstige Versicherungen	200,00	200,00	161,29
14	Abschreibungen	674.905,35	576.514,03	613.584,43
6615000	Abschr. aktivierte Investzuw.,-zuschüsse u. -beitr	3.505,72	3.505,72	1.293,42
6620000	Abschr. Gebäude u. -einr. , SachAnlag., InfrStrktV	666.399,63	568.008,31	602.489,12
6642000	Abschr. auf Betriebsausstattung			163,13
6650000	Abschreibung geringwertige Wirtschaftsgüter (GWG)	5.000,00	5.000,00	9.638,76
18	Sonstige ordentliche Aufwendungen	1.800,00	1.200,00	1.720,16
7020000	Grundsteuer	1.800,00	1.200,00	1.720,16
<b>19</b>	<b>Summe der ordentlichen Aufwendungen (Nr. 11 bis 18)</b>	<b>1.896.835,35</b>	<b>1.663.334,03</b>	<b>1.749.205,07</b>
<b>20</b>	<b>Verwaltungsergebnis (Nr. 10 ./ Nr. 19)</b>	<b>1.578.754,63</b>	<b>1.370.030,40</b>	<b>1.420.423,03</b>
<b>24</b>	<b>Ordentliches Ergebnis (Verwaltungsergebnis und Finanzergebnis Nr. 20 und Nr. 23)</b>	<b>1.578.754,63</b>	<b>1.370.030,40</b>	<b>1.420.423,03</b>
25	Außerordentliche Erträge		-25,00	-10.215,05
5910000	Ertr. aus der Veräuß.von Grundst.,Gebäud.u.Anlagen			-3.556,36
5989000	sonstige periodenfremde Erträge			-3.816,11

## Teilergebnishaushalt Amt B420 Verkehrsanlagen

Nr.	Bezeichnung	Ansatz 2024	Ansatz 2023	Ergebnis 2022
5990900	sonstige außerordentliche Erträge nicht investiv		-25,00	-2.842,58
26	Außerordentliche Aufwendungen			1.608,00
7970000	periodenfremde Aufwendungen			1.608,00
<b>27</b>	<b>Außerordentliches Ergebnis (Nr. 25 ./ Nr. 26)</b>		<b>-25,00</b>	<b>-8.607,05</b>
<b>28</b>	<b>Jahresergebnis vor internen Leistungsbeziehungen</b>	<b>1.578.754,63</b>	<b>1.370.005,40</b>	<b>1.411.815,98</b>
30	Kosten der internen Leistungsbeziehungen	524.414,90	672.397,00	432.636,02
<b>31</b>	<b>Ergebnis der internen Leistungsbeziehungen</b>	<b>524.414,90</b>	<b>672.397,00</b>	<b>432.636,02</b>
<b>32</b>	<b>Jahresergebnis nach internen Leistungsbeziehungen</b>	<b>2.103.169,53</b>	<b>2.042.402,40</b>	<b>1.844.452,00</b>



## Teilfinanzhaushalt Amt B420 Verkehrsanlagen

		Haushaltsansatz			Investitions- und Investitionsförderungsmaßnahmen		
Nr.	Bezeichnung	2024	Verpflichtungs-ermächtigungen	2023	Ergebnis des Jahresabschlusses 2022	Gesamt-auszahlungsbedarf	davon bisher bereitgestellt
	<b>Einzahlungen aus Investitionstätigkeit</b>						
20	+ Einz. aus Investitionszuweis. und -zuschüssen sowie aus Investitionsbeiträgen	425.000		1.444.250	279.014		
21	+ Einz. aus Abgängen von Vermögensgegenständen des Sachanlagevermögens und des immateriellen Anlagevermögens				3.670		
22	+ Einz. aus Abgängen von Vermögensgegenständen des Finanzanlagevermögens						
	<b>Einzahlungen aus Finanzierungstätigkeit</b>						
31	+ Einz. aus der Aufnahme v. Krediten und wirtschaftlich vergleichbaren Vorgängen für Investitionen						
	<b>Summe</b>	<b>425.000</b>		<b>1.444.250</b>	<b>282.684</b>		
	<b>Auszahlungen aus Investitionstätigkeit</b>						
24	- Ausz. für den Erwerb von Grundstücken und Gebäuden				-192.692	-100.000	-100.000
25	- Ausz. für Baumaßnahmen	-1.280.000		-2.330.700	-2.429.674	-19.612.700	-11.338.700
26	- Ausz. für Investitionen in das sonstige Sachanlagevermögen und immaterielle Anlagevermögen	-5.000		-5.000	-33.773	-36.100	-21.100
	davon: Ausz. aus gewährten Investitionszuweisungen und -zuschüssen				-24.134		
27	- Ausz. für Investitionen in das Finanzanlagevermögen						
	<b>Auszahlungen aus Finanzierungstätigkeit</b>						
32	- Ausz. für die Tilgung von Krediten und wirtschaftlich vergleichbaren Vorgängen für Investitionen						
	<b>Summe</b>	<b>-1.285.000</b>		<b>-2.335.700</b>	<b>-2.656.139</b>	<b>-19.748.800</b>	<b>-11.459.800</b>
	<b>Saldo (Einzahlungen ./ Auszahlungen)</b>	<b>-860.000</b>		<b>-891.450</b>	<b>-2.373.455</b>	<b>-19.748.800</b>	<b>-11.459.800</b>

## Investitionen Amt B420 Verkehrsanlagen

Bezeichnung	Ansatz 2024	Ansatz 2023	Finanzplan 2025	Finanzplan 2026	Finanzplan 2027
Erneuerung von Brücken	-100.000,00	-100.000,00	-150.000,00	-150.000,00	-150.000,00
Endausbau Str. Neubaugebiet Welferode (Heisterweg)				-200.000,00	-270.000,00
Straßenbau Hersfelder Straße	-580.000,00	-515.700,00	-910.000,00	-900.000,00	
Erweiterung und Neuanlage von Radwegen	-200.000,00	-400.000,00	-200.000,00	-200.000,00	-200.000,00
Straßenb.Holzhsn(Berl.Str,Erntew,Mittelstr)					-500.000,00
Geh-u.Radweg Ziegenhainer Str.-Industriegebiet				-1.135.500,00	-498.500,00
Landeszusch.Geh- +Radweg Ziegenh.Str.-Industriegeb.				766.500,00	
Bushaltestelle Berge	-85.000,00				
Landeszuschuss Bushaltestelle Berge	85.000,00				
Neubau Bushaltestellen		-650.000,00	-650.000,00	-650.000,00	
Landeszuschuss Neubau Bushaltestellen		312.500,00	312.500,00	312.500,00	
Kreisausgleichsstock Neubau Bushaltestellen		130.000,00			
Straßenbau Bahnhofsgelände				-700.000,00	
Ausbau OD Mühlhausen		-375.000,00			
Landeszuschuss Ausbau OD Mühlhausen Gehwege		330.000,00			
Landeszuschuss Straßenbau Hersfelder Straße		221.750,00	280.250,00	280.000,00	
Neubau Gehweg Kasseler Straße			-125.000,00		
Kostenerstattung Land Gehweg Kasseler Straße			35.000,00		
Ausbau OD Caßdorf			-335.000,00		
Landeszuschuss Ausbau OD Caßdorf Gehwege			160.000,00		
Neubau Gehweg K47, Berge		-200.000,00			
Kostenerstattung Land Geh- und Radweg K47		150.000,00			
Landes-/Kreisförderung Radwege	150.000,00	300.000,00	150.000,00	150.000,00	150.000,00
Kostenerstattung Kreis Geh- u Radweg K47	100.000,00				
Erneuerung OD-Mühlhausen an K47		-40.000,00		-200.000,00	
Straßenbau Gewerbegebiet Homberg-West		-50.000,00			
Optimierung Fußwegeverbindung Grünanlage "Sau"			-150.000,00		
Anlage Gehweg-+Radweg Weidenweg Caßdorf	-120.000,00				
Kreiszuschuss Geh-u Radweg Weidenweg Caßdorf	90.000,00				
Straßenbau A.d.Raiffeisenkasse Wernswig	-195.000,00				

## Produkt 541.01 Straßen- und Wegeunterhaltung

<b>Produktbereich</b>	12	Verkehrsflächen und -anlagen, ÖPNV
<b>Produktgruppe</b>	541	Gemeindestraßen
<b>Produkt</b>	541.01	Straßen- und Wegeunterhaltung

### Produktinformationen

<b>Organisationseinheit</b>	Abteilung II Fachbereich II.2 Technische Betriebe Fachdienst Unterhaltung der Infrastruktur
-----------------------------	---

<b>Verantwortliche Person</b>	<b>Frederick Naumann</b> Weitere verantwortliche Person: Benjamin Neidert
-------------------------------	---

<b>Kurzbeschreibung</b>	Planung, Bau, Erneuerung, Unterhaltung und Betrieb von öffentlichen Straßen, Wegen, Plätzen und der Straßenbeleuchtung, einschließlich der Radwege, Unterhaltung der Verkehrsausstattung, Planung, Bau, Erneuerung, Unterhaltung und Betrieb von Brücken, Unterhaltung von Wegen im Stadtwald, bauliche und finanzielle Abwicklung aller Baumaßnahmen einschließlich der Förderung, Straßenreinigung, Winterdienst: Beseitigung von Abfällen und Schmutz (Reinigungsarbeiten) auf öffentlichen Straßen, Wegen und Plätzen, Organisation und Durchführung des Winterdienstes
-------------------------	--

<b>Allgemeine Ziele</b>	Schaffung und Erhaltung einer bedarfsgerechten Verkehrsinfrastruktur in der Kernstadt und den Stadtteilen, Energiesparmaßnahmen bei der Bereitstellung der Straßenbeleuchtung, Mitarbeit bei der Entwicklung abgestimmter Verkehrskonzepte, Gewährleistung einer sauberen und verkehrssicheren Stadt und Landschaft, kostengünstige Reinigung der Straßen, Wege, Plätze, Sicherstellung des Winterdienstes im Bereich der öffentlichen Infrastruktur
-------------------------	--

<b>Zielgruppe</b>	Allgemeinheit, Grundstückseigentümer, Verkehrsteilnehmer
-------------------	--

<b>Auftragsgrundlage</b>	Allgemeines Bau- und Planungsrecht, Gemeindeverkehrsfinanzierungsgesetz (GVFG), Finanzausgleichsgesetz (FAG), Europäische Förderrichtlinien, städtische Satzungen (z. B. Feldwegeordnung), technische Richtlinien und Verordnungen, Aufträge bzw. Vorgaben der städtischen Gremien, Abstimmung mit den Ortsbeiräten, Ortslandwirten und Jagdgenossenschaften, HSOG, Satzung über die Reinhaltung der öffentlichen Straßen, HStrG, Unfallverhütungsvorschriften und weitere gesetzliche Vorschriften zur Verkehrssicherung
--------------------------	---

<b>Kostenstellen</b>	informativ: 302010 Gemeindestraßen, -wege, -plätze 302020 Straßenbeleuchtung 302030 Straßenreinigung und Winterdienst
----------------------	--

## Produkt 546.01 Öffentliche Parkplätze und Parkbauten

<b>Produktbereich</b>	12	Verkehrsflächen und -anlagen, ÖPNV
<b>Produktgruppe</b>	546	Parkeinrichtungen
<b>Produkt</b>	546.01	Öffentliche Parkplätze und Parkbauten

### Produktinformationen

<b>Organisationseinheit</b>	Abteilung II Fachbereich II.2 Technische Betriebe Fachdienst Unterhaltung der Infrastruktur
-----------------------------	---

<b>Verantwortliche Person</b>	<b>Frederick Naumann</b> Weitere verantwortliche Person: Benjamin Neidert
-------------------------------	---

<b>Kurzbeschreibung</b>	Bau, Betrieb und Unterhaltung von öffentlichen Parkplätzen und Parkeinrichtungen, Unterhaltung der Haltestelleneinrichtungen, bauliche und finanzielle Abwicklung aller Baumaßnahmen einschließlich der Förderung
-------------------------	---

<b>Allgemeine Ziele</b>	Sicherstellung eines ausreichenden Angebotes an Parkmöglichkeit für Anwohner, Besucher und Kunden der Stadt Homberg (Efze)
-------------------------	--

<b>Zielgruppe</b>	Allgemeinheit, Verkehrsteilnehmer
-------------------	-----------------------------------

<b>Auftragsgrundlage</b>	HStrG, Allgemeines Bau- und Planungsrecht, Aufträge bzw. Vorgaben der städtischen Gremien
--------------------------	---

<b>Kostenstellen</b>	informativ: 302040 Kfz-Parkeinrichtungen
----------------------	---

## Teilergebnishaushalt Amt B430 Gewässer

Nr.	Bezeichnung	Ansatz 2024	Ansatz 2023	Ergebnis 2022
01	Privatrechtliche Leistungsentgelte	-1.750,00	-1.750,00	-1.652,68
5004000	Umsatzerlöse aus Überlassung von Rechten	-1.750,00	-1.750,00	-1.652,68
07	Erträge aus Zuweisungen und Zuschüssen für lfd. Zwecke und allgemeine Umlagen	-40.000,00	-40.000,00	
5410300	Sonstige Zuweisungen des Landes	-40.000,00	-40.000,00	
08	Erträge aus der Auflösung von Sonderposten aus Investitionszuweisungen,	-149.299,32	-149.299,33	-149.299,32
5460100	Erträge Auflös SOPO Invest vom öffentl Bereich	-149.299,32	-149.299,33	-149.299,32
<b>10</b>	<b>Summe der ordentlichen Erträge (Nr. 1 bis 9)</b>	<b>-191.049,32</b>	<b>-191.049,33</b>	<b>-150.952,00</b>
13	Aufwendungen für Sach- und Dienstleistungen	110.350,00	135.300,00	72.557,47
6101007	Andere Naturschutzmaßnahmen			2.545,41
6165000	Instandh. v. Sachanl. Gemeingebr., Infrastr.verm.	50.000,00	75.000,00	69.231,23
6165007	Unterhaltung "Efze Vital"	10.000,00	10.000,00	452,28
6790000	sonstige Aufw. f. d. Inanspruchn. v. Rechten u. Di	50.000,00	50.000,00	
6832000	Telefonkosten	350,00	300,00	328,55
14	Abschreibungen	135.940,72	135.940,73	135.940,73
6620000	Abschr. Gebäude u. -einr. , SachAnlag., InfrStrktV	135.940,72	135.940,73	135.940,73
16	Steueraufwendungen einschl. Aufwendungen aus gesetzlichen Umlageverpflichtungen	31.000,00	31.000,00	
7354900	andere Umlagen	31.000,00	31.000,00	
<b>19</b>	<b>Summe der ordentlichen Aufwendungen (Nr. 11 bis 18)</b>	<b>277.290,72</b>	<b>302.240,73</b>	<b>208.498,20</b>
<b>20</b>	<b>Verwaltungsergebnis (Nr. 10 ./ Nr. 19)</b>	<b>86.241,40</b>	<b>111.191,40</b>	<b>57.546,20</b>
<b>24</b>	<b>Ordentliches Ergebnis (Verwaltungsergebnis und Finanzergebnis Nr. 20 und Nr. 23)</b>	<b>86.241,40</b>	<b>111.191,40</b>	<b>57.546,20</b>
<b>28</b>	<b>Jahresergebnis vor internen Leistungsbeziehungen</b>	<b>86.241,40</b>	<b>111.191,40</b>	<b>57.546,20</b>
30	Kosten der internen Leistungsbeziehungen	2.941,49	994,00	2.426,69
<b>31</b>	<b>Ergebnis der internen Leistungsbeziehungen</b>	<b>2.941,49</b>	<b>994,00</b>	<b>2.426,69</b>
<b>32</b>	<b>Jahresergebnis nach internen Leistungsbeziehungen</b>	<b>89.182,89</b>	<b>112.185,40</b>	<b>59.972,89</b>

## Teilfinanzhaushalt Amt B430 Gewässer

		Haushaltsansatz				Investitions- und Investitionsförderungsmaßnahmen	
Nr.	Bezeichnung	2024	Verpflichtungs-ermächtigungen	2023	Ergebnis des Jahresabschlusses 2022	Gesamt-auszahlungsbedarf	davon bisher bereitgestellt
	<b>Einzahlungen aus Investitionstätigkeit</b>						
20	+ Einz. aus Investitionszuweis. und -zuschüssen sowie aus Investitionsbeiträgen	485.000		50.000	35.000		
21	+ Einz. aus Abgängen von Vermögensgegenständen des Sachanlagevermögens und des immateriellen Anlagevermögens						
22	+ Einz. aus Abgängen von Vermögensgegenständen des Finanzanlagevermögens						
	<b>Einzahlungen aus Finanzierungstätigkeit</b>						
31	+ Einz. aus der Aufnahme v. Krediten und wirtschaftlich vergleichbaren Vorgängen für Investitionen						
	<b>Summe</b>	<b>485.000</b>		<b>50.000</b>	<b>35.000</b>		
	<b>Auszahlungen aus Investitionstätigkeit</b>						
24	- Ausz. für den Erwerb von Grundstücken und Gebäuden	-155.000		-400.000		-955.000	-555.000
25	- Ausz. für Baumaßnahmen	-300.000		-100.000	-86.365	-1.500.000	-900.000
26	- Ausz. für Investitionen in das sonstige Sachanlagevermögen und immaterielle Anlagevermögen davon: Ausz. aus gewährten Investitionszuweisungen und -zuschüssen						
27	- Ausz. für Investitionen in das Finanzanlagevermögen						
	<b>Auszahlungen aus Finanzierungstätigkeit</b>						
32	- Ausz. für die Tilgung von Krediten und wirtschaftlich vergleichbaren Vorgängen für Investitionen						
	<b>Summe</b>	<b>-455.000</b>		<b>-500.000</b>	<b>-86.365</b>	<b>-2.455.000</b>	<b>-1.455.000</b>
	<b>Saldo (Einzahlungen ./ Auszahlungen)</b>	<b>30.000</b>		<b>-450.000</b>	<b>-51.365</b>	<b>-2.455.000</b>	<b>-1.455.000</b>

## Investitionen Amt B430 Gewässer

Bezeichnung	Ansatz 2024	Ansatz 2023	Finanzplan 2025	Finanzplan 2026	Finanzplan 2027
Renaturierungsmaßnahmen	-300.000,00	-100.000,00	-200.000,00	-200.000,00	-200.000,00
Landeszuschuss Renaturierungsmaßnahmen	285.000,00		180.000,00	180.000,00	180.000,00
Zuschuss Schwalmverband Renaturierungsmaßnahmen		50.000,00	10.000,00	10.000,00	10.000,00
Neubau/Sanierung Bachführung Rinne/Straße Waßmuths	-155.000,00	-400.000,00	-400.000,00		
Zuschuss Schwalmverband Bachführung Waßmuthshausen	200.000,00		200.000,00		

## Produkt 552.01 Unterhaltung öffentliches Gewässer

<b>Produktbereich</b>	13	Natur- und Landschaftspflege
<b>Produktgruppe</b>	552	Öffentliches Gewässer/wasserbauliche Anlagen
<b>Produkt</b>	552.01	Unterhaltung öffentliches Gewässer

### Produktinformationen

<b>Organisationseinheit</b>	Abteilung II Fachbereich II.2 Technische Betriebe Fachdienst Unterhaltung der Infrastruktur
-----------------------------	---

<b>Verantwortliche Person</b>	<b>Frederick Naumann</b> Weitere verantwortliche Person: Benjamin Neidert
-------------------------------	---

<b>Kurzbeschreibung</b>	Unterhaltungsmaßnahmen an städtischen Bächen, Bau, Unterhaltung wasserbaulicher Anlagen, Hochwasserschutz, Schnittstelle zur Abwasserentsorgung, Bau, Unterhalt und Betrieb der Anlagen, Bachpatenschaften, Wasserentnahmestelle für die Freiwilligen Feuerwehren, bauliche und finanzielle Abwicklung aller Baumaßnahmen einschließlich der Förderung
-------------------------	--

<b>Allgemeine Ziele</b>	Erhaltung und Schutz der Gewässer und Uferrandstreifen und der wasserbaulichen Anlagen, Sicherstellung der Durchgängigkeit der Bachläufe, Verbesserung der Wasserqualität durch eine geordnete Abwasserentsorgung, Verbesserung des Hochwasserschutzes für die Bevölkerung und die Landwirtschaft, Renaturierungsmaßnahmen an den städtischen Gewässern, Zusammenarbeit mit den zuständigen Fachbehörden und den Fischereiberechtigten
-------------------------	--

<b>Zielgruppe</b>	Allgemeinheit, Bürger/-innen, Feuerwehr, Fischereiberechtigte, Grundstückseigentümer
-------------------	--

<b>Auftragsgrundlage</b>	HWG, Wasserrahmenrichtlinie, Aufträge bzw. Vorgaben der städtischen Gremien sowie weitere gesetzliche Regelungen und technische Bestimmungen, Gesetze und Vorschriften, Beschlüsse der städtischen Gremien, Förderrichtlinien
--------------------------	---

<b>Kostenstellen</b>	informativ: 302050 Gewässer
----------------------	--------------------------------



## Teilergebnishaushalt Amt B440 Landschaft

Nr.	Bezeichnung	Ansatz 2024	Ansatz 2023	Ergebnis 2022
01	Privatrechtliche Leistungsentgelte	-980,00	-500,00	-681,00
5004000	Umsatzerlöse aus Überlassung von Rechten	-680,00	-200,00	-681,00
5090000	sonstige Umsatzerlöse	-300,00	-300,00	
02	Öffentlich-rechtliche Leistungsentgelte			-103,10
5110000	öffentlich rechtliche Benutzungsgebühren			-103,10
07	Erträge aus Zuweisungen und Zuschüssen für lfd. Zwecke und allgemeine Umlagen	-1.000,00	-1.000,00	-1.660,00
5428000	Zusch. für lfd Zwecke von übrigen Bereichen	-1.000,00	-1.000,00	-1.660,00
08	Erträge aus der Auflösung von Sonderposten aus Investitionszuweisungen,	-4.875,00	-4.875,00	-4.875,00
5460100	Erträge Auflös SOPO Invest vom öffentl Bereich	-4.875,00	-4.875,00	-4.875,00
<b>10</b>	<b>Summe der ordentlichen Erträge (Nr. 1 bis 9)</b>	<b>-6.855,00</b>	<b>-6.375,00</b>	<b>-7.319,10</b>
13	Aufwendungen für Sach- und Dienstleistungen	337.288,26	294.630,00	153.562,74
6001000	Rohstoffe/ Material/ Vorprodukte/ Fremdbauteile	30.000,00	30.000,00	27.566,87
6051000	Strom	100,00	100,00	153,78
6052000	Gas			70,59
6056000	Wasser	500,00	500,00	432,65
6061000	Materialaufw. für Gebäude u. Außenanlagen	15.000,00	15.000,00	3.444,05
6063000	Materialaufw. für Einrichtungen und Ausstattungen	1.000,00	1.000,00	4.743,51
6070000	Aufw. für Berufskleidung, Arbeitsschutzmittel			990,96
6081000	Reinigungsmaterial			11,98
6089000	übriger sonstiger Materialaufwand			161,00
6101002	Fremdleist. f. Erzeugnisse u. a. (verschiedene)	1.000,00	1.000,00	5.496,27
6101007	Andere Naturschutzmaßnahmen	30.000,00	50.000,00	8.240,11
6161000	Instandh. Gebäude, Außenanl. (Bauunterhaltung)			4.082,65
6161003	Unterhaltung Stadtmauer u. sonst. historische Anl.	20.000,00	20.000,00	7.889,70
6165000	Instandh. v. Sachanl. Gemeingebr., Infrastr.verm.	5.000,00	5.000,00	18.598,09
6165003	Unterhaltung Feld- und Wirtschaftswege	97.688,26	55.000,00	5.705,03
6165004	Unterhaltung Steinablagerungsplätze	10.000,00	10.000,00	3.306,24
6165005	Heckenrückschnitt	30.000,00	30.000,00	31.174,21
6165009	Instandhaltung nach Unwetterschäden	60.000,00	40.000,00	9.740,23
6165012	Unterhaltung Fußwege Schlossberg			1.799,28
6165013	Unterhaltung Flutmulden Mühlhausen "Efze"	10.000,00	10.000,00	
6171000	Aufwendungen für Fremdensorgung	25.000,00	25.000,00	18.065,99
6832000	Telefonkosten	500,00	500,00	447,88
6910000	Beitr. Wirtschaftsverb. & Berufsvertr, sonst. Vere	1.500,00	1.530,00	1.441,67
14	Abschreibungen	28.306,48	26.337,74	28.368,34
6620000	Abschr. Gebäude u. -eintr., SachAnlag., InfrStrktV	17.206,41	16.710,26	16.942,96
6641000	Abschr. auf andere Anlagen	2.737,59	1.264,98	1.265,01
6642000	Abschr. auf Betriebsausstattung	3.142,84	3.142,84	3.142,84
6645000	Abschr. auf Geschäftsausstattung	219,64	219,66	109,82
6650000	Abschreibung geringwertige Wirtschaftsgüter (GWG)	5.000,00	5.000,00	6.907,71
18	Sonstige ordentliche Aufwendungen	5.000,00	4.700,00	4.619,65
7020000	Grundsteuer	5.000,00	4.700,00	4.619,65
<b>19</b>	<b>Summe der ordentlichen Aufwendungen (Nr. 11 bis 18)</b>	<b>370.594,74</b>	<b>325.667,74</b>	<b>186.550,73</b>
<b>20</b>	<b>Verwaltungsergebnis (Nr. 10 ./ Nr. 19)</b>	<b>363.739,74</b>	<b>319.292,74</b>	<b>179.231,63</b>
<b>24</b>	<b>Ordentliches Ergebnis (Verwaltungsergebnis und Finanzergebnis Nr. 20 und Nr. 23)</b>	<b>363.739,74</b>	<b>319.292,74</b>	<b>179.231,63</b>
25	Außerordentliche Erträge			-17.010,95
5910000	Ertr. aus der Veräuß.von Grundst.,Gebäud.u.Anlagen			-17.010,95
<b>27</b>	<b>Außerordentliches Ergebnis (Nr. 25 ./ Nr. 26)</b>			<b>-17.010,95</b>
<b>28</b>	<b>Jahresergebnis vor Internen Leistungsbeziehungen</b>	<b>363.739,74</b>	<b>319.292,74</b>	<b>162.220,68</b>
30	Kosten der internen Leistungsbeziehungen	1.131.821,42	629.856,00	933.739,10
<b>31</b>	<b>Ergebnis der Internen Leistungsbeziehungen</b>	<b>1.131.821,42</b>	<b>629.856,00</b>	<b>933.739,10</b>
<b>32</b>	<b>Jahresergebnis nach Internen Leistungsbeziehungen</b>	<b>1.495.561,16</b>	<b>949.148,74</b>	<b>1.095.959,78</b>

## Teilfinanzhaushalt Amt B440 Landschaft

		Haushaltsansatz				Investitions- und Investitionsförderungsmaßnahmen	
Nr.	Bezeichnung	2024	Verpflichtungs-ermächtigungen	2023	Ergebnis des Jahresabschlusses 2022	Gesamt-auszahlungsbedarf	davon bisher bereitgestellt
	<b>Einzahlungen aus Investitionstätigkeit</b>						
20	+ Einz. aus Investitionszuweis. und -zuschüssen sowie aus Investitionsbeiträgen						
21	+ Einz. aus Abgängen von Vermögensgegenständen des Sachanlagevermögens und des immateriellen Anlagevermögens				25.030		
22	+ Einz. aus Abgängen von Vermögensgegenständen des Finanzanlagevermögens						
	<b>Einzahlungen aus Finanzierungstätigkeit</b>						
31	+ Einz. aus der Aufnahme v. Krediten und wirtschaftlich vergleichbaren Vorgängen für Investitionen						
	<b>Summe</b>				<b>25.030</b>		
	<b>Auszahlungen aus Investitionstätigkeit</b>						
24	- Ausz. für den Erwerb von Grundstücken und Gebäuden	-10.000		-10.000		-90.000	-60.000
25	- Ausz. für Baumaßnahmen						
26	- Ausz. für Investitionen in das sonstige Sachanlagevermögen und immaterielle Anlagevermögen davon: Ausz. aus gewährten Investitionszuweisungen und -zuschüssen	-5.000		-5.000	-9.104	-28.000	-13.000
27	- Ausz. für Investitionen in das Finanzanlagevermögen						
	<b>Auszahlungen aus Finanzierungstätigkeit</b>						
32	- Ausz. für die Tilgung von Krediten und wirtschaftlich vergleichbaren Vorgängen für Investitionen						
	<b>Summe</b>	<b>-15.000</b>		<b>-15.000</b>	<b>-9.104</b>	<b>-118.000</b>	<b>-73.000</b>
	<b>Saldo (Einzahlungen ./ Auszahlungen)</b>	<b>-15.000</b>		<b>-15.000</b>	<b>15.926</b>	<b>-118.000</b>	<b>-73.000</b>

## Investitionen Amt B440 Landschaft

Bezeichnung	Ansatz 2024	Ansatz 2023	Finanzplan 2025	Finanzplan 2026	Finanzplan 2027
Stadtmobilien Außenanlagen	-10.000,00	-10.000,00	-10.000,00	-10.000,00	-10.000,00

## Produkt 551.01 Unterhaltung öffentlicher Grün-, Park- und Freizeitanlagen

<b>Produktbereich</b>	13	Natur- und Landschaftspflege
<b>Produktgruppe</b>	551	Öffentliches Grün/Landschaftsbau
<b>Produkt</b>	551.01	Unterhaltung öffentlicher Grün-, Park- und Freizeitanlagen

### Produktinformationen

<b>Organisationseinheit</b>	Abteilung II Fachbereich II.2 Technische Betriebe Fachdienst Unterhaltung der Infrastruktur
-----------------------------	---

<b>Verantwortliche Person</b>	<b>Frederick Naumann</b> Weitere verantwortliche Person: Benjamin Neidert
-------------------------------	---

<b>Kurzbeschreibung</b>	Planung, Bau und grundlegende Erneuerung sowie Unterhaltung der Grün- und Parkanlagen, Dienstleistungen des Bauhofes/Stadtgärtnerei bei der Pflege, Unterhaltung, grundlegende Erneuerung sowie Planung und Bau von Grünanlagen, Betreuung der stadteigenen verpachteten Kleingärten, Dienstleistungen des Bauhofes/Stadtgärtnerei bei der Pflege, Unterhaltung und Erneuerung von Grünflächen der städtischen Friedhöfe, Dienstleistungen bei städtischen Veranstaltungen
-------------------------	--

<b>Allgemeine Ziele</b>	Erhalt, Erneuerung, Weiterentwicklung der städtischen Grün- und Parkanlagen, deren Erholungsfunktion sowie ökologischen und kleinklimatischen Funktion, Bereitstellung von Erholungsflächen, Attraktivitätssteigerung der Stadt Homberg (Efze) für Touristen und Gäste, Verschönerung des Ortsbildes in der Kernstadt und den Stadtteilen, Erhalt und Verbesserung der Lebensqualität in der Kernstadt und den Stadtteilen
-------------------------	--

<b>Zielgruppe</b>	Allgemeinheit, Bürgerinnen und Bürger der Stadt Homberg (Efze)
-------------------	--

<b>Auftragsgrundlage</b>	Allgemeines Planungs- und Baurecht, Friedhofsordnung der Stadt Homberg (Efze), Beschlüsse der städtischen Gremien, Pachtverträge, Bundeskleingartengesetz, Naturschutzgesetze, Beschlüsse der städtischen Gremien
--------------------------	---

<b>Kostenstellen</b>	informativ: 302060 Park- und Gartenanlagen
----------------------	---

## Produkt 554.01 Unterhaltung und Pflege landwirtschaftlicher Flächen und Naturschutzmaßnahmen

<b>Produktbereich</b>	13	Natur- und Landschaftspflege
<b>Produktgruppe</b>	554	Naturschutz und Landschaftspflege
<b>Produkt</b>	554.01	Unterhaltung und Pflege landwirtschaftlicher Flächen und Naturschutzmaßnahmen

### Produktinformationen

<b>Organisationseinheit</b>	Abteilung II Fachbereich II.2 Technische Betriebe Fachdienst Unterhaltung der Infrastruktur
-----------------------------	---

<b>Verantwortliche Person</b>	<b>Frederick Naumann</b> Weitere verantwortliche Person: Benjamin Neidert
-------------------------------	---

<b>Kurzbeschreibung</b>	Maßnahmen im Rahmen des Natur- und Artenschutzes sowie der Landschaftspflege, Zusammenarbeit mit Naturschutzverbänden und Naturschutzbehörden, Beratung und Unterstützung der Bürgerinnen und Bürger in Fragen des Umweltschutzes, Baumpatenschaften, Unterhaltung der Feld- und Wirtschaftswege sowie der sonstigen Anlagen in den Feldgemarkungen, Steinablagerungsplätze in den Stadtteilen
-------------------------	--

<b>Allgemeine Ziele</b>	Erhaltung möglichst vielfältiger ökologisch wertvoller Landschaftsstrukturen, örtlicher Natur- und Artenschutz, Sicherung des Waldes als Lebensraum für Tiere und Pflanzen sowie als Erholungsraum für Menschen, Pflege und Erhaltung und nachhaltige Bewirtschaftung des Waldes in einem ausgewogenen und natürlichen Verhältnis hinsichtlich: Sicht- und Lärmschutzfunktion, Klimaschutzfunktion, Luftreinhaltung, Wasserschutzfunktion, Bodenschutzfunktion, Biotop- und Artenschutz, Erholungsfunktion, Verankerung des Umweltschutzes im täglichen Leben, Beachtung der Umweltschutzbelange in allen Bereichen
-------------------------	---

<b>Zielgruppe</b>	Bürgerinnen und Bürger, weitere Fachbehörden, Naturschutzverbände, Allgemeinheit, Hessen-Forst, Erholungssuchende, Besucher, Allgemeinheit
-------------------	--

<b>Auftragsgrundlage</b>	Hessisches Naturschutzgesetz, Regionalplanung, Raumordnungsgesetz, Beschlüsse der städtischen Gremien, Landschaftsschutzgebietsausweisungen, FFH-Gebietsausweisungen etc., Hessisches Forstgesetz
--------------------------	---

<b>Kostenstellen</b>	informativ: 302070 Landwirtschaft, Naturschutz
----------------------	---

## Teilergebnishaushalt Amt B450 Sport

Nr.	Bezeichnung	Ansatz 2024	Ansatz 2023	Ergebnis 2022
01	Privatrechtliche Leistungsentgelte			-732,89
5004000	Umsatzerlöse aus Überlassung von Rechten			-382,89
5090000	sonstige Umsatzerlöse			-350,00
08	Erträge aus der Auflösung von Sonderposten aus Investitionszuweisungen,	-66.296,69	-66.296,69	-61.399,19
5460099	Erträge Auflösung SOPO Sonderinvest. (Tilg. Land)	-999,55	-999,55	-999,55
5460100	Erträge Auflös SOPO Invest vom öffentl Bereich	-65.297,14	-65.297,14	-60.399,64
09	Sonstige ordentliche Erträge	-1.250,00	-1.250,00	-266,29
5300100	Nebenerlöse aus Vermietung und Verpachtung	-1.250,00	-1.250,00	-266,29
<b>10</b>	<b>Summe der ordentlichen Erträge (Nr. 1 bis 9)</b>	<b>-67.546,69</b>	<b>-67.546,69</b>	<b>-62.398,37</b>
11	Personalaufwendungen	14.603,00	13.050,00	12.321,54
6201000	Entgelt Beschäftigte (einschl. Zulagen) nur für Loga-Buchungen	11.700,00	10.400,00	9.865,69
6201001	Leistungsentgelt Beschäftigte ersetzt Kto. 6211000, nur für Loga-Buchungen	200,00	200,00	176,10
6401000	AG-Anteil zur Sozialvers. Entgeltbereich nur für Loga-Buchungen	2.450,00	2.200,00	2.096,15
6470000	Zukunftsicherung/Zusatzversorg. Entgeltbereich nur für Loga-Buchungen	153,00	150,00	183,60
6590000	übrige sonstige Personalaufwendungen	100,00	100,00	
12	Versorgungsaufwendungen	760,00	700,00	596,01
6451000	Auf. an Verso. kassen f tarifl. Beschäftigte nur für Loga-Buchungen	760,00	700,00	596,01
13	Aufwendungen für Sach- und Dienstleistungen	104.070,00	59.050,00	41.313,43
6001000	Rohstoffe/ Material/ Vorprodukte/ Fremdbauteile	500,00	500,00	
6010100	Aufw. für Büromat. u. Drucks. d. Verw. u. ähnl. Ei			13,88
6030200	Praxis- u. Laborbedarf, Arzneimittel			81,52
6050001	Müllgebühren	225,00	225,00	222,00
6051000	Strom	4.000,00	2.500,00	3.559,94
6052000	Gas	12.500,00	8.000,00	6.328,42
6056000	Wasser	20.600,00	20.600,00	817,19
6057000	Abwasser	1.000,00	1.000,00	568,24
6057001	Niederschlagswasser	900,00	900,00	2.669,90
6061000	Materialaufw. für Gebäude u. Außenanlagen	3.500,00	3.500,00	4.407,04
6063000	Materialaufw. für Einrichtungen und Ausstattungen	500,00	500,00	1.779,71
6069000	sonstiger Aufw. für Reparatur u. Instandhaltung	200,00	200,00	133,54
6070000	Aufw. für Berufskleidung, Arbeitsschuttmittel			21,98
6081000	Reinigungsmaterial	500,00	500,00	119,65
6089000	übriger sonstiger Materialaufwand	350,00	350,00	
6161000	Instandh. Gebäude, Außenanl. (Bauunterhaltung)	50.400,00	12.400,00	16.768,44
6163000	Instandh. von Einrichtungen und Ausstattungen	1.000,00	1.000,00	
6166003	Wartungskosten Gebäudeunterhaltung	4.500,00	4.500,00	755,65
6171000	Aufwendungen für Fremdensorgung	500,00	500,00	1.225,82
6173000	Fremdreinigung	200,00	200,00	450,00
6730007	GEZ-Gebühren	75,00	75,00	61,20
6832000	Telefonkosten	1.450,00	450,00	397,21
6850099	Reisekosten geprüft			1,58
6900100	Beiträge f. Gebäudebezogene Versicherungen	1.170,00	1.130,00	927,21
6910000	Beitr. Wirtschaftsverb. & Berufsvertr, sonst. Vere		20,00	3,31
14	Abschreibungen	112.707,91	112.324,05	107.734,88
6615000	Abschr. aktivierte Investzuw.,-zuschüsse u. -beitr	1.250,00	682,33	900,00
6620000	Abschr. Gebäude u. -einr. , SachAnlag., InfrStrktV	106.570,29	106.431,35	101.027,92
6642000	Abschr. auf Betriebsausstattung	527,45	850,20	1.603,66
6643000	Abschr. auf Fuhrpark	2.360,17	2.360,17	1.376,76
6650000	Abschreibung geringwertige Wirtschaftsgüter (GWG)	2.000,00	2.000,00	2.826,54
15	Aufwendungen für Zuweisungen und Zuschüsse sowie besondere Finanzaufwendungen		41.010,00	32.187,69
7128000	Zuschüsse für laufende Zwecke an übrige Bereiche		41.010,00	32.187,69
18	Sonstige ordentliche Aufwendungen	75,00	75,00	70,07
7020000	Grundsteuer	75,00	75,00	70,07

## Teilergebnishaushalt Amt B450 Sport

Nr.	Bezeichnung	Ansatz 2024	Ansatz 2023	Ergebnis 2022
19	Summe der ordentlichen Aufwendungen (Nr. 11 bis 18)	232.215,91	226.209,05	194.223,62
20	Verwaltungsergebnis (Nr. 10 ./ Nr. 19)	164.669,22	158.662,36	131.825,25
24	Ordentliches Ergebnis (Verwaltungsergebnis und Finanzergebnis Nr. 20 und Nr. 23)	164.669,22	158.662,36	131.825,25
28	Jahresergebnis vor Internen Leistungsbeziehungen	164.669,22	158.662,36	131.825,25
30	Kosten der internen Leistungsbeziehungen	112.299,84	92.495,49	76.146,26
31	Ergebnis der internen Leistungsbeziehungen	112.299,84	92.495,49	76.146,26
32	Jahresergebnis nach Internen Leistungsbeziehungen	276.969,06	251.157,85	207.971,51

Teilfinanzhaushalt Amt B450 Sport							
		Haushaltsansatz			Investitions- und Investitionsförderungsmaßnahmen		
Nr.	Bezeichnung	2024	Verpflichtungs-ermächtigungen	2023	Ergebnis des Jahresabschlusses 2022	Gesamt-auszahlungsbedarf	davon bisher bereitgestellt
	<b>Einzahlungen aus Investitionstätigkeit</b>						
20	+ Einz. aus Investitionszuweis. und -zuschüssen sowie aus Investitionsbeiträgen	1.867.500		470.000	339		
21	+ Einz. aus Abgängen von Vermögensgegenständen des Sachanlagevermögens und des immateriellen Anlagevermögens						
22	+ Einz. aus Abgängen von Vermögensgegenständen des Finanzanlagevermögens						
	<b>Einzahlungen aus Finanzierungstätigkeit</b>						
31	+ Einz. aus der Aufnahme v. Krediten und wirtschaftlich vergleichbaren Vorgängen für Investitionen						
	<b>Summe</b>	<b>1.867.500</b>		<b>470.000</b>	<b>339</b>		
	<b>Auszahlungen aus Investitionstätigkeit</b>						
24	- Ausz. für den Erwerb von Grundstücken und Gebäuden				-279.766	-1.108.000	-1.108.000
25	- Ausz. für Baumaßnahmen	-2.450.000		-800.000	-16.556	-7.039.000	-4.289.000
26	- Ausz. für Investitionen in das sonstige Sachanlagevermögen und immaterielle Anlagevermögen davon: Ausz. aus gewährten Investitionszuweisungen und -zuschüssen	-32.000		-27.000	-25.969	-86.500	-80.500
27	- Ausz. für Investitionen in das Finanzanlagevermögen						
	<b>Auszahlungen aus Finanzierungstätigkeit</b>						
32	- Ausz. für die Tilgung von Krediten und wirtschaftlich vergleichbaren Vorgängen für Investitionen						
	<b>Summe</b>	<b>-2.482.000</b>		<b>-827.000</b>	<b>-322.291</b>	<b>-8.233.500</b>	<b>-5.477.500</b>
	<b>Saldo (Einzahlungen ./ Auszahlungen)</b>	<b>-614.500</b>		<b>-357.000</b>	<b>-321.952</b>	<b>-8.233.500</b>	<b>-5.477.500</b>



## Investitionen Amt B450 Sport

Bezeichnung	Ansatz 2024	Ansatz 2023	Finanzplan 2025	Finanzplan 2026	Finanzplan 2027
Sanierung Stadion	-750.000,00	-500.000,00	-1.250.000,00	-500.000,00	
Bundesförderung Sanierung Stadion	337.500,00	200.000,00	562.500,00	225.000,00	
Multifunktionsgebäude "Sportpark am Stellberg"	-1.700.000,00	-300.000,00	-1.000.000,00		
Bundesförderung Multifunktionsgebäude Sportpark	1.530.000,00	270.000,00	900.000,00		
Anschaffung von Kleingeräten für Sportstätten	-30.000,00	-25.000,00			

## Produkt 424.01 Sportstätten und Verwaltung des Sports

<b>Produktbereich</b>	08	Sportförderung
<b>Produktgruppe</b>	424	Sportstätten und Bäder
<b>Produkt</b>	424.01	Sportstätten und Verwaltung des Sports

### Produktinformationen

<b>Organisationseinheit</b>	Abteilung II Fachbereich II.2 Technische Betriebe Fachdienst Bäder & Sportstätten
-----------------------------	---

<b>Verantwortliche Person</b>	<b>Benjamin Neidert</b> Weitere verantwortliche Person: Frederick Naumann
-------------------------------	---

<b>Kurzbeschreibung</b>	Bereitstellung, Pflege und Unterhaltung von Sportplätzen und Bolzplätzen, der mobilen "Eisbahn", der Multifunktionsarena und dem Skaterplatz in den "Efzewiesen" und aller sonstigen kommunalen Einrichtungen, die dem Sport dienen, Schaffung der Rahmenbedingungen und Verwaltung aller Angelegenheiten des Sports, Beteiligung an der Ausarbeitung von Konzepten (Radwege, Sportentwicklungsplan), Vergabe von Sportstätten und dementsprechende Qualitätskontrolle, Abrechnung von Mieten und Eintrittsgeldern für Sportstätten, Zusammenarbeit mit den Vereinen z. B. bei den Vereinsheimen und Belegung des Stadions in Abstimmung mit Sportvereinen und Schulen, Tätigkeiten des Radwegebeauftragten
-------------------------	---

<b>Allgemeine Ziele</b>	Zurverfügungstellung und Unterhaltung von Sportplätzen, Bolzplätzen und sonstigen Sportstätten, Förderung des Sports mit und ohne Vereinsbeteiligung, Gewährleistung eines breiten Angebotes der Möglichkeit zur Ausübung diverser Sportarten auf jeder Ebene auch in Vereinen, Weiterentwicklung bestehender Angebote nach Bedarf, Unterstützung des Ehrenamtes, Schaffung von Zugang von Sportangeboten und -möglichkeiten in Wohnraumnähe, Zurverfügungstellung von Grundstücken für Vereine und Verbände, Ausschilderung des Radwegenetzes, Beitrag zur familienfreundlichen Stadt, Verbesserung der Lebensqualität in der Stadt und den Stadtteilen, Vernetzung von touristischen Angeboten insbesondere im Bereich der Radwege
-------------------------	--

<b>Zielgruppe</b>	Sportvereine, Breiten- und Leistungssportler, Senioren und Jugendliche, sonstige Vereine und Verbände, Schulen, Besucher, Allgemeinheit
-------------------	---

<b>Auftragsgrundlage</b>	Beschlüsse städtischer Gremien (Gebührensatzung, Vereinsförderrichtlinien, Sportentwicklungsplan), Gesetze, Satzungen, technische Richtlinien, Verträge mit Vereinen
--------------------------	--

<b>Kostenstellen</b>	informativ: 305010 Sportverwaltung 305011 Sportstätten Kernstadt 305012 Sportplatz Holzhausen 305013 Sportplatz Wernswig 305014 Sportplatz Caßdorf 305015 Sportplatz Hülsa 305016 Sportplatz Mardorf 305017 Sportplatz Allmuthshausen 305018 Bolzplätze
----------------------	--

## Teilergebnishaushalt Amt B460 Bäder

Nr.	Bezeichnung	Ansatz 2024	Ansatz 2023	Ergebnis 2022
01	Privatrechtliche Leistungsentgelte	-10.750,00	-8.750,00	-4.691,30
5004000	Umsatzerlöse aus Überlassung von Rechten	-1.000,00	-1.000,00	-402,66
5005000	Umsatzerlöse aus d sonst Nutzung v Vermögen/ Recht	-100,00	-100,00	
5090000	sonstige Umsatzerlöse	-2.650,00	-2.650,00	-1.179,38
5090001	sonstige Umsatzerlöse (Stadtführung/Cafeteria)	-7.000,00	-5.000,00	-3.109,26
02	Öffentlich-rechtliche Leistungsentgelte	-56.000,00	-56.000,00	-48.210,97
5110000	öffentlich rechtliche Benutzungsgebühren	-56.000,00	-56.000,00	-48.210,97
03	Kostenersatzleistungen und -erstattungen		-92.000,00	-6.336,38
5481000	Kostenerstattungen vom Land			-694,37
5482000	Kostenerstattungen von Gemeinden/GV		-92.000,00	-5.642,01
08	Erträge aus der Auflösung von Sonderposten aus Investitionszuweisungen,	-9.373,69	-9.373,68	-9.373,68
5460100	Erträge Auflös SOPO Invest vom öffentl Bereich	-9.373,69	-9.373,68	-9.373,68
09	Sonstige ordentliche Erträge	-1.000,00	-1.000,00	
5300100	Nebenerlöse aus Vermietung und Verpachtung	-1.000,00	-1.000,00	
<b>10</b>	<b>Summe der ordentlichen Erträge (Nr. 1 bis 9)</b>	<b>-77.123,69</b>	<b>-167.123,68</b>	<b>-68.612,33</b>
11	Personalaufwendungen	248.256,00	231.450,00	212.728,25
6201000	Entgelt Beschäftigte (einschl. Zulagen) nur für Loga-Buchungen	183.000,00	165.000,00	163.271,04
6201001	Leistungsentgelt Beschäftigte ersetzt Kto. 6211000, nur für Loga-Buchungen	3.500,00	3.350,00	3.050,23
6261000	Ausbildungsentgelte f. gewerb. Azubis nur für Loga-Buchungen	16.500,00	21.000,00	7.178,58
6401000	AG-Anteil zur Sozialvers. Entgeltbereich nur für Loga-Buchungen	42.000,00	38.900,00	34.422,61
6470000	Zukunftssicherung/Zusatzversorg. Entgeltbereich nur für Loga-Buchungen	2.856,00	2.800,00	2.279,76
6590000	übrige sonstige Personalaufwendungen	400,00	400,00	2.526,03
12	Versorgungsaufwendungen	13.000,00	12.200,00	9.595,54
6451000	Auf. an Verso. kassen f tarifl. Beschäftigte nur für Loga-Buchungen	13.000,00	12.200,00	9.595,54
13	Aufwendungen für Sach- und Dienstleistungen	175.390,00	189.430,00	168.687,84
6001000	Rohstoffe/ Material/ Vorprodukte/ Fremdbauteile			665,89
6010100	Aufw. für Büromat. u. Drucks. d. Verw. u. ähnl. Ei	30,00	30,00	43,23
6010102	Büromaterial EDV	200,00	200,00	54,96
6030200	Praxis- u. Laborbedarf, Arzneimittel	200,00	200,00	215,07
6050001	Müllgebühren	7.860,00	7.975,00	157,00
6051000	Strom	35.000,00	50.000,00	20.651,16
6052000	Gas			15,92
6054000	Heizöl	50.000,00	40.000,00	49.119,00
6055000	Treibstoffe	100,00	100,00	69,55
6056000	Wasser	9.000,00	9.000,00	9.562,02
6057000	Abwasser	3.000,00		2.635,28
6057001	Niederschlagswasser	700,00	700,00	991,44
6061000	Materialaufw. für Gebäude u. Außenanlagen	4.000,00	14.000,00	1.031,96
6063000	Materialaufw. für Einrichtungen und Ausstattungen	2.000,00	2.000,00	1.930,30
6069000	sonstiger Aufw. für Reparatur u. Instandhaltung			213,37
6069001	sonstiger Aufw. für Reparatur u. Inst. (EDV)	150,00	150,00	36,54
6070000	Aufw. für Berufskleidung, Arbeitsschutzmittel	3.750,00	1.250,00	4.269,06
6081000	Reinigungsmaterial	800,00	800,00	209,09
6089000	übriger sonstiger Materialaufwand	19.500,00	19.500,00	23.461,95
6101000	Fremdleist. für Erzeugnisse u. and. Umsatzleist.	3.100,00	3.100,00	3.615,46
6131000	Aufw. Entsch. ehrenamtl. Tätige (sow. N. Hkto 678)	1.500,00	1.500,00	342,75
6161000	Instandh. Gebäude, Außenanl. (Bauunterhaltung)	15.000,00	20.000,00	32.702,92
6163000	Instandh. von Einrichtungen und Ausstattungen	1.000,00	1.000,00	1.625,00
6166003	Wartungskosten Gebäudeunterhaltung			25,00
6179000	And. sonstige Aufwendungen für bezogene Leistungen	1.700,00	1.700,00	897,81
6710002	Leasing EDV Hardware	220,00	220,00	179,26
6720099	Nutzungsentgelte f. Lizenzen und Konzessionen geprüft		1.700,00	2.832,00
6730007	GEZ-Gebühren	95,00	80,00	85,68

## Teilergebnishaushalt Amt B460 Bäder

Nr.	Bezeichnung	Ansatz 2024	Ansatz 2023	Ergebnis 2022
6771000	Aufw. für Sachverst., Rechtsanwälte u. Gerichtskos	1.650,00	1.650,00	908,00
6771001	Aufw. f. Wasserprobenuntersuchungen	1.500,00		
6820000	Porto und Versandkosten	30,00	30,00	
6832000	Telefonkosten	2.530,00	1.900,00	1.063,16
6850099	Reisekosten geprüft	3.500,00	3.500,00	3.713,27
6880000	Aufw. Für Fort- und Weiterbildung	2.150,00	2.150,00	1.271,82
6900100	Beiträge f. Gebäudebezogene Versicherungen	4.100,00	4.000,00	3.183,26
6901000	Kfz-Versicherungsbeiträge	390,00	390,00	340,86
6909000	Beiträge für sonstige Versicherungen	30,00	30,00	17,85
6910000	Beitr. Wirtschaftsverb. & Berufsvertr, sonst. Vere	605,00	575,00	550,95
14	Abschreibungen	26.501,76	25.783,57	26.865,30
6620000	Abschr. Gebäude u. -einr. , SachAnlag., InfrStrktV	19.251,68	18.979,38	19.420,56
6630000	Abschr. auf techn. Anlagen u. Maschinen	4.215,58	3.637,06	3.433,18
6642000	Abschr. auf Betriebsausstattung	34,50	167,13	192,51
6650000	Abschreibung geringwertige Wirtschaftsgüter (GWG)	3.000,00	3.000,00	3.819,05
18	Sonstige ordentliche Aufwendungen	260,00	260,00	215,58
7020000	Grundsteuer	60,00	60,00	55,58
7030000	Kfz-Steuer	200,00	200,00	160,00
<b>19</b>	<b>Summe der ordentlichen Aufwendungen (Nr. 11 bis 18)</b>	<b>463.407,76</b>	<b>459.123,57</b>	<b>418.092,51</b>
<b>20</b>	<b>Verwaltungsergebnis (Nr. 10 ./ Nr. 19)</b>	<b>386.284,07</b>	<b>291.999,89</b>	<b>349.480,18</b>
<b>24</b>	<b>Ordentliches Ergebnis (Verwaltungsergebnis und Finanzergebnis Nr. 20 und Nr. 23)</b>	<b>386.284,07</b>	<b>291.999,89</b>	<b>349.480,18</b>
26	Außerordentliche Aufwendungen			6.706,93
7970000	periodenfremde Aufwendungen			6.706,93
<b>27</b>	<b>Außerordentliches Ergebnis (Nr. 25 ./ Nr. 26)</b>			<b>6.706,93</b>
<b>28</b>	<b>Jahresergebnis vor Internen Leistungsbeziehungen</b>	<b>386.284,07</b>	<b>291.999,89</b>	<b>356.187,11</b>
30	Kosten der internen Leistungsbeziehungen	10.525,08	11.202,00	8.683,07
<b>31</b>	<b>Ergebnis der Internen Leistungsbeziehungen</b>	<b>10.525,08</b>	<b>11.202,00</b>	<b>8.683,07</b>
<b>32</b>	<b>Jahresergebnis nach Internen Leistungsbeziehungen</b>	<b>396.809,15</b>	<b>303.201,89</b>	<b>364.870,18</b>

Teilfinanzhaushalt Amt B460 Bäder							
		Haushaltsansatz			Investitions- und Investitionsförderungsmaßnahmen		
Nr.	Bezeichnung	2024	Verpflichtungsermächtigungen	2023	Ergebnis des Jahresabschlusses 2022	Gesamtauszahlungsbedarf	davon bisher bereitgestellt
	<b>Einzahlungen aus Investitionstätigkeit</b>						
20	+ Einz. aus Investitionszuweis. und -zuschüssen sowie aus Investitionsbeiträgen	70.000		1.530.000			
21	+ Einz. aus Abgängen von Vermögensgegenständen des Sachanlagevermögens und des immateriellen Anlagevermögens						
22	+ Einz. aus Abgängen von Vermögensgegenständen des Finanzanlagevermögens						
	<b>Einzahlungen aus Finanzierungstätigkeit</b>						
31	+ Einz. aus der Aufnahme v. Krediten und wirtschaftlich vergleichbaren Vorgängen für Investitionen						
	<b>Summe</b>	<b>70.000</b>		<b>1.530.000</b>			
	<b>Auszahlungen aus Investitionstätigkeit</b>						
24	- Ausz. für den Erwerb von Grundstücken und Gebäuden						
25	- Ausz. für Baumaßnahmen	-3.000.000		-3.000.000	-108.957	-9.701.000	-6.540.000
26	- Ausz. für Investitionen in das sonstige Sachanlagevermögen und immaterielle Anlagevermögen davon: Ausz. aus gewährten Investitionszuweisungen und -zuschüssen	-15.500		-11.000	-10.207	-80.900	-71.900
27	- Ausz. für Investitionen in das Finanzanlagevermögen						
	<b>Auszahlungen aus Finanzierungstätigkeit</b>						
32	- Ausz. für die Tilgung von Krediten und wirtschaftlich vergleichbaren Vorgängen für Investitionen						
	<b>Summe</b>	<b>-3.015.500</b>		<b>-3.011.000</b>	<b>-119.164</b>	<b>-9.781.900</b>	<b>-6.611.900</b>
	<b>Saldo (Einzahlungen ./ Auszahlungen)</b>	<b>-2.945.500</b>		<b>-1.481.000</b>	<b>-119.164</b>	<b>-9.781.900</b>	<b>-6.611.900</b>

## Investitionen Amt B460 Bäder

Bezeichnung	Ansatz 2024	Ansatz 2023	Finanzplan 2025	Finanzplan 2026	Finanzplan 2027
Aufwertung Freibad Erleborn	-3.000.000,00	-3.000.000,00	-2.700.000,00	-461.000,00	
Landeszuschuss Aufwertung Freibad Erleborn	70.000,00	430.000,00			
Kreisausgleichsstock Aufwertung Freibad Erleborn		100.000,00			
Landeszuschuss Dorfentwicklung Multifunktionshaus		1.000.000,00			
Beschaffung eines Reinigungsroboters	-2.500,00	-8.000,00			
Ersatzbeschaffung Küche Bewegungsbad Hülsa	-10.000,00				

## Produkt 424.02 Bäderbetriebe

<b>Produktbereich</b>	08	Sportförderung
<b>Produktgruppe</b>	424	Sportstätten und Bäder
<b>Produkt</b>	424.02	Bäderbetriebe

### Produktinformationen

<b>Organisationseinheit</b>	Abteilung II Fachbereich II.2 Technische Betriebe Fachdienst Bäder & Sportstätten
-----------------------------	---

<b>Verantwortliche Person</b>	<b>Benjamin Neidert</b> Weitere verantwortliche Person: Frederick Naumann
-------------------------------	---

<b>Kurzbeschreibung</b>	Unterhaltung und Betrieb des Erlebnis-Freibades Erleborn in der Kernstadt und des Bewegungsbades im Stadtteil Hülſa
-------------------------	---

<b>Allgemeine Ziele</b>	Erhalt, Weiterentwicklung und Verwaltung des Erlebnis-Freibades Erleborn in der Kernstadt und des Bewegungsbades im Stadtteil Hülſa, Energetische Verbesserungen in den Einrichtungen, Bereitstellung von Erholungseinrichtungen, Verbesserung der Lebensqualität und des Freizeitwertes für die Bürgerinnen und Bürger, Erholungsfunktion allgemein, Förderung des Tourismus
-------------------------	---

<b>Zielgruppe</b>	Bürgerinnen und Bürger, Familien, Vereine und Verbände, ehrenamtlich Tätige, Allgemeinheit, Touristen
-------------------	---

<b>Auftragsgrundlage</b>	Entgeltordnungen und Gebührenordnungen, Beschlüsse städtische Gremien, technische Bestimmungen und Richtlinien
--------------------------	--

<b>Kostenstellen</b>	informativ: 306010 Verwaltung Badeeinrichtungen 306020 Freibad Erleborn 306030 Bewegungsbad Hülſa
----------------------	--

## Teilergebnishaushalt Amt B470 Abwasseranlagen

Nr.	Bezeichnung	Ansatz 2024	Ansatz 2023	Ergebnis 2022
01	Privatrechtliche Leistungsentgelte	-65.000,00	-30.000,00	-64.736,07
5090002	Stromerlöse KBG	-65.000,00	-30.000,00	-64.736,07
02	Öffentlich-rechtliche Leistungsentgelte	-4.214.500,00	-4.214.500,00	-4.230.334,20
5101000	öffentlich rechtliche Verwaltungsgebühren	-1.500,00	-1.500,00	-4.376,26
5101001	Genehmigungsgebühren	-3.000,00	-3.000,00	-6.390,00
5110000	öffentlich rechtliche Benutzungsgebühren	-2.300.000,00	-2.300.000,00	-2.303.516,82
5110002	ö.-r. Benutzungsgebühren (verschiedene)	-40.000,00	-40.000,00	-44.500,01
5110003	Entleerungsgebühren			-187,50
5110004	Niederschlagswassergebühren	-1.870.000,00	-1.870.000,00	-1.871.363,61
03	Kostenersatzleistungen und -erstattungen	-300.000,00	-261.000,00	-281.808,15
5482000	Kostenerstattungen von Gemeinden/GV	-300.000,00	-261.000,00	-281.808,15
07	Erträge aus Zuweisungen und Zuschüssen für lfd. Zwecke und allgemeine Umlagen	-24.000,00		-24.000,00
5410310	Bedarfszuw. d Landes nach LAG, Landesausgleichsst.	-24.000,00		-20.000,00
5410410	Bedarfszuwei d Gemeinde/GVerb Kreisausgleichsstock			-4.000,00
08	Erträge aus der Auflösung von Sonderposten aus Investitionszuweisungen,	-45.436,55	-19.186,55	-21.433,24
5460100	Erträge Auflös SOPO Invest vom öffentl Bereich	-26.250,00		-2.246,69
5462000	Erträge Auflösung von SOPO Investitionsbeiträgen	-19.186,55	-19.186,55	-19.186,55
09	Sonstige ordentliche Erträge	-25,00	-25,00	-22,68
5392000	Eigenbeteil. Wahlleistungen § 6a HBeihVO Aktive	-25,00	-25,00	-22,68
<b>10</b>	<b>Summe der ordentlichen Erträge (Nr. 1 bis 9)</b>	<b>-4.648.961,55</b>	<b>-4.524.711,55</b>	<b>-4.622.334,34</b>
11	Personalaufwendungen	656.700,00	572.650,00	569.891,92
6201000	Entgelt Beschäftigte (einschl. Zulagen) nur für Loga-Buchungen	490.000,00	418.500,00	432.867,45
6201001	Leistungsentgelt Beschäftigte ersetzt Kto. 6211000, nur für Loga-Buchungen	6.936,00	6.800,00	6.186,55
6261000	Ausbildungsentgelte f. gewerb. Azubis nur für Loga-Buchungen	34.000,00	37.000,00	14.788,06
6301000	Dienst-, Amtsbezüge einschl. tarifl. Zulagen nur für Loga-Buchungen	7.956,00	7.800,00	7.676,77
6311000	Leistungsentgelt Beamte nur für Loga-Buchungen	153,00	150,00	151,32
6401000	AG-Anteil zur Sozialvers. Entgeltbereich nur für Loga-Buchungen	109.000,00	94.950,00	96.406,53
6470000	Zukunftssicherung/Zusatzversorg. Entgeltbereich nur für Loga-Buchungen	8.000,00	6.800,00	6.890,52
6490100	Beihilfen Bezügebereich nur für Loga-Buchungen	255,00	250,00	146,42
6590000	übrige sonstige Personalaufwendungen	400,00	400,00	4.778,30
12	Versorgungsaufwendungen	37.672,00	33.200,00	29.800,38
6450100	Aufw. an Versorgungskassen Beamte nur für Loga-Buchungen	3.672,00	3.600,00	3.453,25
6451000	Auf. an Verso. kassen f tarifl. Beschäftigte nur für Loga-Buchungen	34.000,00	29.600,00	26.347,13
13	Aufwendungen für Sach- und Dienstleistungen	792.933,97	753.914,90	974.694,12
6010100	Aufw. für Büromat. u. Drucks. d. Verw. u. ähnl. Ei	120,00	120,00	306,98
6010102	Büromaterial EDV	100,00	100,00	148,57
6030200	Praxis- u. Laborbedarf, Arzneimittel	250,00	250,00	
6050001	Müllgebühren	280,00	280,00	277,20
6051000	Strom	200.000,00	200.000,00	174.663,62
6052000	Gas	15.000,00	10.000,00	10.911,27
6055000	Treibstoffe	5.000,00	5.000,00	6.310,63
6056000	Wasser	2.000,00	2.000,00	3.875,32
6061000	Materialaufw. für Gebäude u. Außenanlagen	10.000,00	10.000,00	14.184,83
6063000	Materialaufw. für Einrichtungen und Ausstattungen	1.500,00	1.500,00	6.066,65
6069000	sonstiger Aufw. für Reparatur u. Instandhaltung			38,52
6069001	sonstiger Aufw. für Reparatur u. Inst. (EDV)	75,00	75,00	
6070000	Aufw. für Berufskleidung, Arbeitsschutzmittel	7.750,00	5.000,00	7.268,42
6081000	Reinigungsmaterial	400,00	400,00	516,90
6089000	übriger sonstiger Materialaufwand	80.000,00	70.000,00	76.437,54
6101000	Fremdleist. für Erzeugnisse u. and. Umsatzleist.	10.000,00	10.000,00	32.394,74
6161000	Instandh. Gebäude, Außenanl. (Bauunterhaltung)	65.000,00	56.000,00	58.090,04
6163000	Instandh. von Einrichtungen und Ausstattungen	1.000,00	1.000,00	295,73
6164000	Instandhaltung von Fahrzeugen	3.500,00	3.500,00	2.879,05



## Teilergebnishaushalt Amt B470 Abwasseranlagen

Nr.	Bezeichnung	Ansatz 2024	Ansatz 2023	Ergebnis 2022
6165000	Instandh. v. Sachanl. Gemeingebr., Infrastr.verm.	80.000,00	80.000,00	160.257,64
6165014	Reparatur Schachtabdeckungen	10.000,00	10.000,00	1.487,86
6166001	Wartungskosten (verschiedene)	33.500,00	28.500,00	22.302,25
6171000	Aufwendungen für Fremdensorgung	120.000,00	120.000,00	114.157,32
6173000	Fremdreinigung			271,32
6179000	And. sonstige Aufwendungen für bezogene Leistungen			443,36
6179003	Untersuchungskosten Abwasser	10.000,00	10.000,00	6.511,49
6701000	Mieten, Pachten, Erbbauzinsen			1.062,67
6710000	Leasing	2.700,00	11.900,00	7.728,72
6710002	Leasing EDV Hardware	370,00	370,00	517,54
6720099	Nutzungsentgelte f. Lizenzen und Konzessionen geprüft	850,00	1.250,00	1.103,60
6730000	Gebühren	550,00	550,00	3.566,43
6730001	Gebühren (verschiedene)	1.650,00	1.650,00	
6730004	Gebühr für Übernahme Zählerdaten vom Wasserverband	9.000,00	9.000,00	9.532,38
6730005	Gebühr Bearbeitung Beihilfe BVK	50,00	50,00	3,14
6730007	GEZ-Gebühren	75,00	75,00	73,44
6771000	Aufw. für Sachverst., Rechtsanwälte u. Gerichtskos	10.000,00	10.000,00	
6771001	Aufw. f. Wasserprobenuntersuchungen			205,28
6779000	Aufw. für andere Beratungsleistungen	4.000,00	4.000,00	3.867,50
6820000	Porto und Versandkosten	75,00	75,00	
6832000	Telefonkosten	4.200,00	4.310,00	3.471,62
6850099	Reisekosten geprüft	750,00	750,00	14,70
6880000	Aufw. Für Fort- und Weiterbildung	12.000,00	10.800,00	8.966,35
6900100	Beiträge f. Gebäudebezogene Versicherungen	1.500,00	1.500,00	1.195,05
6901000	Kfz-Versicherungsbeiträge	2.000,00	1.600,00	1.643,22
6909000	Beiträge für sonstige Versicherungen	2.480,00	2.280,00	2.268,38
6910000	Beitr. Wirtschaftsverb. & Berufsvertr, sonst. Vere	800,00	750,00	811,35
6970100	Einstellungen in den SOPO für Gebührenaussgleich für Kommunen nicht relevant	84.408,97	69.279,90	228.565,50
14	Abschreibungen	2.009.921,30	2.011.963,65	2.022.893,09
6620000	Abschr. Gebäude u. -einr. , SachAnlag., InfrStrktV	1.992.727,65	2.004.422,56	2.008.438,53
6630000	Abschr. auf techn. Anlagen u. Maschinen	6.506,07	3.252,85	3.583,49
6642000	Abschr. auf Betriebsausstattung	170,21	308,25	547,79
6643000	Abschr. auf Fuhrpark	5.525,96	198,76	574,57
6645000	Abschr. auf Geschäftsausstattung	991,41	781,23	2.457,96
6650000	Abschreibung geringwertige Wirtschaftsgüter (GWG)	4.000,00	3.000,00	3.584,74
6671000	Abschreibung auf Ford. Wg. Uneinbringlichkeit			3.706,01
15	Aufwendungen für Zuweisungen und Zuschüsse sowie besondere Finanzaufwendungen	20.600,00	20.600,00	8.861,98
7172000	sonstige Erstattungen an Gemeinden (GV)	2.600,00	2.600,00	
7173000	sonstige Erstattungen an Zweckverbände	18.000,00	18.000,00	8.861,98
16	Steueraufwendungen einschl. Aufwendungen aus gesetzlichen Umlageverpflichtungen	240.000,00	240.000,00	223.394,80
7354900	andere Umlagen	60.000,00	60.000,00	62.593,44
7354901	Umlage an Abwasserverbände	140.000,00	140.000,00	130.281,86
7363100	Abwasserabgabe	40.000,00	40.000,00	30.519,50
18	Sonstige ordentliche Aufwendungen	430,00	430,00	429,00
7030000	Kfz-Steuer	430,00	430,00	429,00
<b>19</b>	<b>Summe der ordentlichen Aufwendungen (Nr. 11 bis 18)</b>	<b>3.758.257,27</b>	<b>3.632.758,55</b>	<b>3.829.965,29</b>
<b>20</b>	<b>Verwaltungsergebnis (Nr. 10 ./i. Nr. 19)</b>	<b>-890.704,28</b>	<b>-891.953,00</b>	<b>-792.369,05</b>
<b>24</b>	<b>Ordentliches Ergebnis (Verwaltungsergebnis und Finanzergebnis Nr. 20 und Nr. 23)</b>	<b>-890.704,28</b>	<b>-891.953,00</b>	<b>-792.369,05</b>
25	Außerordentliche Erträge		-50,00	-1.685,54
5990900	sonstige außerordentliche Erträge nicht investiv		-50,00	-1.685,54
<b>27</b>	<b>Außerordentliches Ergebnis (Nr. 25 ./i. Nr. 26)</b>		<b>-50,00</b>	<b>-1.685,54</b>
<b>28</b>	<b>Jahresergebnis vor internen Leistungsbeziehungen</b>	<b>-890.704,28</b>	<b>-892.003,00</b>	<b>-794.054,59</b>
30	Kosten der internen Leistungsbeziehungen	890.704,28	892.003,00	794.054,59

## Teilergebnishaushalt Amt B470 Abwasseranlagen

Nr.	Bezeichnung	Ansatz 2024	Ansatz 2023	Ergebnis 2022
31	Ergebnis der internen Leistungsbeziehungen	890.704,28	892.003,00	794.054,59

## Teilfinanzhaushalt Amt B470 Abwasseranlagen

		Haushaltsansatz				Investitions- und Investitionsförderungsmaßnahmen	
Nr.	Bezeichnung	2024	Verpflichtungsermächtigungen	2023	Ergebnis des Jahresabschlusses 2022	Gesamtauszahlungsbedarf	davon bisher bereitgestellt
	<b>Einzahlungen aus Investitionstätigkeit</b>						
20	+ Einz. aus Investitionszuweis. und -zuschüssen sowie aus Investitionsbeiträgen				7.890		
21	+ Einz. aus Abgängen von Vermögensgegenständen des Sachanlagevermögens und des immateriellen Anlagevermögens						
22	+ Einz. aus Abgängen von Vermögensgegenständen des Finanzanlagevermögens						
	<b>Einzahlungen aus Finanzierungstätigkeit</b>						
31	+ Einz. aus der Aufnahme v. Krediten und wirtschaftlich vergleichbaren Vorgängen für Investitionen						
	<b>Summe</b>				<b>7.890</b>		
	<b>Auszahlungen aus Investitionstätigkeit</b>						
24	- Ausz. für den Erwerb von Grundstücken und Gebäuden				-54.196		
25	- Ausz. für Baumaßnahmen	-1.050.000		-950.000	-1.160.488	-6.830.000	-3.980.000
26	- Ausz. für Investitionen in das sonstige Sachanlagevermögen und immaterielle Anlagevermögen davon: Ausz. aus gewährten Investitionszuweisungen und -zuschüssen	-4.000		-3.000	-35.222	-25.150	-13.150
27	- Ausz. für Investitionen in das Finanzanlagevermögen	-80		-70	-70	-590	-350
	<b>Auszahlungen aus Finanzierungstätigkeit</b>						
32	- Ausz. für die Tilgung von Krediten und wirtschaftlich vergleichbaren Vorgängen für Investitionen						
	<b>Summe</b>	<b>-1.054.080</b>		<b>-953.070</b>	<b>-1.249.976</b>	<b>-6.855.740</b>	<b>-3.993.500</b>
	<b>Saldo (Einzahlungen ./ Auszahlungen)</b>	<b>-1.054.080</b>		<b>-953.070</b>	<b>-1.242.086</b>	<b>-6.855.740</b>	<b>-3.993.500</b>

## Investitionen Amt B470 Abwasseranlagen

Bezeichnung	Ansatz 2024	Ansatz 2023	Finanzplan 2025	Finanzplan 2026	Finanzplan 2027
Erneuerung technische Anlagen Kläranlage	-250.000,00	-150.000,00	-150.000,00	-150.000,00	-150.000,00
Erneuerung Abwasserkanäle inkl. EKVO-Untersuchung	-800.000,00	-800.000,00	-800.000,00	-800.000,00	-800.000,00

## Produkt 538.01 Abwasserbeseitigung

<b>Produktbereich</b>	11	Ver- und Entsorgung
<b>Produktgruppe</b>	538	Abwasserbeseitigung
<b>Produkt</b>	538.01	Abwasserbeseitigung

### Produktinformationen

<b>Organisationseinheit</b>	Abteilung II Fachbereich II.2 Technische Betriebe Fachdienst Abwasseranlagen (IKZ)
-----------------------------	--

<b>Verantwortliche Person</b>	<b>Benjamin Naumann</b> Weitere verantwortliche Person: Frederick Naumann
-------------------------------	---

<b>Kurzbeschreibung</b>	Sicherstellung der Abwasserentsorgung durch den Betrieb von mehreren Kläranlagen, Abrechnung der Kosten für Abwasserbeseitigung, Betrieb und Unterhaltung des Abwassernetzes der Stadt Homberg (Efze), Zusammenarbeit mit Zweckverbänden im Bereich der Abwasserbeseitigung, Öffentliche Toiletten
-------------------------	--

<b>Allgemeine Ziele</b>	Sicherstellung einer ordnungsgemäßen Abwasserentsorgung in der Kernstadt und den Stadtteilen auch unter ökologischen Gesichtspunkten, ordnungsgemäße Abrechnung der Kosten für Abwasserbeseitigung, interkommunale Zusammenarbeit, Bereitstellung öffentlicher Toiletten im Stadtgebiet, Reinhaltung der Gewässer
-------------------------	---

<b>Zielgruppe</b>	Allgemeinheit, Bürger/-innen, Grundstückseigentümer
-------------------	---

<b>Auftragsgrundlage</b>	Abwassersatzung der Stadt Homberg (Efze), technische Bestimmungen, Gesetze und Vorschriften wie z. B. EKVO, Beschlüsse der städtischen Gremien, Fachbehörden, Verträge
--------------------------	--

<b>Kostenstellen</b>	informativ: 307010 Verwaltung Abwasserbeseitigung 307012 Abwassersammelleitungen, Kläranlagen, Regenüberlaufbecken 307013 Toilettenanlagen 307014 Blockheizkraftwerk Kläranlage
----------------------	---

## Teilergebnishaushalt Amt B480 Bauhof

Nr.	Bezeichnung	Ansatz 2024	Ansatz 2023	Ergebnis 2022
01	Privatrechtliche Leistungsentgelte	-2.750,00	-2.750,00	-2.578,02
5090000	sonstige Umsatzerlöse	-2.750,00	-2.750,00	-2.578,02
03	Kostenersatzleistungen und -erstattungen	-4.200,00	-30.000,00	-23.920,97
5484000	Kostenerstattungen von sonstigen öff. Bereich	-4.200,00	-30.000,00	-23.920,97
04	Bestandsveränderungen und aktivierte Eigenleistungen	-163.000,00		
5259000	sonstige aktivierte Eigenleistungen	-163.000,00		
07	Erträge aus Zuweisungen und Zuschüssen für lfd. Zwecke und allgemeine Umlagen	-16.000,00	-16.000,00	-16.012,60
5422000	Zuweisungen f lfd Zwecke von Gemeinden,GemVerbände			-16.012,60
5422002	Zuschuss Containerstellplätze	-16.000,00	-16.000,00	
09	Sonstige ordentliche Erträge			-3.576,78
5330000	Erträge aus Schadensersatzleistungen			-3.576,78
<b>10</b>	<b>Summe der ordentlichen Erträge (Nr. 1 bis 9)</b>	<b>-185.950,00</b>	<b>-48.750,00</b>	<b>-46.088,37</b>
11	Personalaufwendungen	2.523.434,00	2.010.150,00	1.848.607,06
6201000	Entgelt Beschäftigte (einschl. Zulagen) nur für Loga-Buchungen	1.755.000,00	1.600.000,00	1.466.215,12
6201001	Leistungsentgelt Beschäftigte ersetzt Kto. 6211000, nur für Loga-Buchungen	335.000,00	28.600,00	24.883,00
6201002	Entgeltumwandlung Beschäftigte E-Bike-Leasing nur für Loga-Buchungen			706,27
6261000	Ausbildungsentgelte f. gewerb. Azubis nur für Loga-Buchungen	16.500,00	6.800,00	
6401000	AG-Anteil zur Sozialvers. Entgeltbereich nur für Loga-Buchungen	370.000,00	334.050,00	314.460,76
6420000	Beiträge z. Berufsgenossenschaft u. Unfallvers. nur für Loga-Buchungen	11.934,00	11.700,00	10.428,40
6470000	Zukunftssicherung/Zusatzversorg. Entgeltbereich nur für Loga-Buchungen	30.000,00	24.000,00	25.683,84
6550000	Aufwendungen für Dienstjubiläen nur für Loga-Buchungen			700,00
6590000	übrige sonstige Personalaufwendungen	5.000,00	5.000,00	5.529,67
12	Versorgungsaufwendungen	116.000,00	104.350,00	87.461,64
6451000	Auf. an Verso. kassen f tarifl. Beschäftigte nur für Loga-Buchungen	116.000,00	104.350,00	87.461,64
13	Aufwendungen für Sach- und Dienstleistungen	379.905,00	363.505,00	397.278,21
6001000	Rohstoffe/ Material/ Vorprodukte/ Fremdbauteile	2.000,00	2.000,00	
6010100	Aufw. für Büromat. u. Drucks. d. Verw. u. ähnl. Ei	500,00	500,00	397,95
6010102	Büromaterial EDV	100,00	100,00	576,79
6030200	Praxis- u. Laborbedarf, Arzneimittel	5.000,00	500,00	
6051000	Strom	5.000,00	5.000,00	4.022,42
6052000	Gas			174,25
6054000	Heizöl	2.000,00	2.000,00	1.604,82
6055000	Treibstoffe	62.500,00	62.500,00	73.191,65
6056000	Wasser	5.000,00	5.000,00	882,64
6057000	Abwasser	3.500,00	3.500,00	3.992,52
6057001	Niederschlagswasser	3.440,00	3.440,00	6.956,70
6061000	Materialaufw. für Gebäude u. Außenanlagen	20.000,00	20.000,00	12.272,31
6063000	Materialaufw. für Einrichtungen und Ausstattungen	5.000,00	5.000,00	10.026,95
6069000	sonstiger Aufw. für Reparatur u. Instandhaltung	21.500,00	21.500,00	28.513,98
6069001	sonstiger Aufw. für Reparatur u. Inst. (EDV)	365,00	365,00	
6070000	Aufw. für Berufskleidung, Arbeitsschutzmittel	45.000,00	40.000,00	45.145,40
6081000	Reinigungsmaterial	300,00	300,00	884,00
6089000	übriger sonstiger Materialaufwand	200,00	200,00	550,57
6101000	Fremdleist. für Erzeugnisse u. and. Umsatzleist.			606,95
6161000	Instandh. Gebäude, Außenanl. (Bauunterhaltung)	15.000,00	15.000,00	19.765,26
6163000	Instandh. von Einrichtungen und Ausstattungen			546,21
6164000	Instandhaltung von Fahrzeugen	42.500,00	37.000,00	68.170,26
6165000	Instandh. v. Sachanl. Gemeingebr., Infrastr.verm.			695,44
6166000	Wartungskosten	500,00	500,00	273,80
6166003	Wartungskosten Gebäudeunterhaltung	500,00	500,00	
6171000	Aufwendungen für Fremdensorgung	5.000,00	5.000,00	3.422,48
6173000	Fremdreinigung			900,00
6179000	And. sonstige Aufwendungen für bezogene Leistungen	650,00	650,00	429,15

## Teilergebnishaushalt Amt B480 Bauhof

Nr.	Bezeichnung	Ansatz 2024	Ansatz 2023	Ergebnis 2022
6710000	Leasing	58.500,00	58.500,00	62.934,13
6710001	Leasingraten Rasentraktor	20.200,00	18.500,00	7.654,32
6710002	Leasing EDV Hardware	2.250,00	2.250,00	2.398,69
6720099	Nutzungsentgelte f. Lizenzen und Konzessionen geprüft	6.600,00	7.650,00	6.331,21
6730000	Gebühren	1.500,00	1.500,00	1.539,90
6730007	GEZ-Gebühren	450,00	450,00	440,64
6790000	sonstige Aufw. f. d. Inanspruchn. v. Rechten u. Di			30,00
6810000	Aufw. für Zeitungen u Fachlit. d. Verw. u ähnl. Ei	200,00	200,00	1.223,63
6820000	Porto und Versandkosten			366,13
6832000	Telefonkosten	2.700,00	2.700,00	2.320,18
6850099	Reisekosten geprüft	2.500,00	1.750,00	244,07
6880000	Aufw. Für Fort- und Weiterbildung	15.000,00	15.000,00	7.159,50
6900100	Beiträge f. Gebäudebezogene Versicherungen	3.200,00	3.200,00	2.585,22
6901000	Kfz-Versicherungsbeiträge	20.500,00	20.500,00	17.379,48
6909000	Beiträge für sonstige Versicherungen	150,00	150,00	118,79
6910000	Beitr. Wirtschaftsverb. & Berufsvertr, sonst. Vere	600,00	600,00	549,82
14	Abschreibungen	112.114,34	132.131,06	140.853,58
6615000	Abschr. aktivierte Investzuw.,-zuschüsse u. -beitr	100,00	100,00	100,00
6620000	Abschr. Gebäude u. -einr. , SachAnlag., InfrStrktV	35.821,45	40.335,72	44.192,76
6630000	Abschr. auf techn. Anlagen u. Maschinen	8.444,01	6.333,06	7.007,38
6641000	Abschr. auf andere Anlagen	161,62	2.379,13	2.456,28
6642000	Abschr. auf Betriebsausstattung	6.206,54	6.939,78	9.637,52
6643000	Abschr. auf Fuhrpark	40.451,37	54.809,50	62.461,15
6645000	Abschr. auf Geschäftsausstattung	929,35	1.233,87	2.151,52
6650000	Abschreibung geringwertige Wirtschaftsgüter (GWG)	20.000,00	20.000,00	12.846,97
18	Sonstige ordentliche Aufwendungen	6.180,00	6.180,00	5.445,03
7020000	Grundsteuer	180,00	180,00	175,55
7030000	Kfz-Steuer	6.000,00	6.000,00	5.269,48
<b>19</b>	<b>Summe der ordentlichen Aufwendungen (Nr. 11 bis 18)</b>	<b>3.137.633,34</b>	<b>2.616.316,06</b>	<b>2.479.645,52</b>
<b>20</b>	<b>Verwaltungsergebnis (Nr. 10 ./ Nr. 19)</b>	<b>2.951.683,34</b>	<b>2.567.566,06</b>	<b>2.433.557,15</b>
<b>24</b>	<b>Ordentliches Ergebnis (Verwaltungsergebnis und Finanzergebnis Nr. 20 und Nr. 23)</b>	<b>2.951.683,34</b>	<b>2.567.566,06</b>	<b>2.433.557,15</b>
26	Außerordentliche Aufwendungen			1.546,22
7970000	periodenfremde Aufwendungen			1.546,22
<b>27</b>	<b>Außerordentliches Ergebnis (Nr. 25 ./ Nr. 26)</b>			<b>1.546,22</b>
<b>28</b>	<b>Jahresergebnis vor internen Leistungsbeziehungen</b>	<b>2.951.683,34</b>	<b>2.567.566,06</b>	<b>2.435.103,37</b>
29	Erlöse der internen Leistungsbeziehungen	-2.951.683,34	-2.567.566,06	-2.435.103,37
<b>31</b>	<b>Ergebnis der internen Leistungsbeziehungen</b>	<b>-2.951.683,34</b>	<b>-2.567.566,06</b>	<b>-2.435.103,37</b>

## Teilfinanzhaushalt Amt B480 Bauhof

		Haushaltsansatz			Investitions- und Investitionsförderungsmaßnahmen		
Nr.	Bezeichnung	2024	Verpflichtungs-ermächtigungen	2023	Ergebnis des Jahresabschlusses 2022	Gesamt-auszahlungsbedarf	davon bisher bereitgestellt
	<b>Einzahlungen aus Investitionstätigkeit</b>						
20	+ Einz. aus Investitionszuweis. und -zuschüssen sowie aus Investitionsbeiträgen						
21	+ Einz. aus Abgängen von Vermögensgegenständen des Sachanlagevermögens und des immateriellen Anlagevermögens				100		
22	+ Einz. aus Abgängen von Vermögensgegenständen des Finanzanlagevermögens						
	<b>Einzahlungen aus Finanzierungstätigkeit</b>						
31	+ Einz. aus der Aufnahme v. Krediten und wirtschaftlich vergleichbaren Vorgängen für Investitionen						
	<b>Summe</b>				<b>100</b>		
	<b>Auszahlungen aus Investitionstätigkeit</b>						
24	- Ausz. für den Erwerb von Grundstücken und Gebäuden				-19.614		
25	- Ausz. für Baumaßnahmen					-230.000	-230.000
26	- Ausz. für Investitionen in das sonstige Sachanlagevermögen und immaterielle Anlagevermögen davon: Ausz. aus gewährten Investitionszuweisungen und -zuschüssen	-45.000		-255.000	-31.526	-865.100	-625.100
27	- Ausz. für Investitionen in das Finanzanlagevermögen						
	<b>Auszahlungen aus Finanzierungstätigkeit</b>						
32	- Ausz. für die Tilgung von Krediten und wirtschaftlich vergleichbaren Vorgängen für Investitionen						
	<b>Summe</b>	<b>-45.000</b>		<b>-255.000</b>	<b>-51.140</b>	<b>-1.095.100</b>	<b>-855.100</b>
	<b>Saldo (Einzahlungen ./ . Auszahlungen)</b>	<b>-45.000</b>		<b>-255.000</b>	<b>-51.040</b>	<b>-1.095.100</b>	<b>-855.100</b>



## Investitionen Amt B480 Bauhof

Bezeichnung	Ansatz 2024	Ansatz 2023	Finanzplan 2025	Finanzplan 2026	Finanzplan 2027
Ersatzbeschaffung von Kleingeräten für Bauhof	-25.000,00	-35.000,00	-20.000,00	-20.000,00	-20.000,00
Anschaffung Lkw mit Ladekran		-200.000,00			
Beschaffung Tieflader				-120.000,00	

## Produkt 111.04 Bauhof

<b>Produktbereich</b>	01	Innere Verwaltung
<b>Produktgruppe</b>	111	Verwaltungssteuerung und -service
<b>Produkt</b>	111.09	Bauhof

### Produktinformationen

<b>Organisationseinheit</b>	Abteilung II Fachbereich II.2 Technische Betriebe Fachdienst Baubetriebshof
-----------------------------	---

<b>Verantwortliche Person</b>	<b>Frederick Naumann</b> Weitere verantwortliche Person: Benjamin Neidert
-------------------------------	---

<b>Kurzbeschreibung</b>	Unterstützung bei der Produktherstellung aller Verwaltungsbereiche der Stadt Homberg (Efze), Reparatur und Instandhaltung gemeindlicher Einrichtungen und Flächen, Ausführung von Serviceleistungen für alle Verwaltungsbereiche einschließlich Stadtwald
-------------------------	---

<b>Allgemeine Ziele</b>	Termingerechte, wirtschaftliche, flexible und zuverlässige Unterstützung bei der Produktherstellung, Reparatur und Instandhaltung gemeindlicher Einrichtungen und Flächen, Ausführung von Serviceleistungen für alle Verwaltungsbereiche einschließlich Stadtwald, Weiterentwicklung der Serviceleistungen, Interkommunale Zusammenarbeit
-------------------------	---

<b>Zielgruppe</b>	Allgemeinheit, Verwaltung, Bürgerinnen und Bürger, Vereine und Verbände
-------------------	---

<b>Auftragsgrundlage</b>	Beschlüsse städtische Gremien, Satzungen, Allgemeines Bau- und Planungsrecht, Verträge, Interkommunale Vereinbarungen
--------------------------	---

<b>Kostenstellen</b>	informativ: 308010 Bauhof 308011 Hubsteiger
----------------------	---

## Teilergebnishaushalt Amt B481 IKZ Elektrotechnik

Nr.	Bezeichnung	Ansatz 2024	Ansatz 2023	Ergebnis 2022
03	Kostenersatzleistungen und -erstattungen	-38.000,00		
5482000	Kostenerstattungen von Gemeinden/GV	-38.000,00		
<b>10</b>	<b>Summe der ordentlichen Erträge (Nr. 1 bis 9)</b>	<b>-38.000,00</b>		
11	Personalaufwendungen	152.600,00		
6201000	Entgelt Beschäftigte (einschl. Zulagen) nur für Loga-Buchungen	121.500,00		
6201001	Leistungsentgelt Beschäftigte ersetzt Kto. 6211000, nur für Loga-Buchungen	2.600,00		
6401000	AG-Anteil zur Sozialvers. Entgeltbereich nur für Loga-Buchungen	25.500,00		
6470000	Zukunftsicherung/Zusatzversorg. Entgeltbereich nur für Loga-Buchungen	3.000,00		
12	Versorgungsaufwendungen	8.000,00		
6451000	Auf. an Verso. kassen f tarifl. Beschäftigte nur für Loga-Buchungen	8.000,00		
<b>19</b>	<b>Summe der ordentlichen Aufwendungen (Nr. 11 bis 18)</b>	<b>160.600,00</b>		
<b>20</b>	<b>Verwaltungsergebnis (Nr. 10 ./ Nr. 19)</b>	<b>122.600,00</b>		
<b>24</b>	<b>Ordentliches Ergebnis (Verwaltungsergebnis und Finanzergebnis Nr. 20 und Nr. 23)</b>	<b>122.600,00</b>		
<b>28</b>	<b>Jahresergebnis vor Internen Leistungsbeziehungen</b>	<b>122.600,00</b>		
<b>32</b>	<b>Jahresergebnis nach Internen Leistungsbeziehungen</b>	<b>122.600,00</b>		

## Teilfinanzhaushalt Amt B481 IKZ Elektrotechnik

		Haushaltsansatz			Investitions- und Investitionsförderungsmaßnahmen		
Nr.	Bezeichnung	2024	Verpflichtungsermächtigungen	2023	Ergebnis des Jahresabschlusses 2022	Gesamtauszahlungsbedarf	davon bisher bereitgestellt
	<b>Einzahlungen aus Investitionstätigkeit</b>						
20	+ Einz. aus Investitionszuweis. und -zuschüssen sowie aus Investitionsbeiträgen						
21	+ Einz. aus Abgängen von Vermögensgegenständen des Sachanlagevermögens und des immateriellen Anlagevermögens						
22	+ Einz. aus Abgängen von Vermögensgegenständen des Finanzanlagevermögens						
	<b>Einzahlungen aus Finanzierungstätigkeit</b>						
31	+ Einz. aus der Aufnahme v. Krediten und wirtschaftlich vergleichbaren Vorgängen für Investitionen						
	<b>Summe</b>						
	<b>Auszahlungen aus Investitionstätigkeit</b>						
24	- Ausz. für den Erwerb von Grundstücken und Gebäuden						
25	- Ausz. für Baumaßnahmen						
26	- Ausz. für Investitionen in das sonstige Sachanlagevermögen und immaterielle Anlagevermögen davon: Ausz. aus gewährten Investitionszuweisungen und -zuschüssen						
27	- Ausz. für Investitionen in das Finanzanlagevermögen						
	<b>Auszahlungen aus Finanzierungstätigkeit</b>						
32	- Ausz. für die Tilgung von Krediten und wirtschaftlich vergleichbaren Vorgängen für Investitionen						
	<b>Summe</b>						
	<b>Saldo (Einzahlungen ./ Auszahlungen)</b>						

## Teilergebnishaushalt Amt B490 Mobile Bühne

Nr.	Bezeichnung	Ansatz 2024	Ansatz 2023	Ergebnis 2022
01	Privatrechtliche Leistungsentgelte	-500,00	-500,00	-500,00
5004000	Umsatzerlöse aus Überlassung von Rechten	-500,00	-500,00	-500,00
02	Öffentlich-rechtliche Leistungsentgelte	-1.000,00	-3.000,00	-3.190,00
5110007	Nutzungsgebühren f. Mobile Bühne	-1.000,00	-3.000,00	-3.190,00
08	Erträge aus der Auflösung von Sonderposten aus Investitionszuweisungen,		-1.110,11	-2.666,67
5460100	Erträge Auflös SOPO Invest vom öffentl Bereich		-1.110,11	-2.666,67
<b>10</b>	<b>Summe der ordentlichen Erträge (Nr. 1 bis 9)</b>	<b>-1.500,00</b>	<b>-4.610,11</b>	<b>-6.356,67</b>
13	Aufwendungen für Sach- und Dienstleistungen	1.080,00	1.080,00	1.042,09
6164000	Instandhaltung von Fahrzeugen	1.000,00	1.000,00	978,47
6901000	Kfz-Versicherungsbeiträge	80,00	80,00	63,62
14	Abschreibungen		1.447,89	3.477,33
6642000	Abschr. auf Betriebsausstattung		1.447,89	3.477,33
18	Sonstige ordentliche Aufwendungen	150,00	150,00	134,00
7030000	Kfz-Steuer	150,00	150,00	134,00
<b>19</b>	<b>Summe der ordentlichen Aufwendungen (Nr. 11 bis 18)</b>	<b>1.230,00</b>	<b>2.677,89</b>	<b>4.653,42</b>
<b>20</b>	<b>Verwaltungsergebnis (Nr. 10 ./ Nr. 19)</b>	<b>-270,00</b>	<b>-1.932,22</b>	<b>-1.703,25</b>
<b>24</b>	<b>Ordentliches Ergebnis (Verwaltungsergebnis und Finanzergebnis Nr. 20 und Nr. 23)</b>	<b>-270,00</b>	<b>-1.932,22</b>	<b>-1.703,25</b>
<b>28</b>	<b>Jahresergebnis vor Internen Leistungsbeziehungen</b>	<b>-270,00</b>	<b>-1.932,22</b>	<b>-1.703,25</b>
30	Kosten der internen Leistungsbeziehungen		24.616,00	
<b>31</b>	<b>Ergebnis der internen Leistungsbeziehungen</b>		<b>24.616,00</b>	
<b>32</b>	<b>Jahresergebnis nach Internen Leistungsbeziehungen</b>	<b>-270,00</b>	<b>22.683,78</b>	<b>-1.703,25</b>

## Teilfinanzhaushalt Amt B490 Mobile Bühne

		Haushaltsansatz				Investitions- und Investitionsförderungsmaßnahmen	
Nr.	Bezeichnung	2024	Verpflichtungsermächtigungen	2023	Ergebnis des Jahresabschlusses 2022	Gesamtauszahlungsbedarf	davon bisher bereitgestellt
	<b>Einzahlungen aus Investitionstätigkeit</b>						
20	+ Einz. aus Investitionszuweis. und -zuschüssen sowie aus Investitionsbeiträgen						
21	+ Einz. aus Abgängen von Vermögensgegenständen des Sachanlagevermögens und des immateriellen Anlagevermögens						
22	+ Einz. aus Abgängen von Vermögensgegenständen des Finanzanlagevermögens						
	<b>Einzahlungen aus Finanzierungstätigkeit</b>						
31	+ Einz. aus der Aufnahme v. Krediten und wirtschaftlich vergleichbaren Vorgängen für Investitionen						
	<b>Summe</b>						
	<b>Auszahlungen aus Investitionstätigkeit</b>						
24	- Ausz. für den Erwerb von Grundstücken und Gebäuden						
25	- Ausz. für Baumaßnahmen						
26	- Ausz. für Investitionen in das sonstige Sachanlagevermögen und immaterielle Anlagevermögen davon: Ausz. aus gewährten Investitionszuweisungen und -zuschüssen						
27	- Ausz. für Investitionen in das Finanzanlagevermögen						
	<b>Auszahlungen aus Finanzierungstätigkeit</b>						
32	- Ausz. für die Tilgung von Krediten und wirtschaftlich vergleichbaren Vorgängen für Investitionen						
	<b>Summe</b>						
	<b>Saldo (Einzahlungen ./ Auszahlungen)</b>						



**HOMBERG (Efze)**

**Budget II.5  
Ordnungsverwaltung**

**- Abteilung I -**

**Darin enthalten sind die Teilhaushalte:**

- B500 Öffentliche Ordnung**
- B501 Ordnungsbehördenbezirk Schwalm-Eder-Knüll**
- B510 Brand- und Katastrophenschutz**
- B511 IKZ Gemeinsame Kleiderkammer**
- B520 Wahlen und Statistiken**

## Teilergebnishaushalt Amt B500 Öffentliche Ordnung

Nr.	Bezeichnung	Ansatz 2024	Ansatz 2023	Ergebnis 2022
01	Privatrechtliche Leistungsentgelte	-2.800,00	-2.800,00	-1.580,23
5003000	Umsatzerlöse aus Überlassung Gebäude und Räume	-2.800,00	-2.800,00	-1.580,23
02	Öffentlich-rechtliche Leistungsentgelte	-73.500,00	-73.500,00	-94.642,47
5101000	öffentlich rechtliche Verwaltungsgebühren			-20.102,88
5110000	öffentlich rechtliche Benutzungsgebühren	-3.500,00	-3.500,00	-3.000,40
5110005	Parkgebühren	-70.000,00	-70.000,00	-56.517,46
5150000	Erträge aus Bußgeldern u Verwarnungen			-14.507,06
5160000	Kostenerstattungen aus Ersatzvornahmen			-514,67
03	Kostenersatzleistungen und -erstattungen		-9.500,00	5.160,50
5482000	Kostenerstattungen von Gemeinden/GV		-9.500,00	8.396,18
5483000	Kostenerstattungen von Zweckverbänden u. dergl.			-3.235,68
08	Erträge aus der Auflösung von Sonderposten aus Investitionszuweisungen,	-226,96	-226,96	-92,05
5461000	Erträge Auflös SOPO Invest nicht öffentl Bereich	-226,96	-226,96	-92,05
09	Sonstige ordentliche Erträge	-2.600,00	-2.595,00	-3.379,89
5300100	Nebenerlöse aus Vermietung und Verpachtung	-2.300,00	-2.300,00	-3.085,05
5392000	Eigenbeteil. Wahlleistungen § 6a HBeihVO Aktive	-75,00	-70,00	-68,04
5392001	Eigenbeteil. Wahlleistungen § 6a HBeihVO Versorgungsempfänger	-225,00	-225,00	-226,80
<b>10</b>	<b>Summe der ordentlichen Erträge (Nr. 1 bis 9)</b>	<b>-79.126,96</b>	<b>-88.621,96</b>	<b>-94.534,14</b>
11	Personalaufwendungen	68.708,00	57.100,00	69.677,52
6201000	Entgelt Beschäftigte (einschl. Zulagen) nur für Loga-Buchungen	42.000,00	32.800,00	42.278,03
6201001	Leistungsentgelt Beschäftigte ersetzt Kto. 6211000, nur für Loga-Buchungen	680,00	600,00	591,06
6301000	Dienst-, Amtsbezüge einschl. tarifl. Zulagen nur für Loga-Buchungen	15.606,00	15.300,00	15.118,55
6311000	Leistungsentgelt Beamte nur für Loga-Buchungen	229,50	225,00	255,85
6401000	AG-Anteil zur Sozialvers. Entgeltbereich nur für Loga-Buchungen	8.800,00	6.800,00	9.420,42
6470000	Zukunftsicherung/Zusatzversorg. Entgeltbereich nur für Loga-Buchungen	510,00	500,00	1.301,52
6482107	RS Lebensarbeitszeitkonto Beamte			381,58
6490100	Beihilfen Bezügebereich nur für Loga-Buchungen	382,50	375,00	330,51
6590000	übrige sonstige Personalaufwendungen	500,00	500,00	
12	Versorgungsaufwendungen	70.222,00	68.200,00	66.813,83
6441000	Beihilfen an Versorgungsempfänger nur für Loga-Buchungen	26.010,00	25.500,00	24.274,99
6450100	Aufw. an Versorgungskassen Beamte nur für Loga-Buchungen	41.412,00	40.600,00	39.920,83
6451000	Auf. an Verso. kassen f tarifl. Beschäftigte nur für Loga-Buchungen	2.800,00	2.100,00	2.618,01
13	Aufwendungen für Sach- und Dienstleistungen	15.900,00	19.000,00	27.206,25
6001000	Rohstoffe/ Material/ Vorprodukte/ Fremdbauteile			53,35
6010100	Aufw. für Büromat. u. Drucks. d. Verw. u. ähnl. Ei			251,42
6010102	Büromaterial EDV	100,00		282,34
6051000	Strom	300,00	300,00	613,86
6052000	Gas	2.000,00	2.000,00	1.572,00
6055000	Treibstoffe			401,53
6063000	Materialaufw. für Einrichtungen und Ausstattungen	500,00	500,00	3.346,42
6063003	Materialaufw. für Einrichtungen Ordnungsverwaltung			601,88
6069000	sonstiger Aufw. für Reparatur u. Instandhaltung			1.638,63
6164000	Instandhaltung von Fahrzeugen			12,00
6701000	Mieten, Pachten, Erbbauzinsen			155,00
6701001	Mieten für die Unterbringung von Obdachlosen	6.500,00	6.500,00	3.168,00
6710000	Leasing			-67,47
6710002	Leasing EDV Hardware			2.043,33
6720099	Nutzungsentgelte f. Lizenzen und Konzessionen geprüft	5.800,00	8.500,00	7.226,19
6730005	Gebühr Bearbeitung Beihilfe BVK	200,00	300,00	389,48
6771000	Aufw. für Sachverst., Rechtsanwälte u. Gerichtskos			1.311,00
6810000	Aufw. für Zeitungen u Fachlit. d. Verw. u. ähnl. Ei			1.093,72
6820000	Porto und Versandkosten			1.487,26
6832000	Telefonkosten	300,00	350,00	594,39



## Teilergebnishaushalt Amt B500 Öffentliche Ordnung

Nr.	Bezeichnung	Ansatz 2024	Ansatz 2023	Ergebnis 2022
6850099	Reisekosten geprüft	100,00	100,00	
6880000	Aufw. Für Fort- und Weiterbildung			629,15
6901000	Kfz-Versicherungsbeiträge			198,46
6910000	Beitr. Wirtschaftsverb. & Berufsvertr, sonst. Vere	100,00	450,00	204,31
14	Abschreibungen	13.837,83	13.837,87	13.685,30
6620000	Abschr. Gebäude u. -einr. , SachAnlag., InfrStrktV	6.772,79	6.772,79	6.772,79
6641000	Abschr. auf andere Anlagen	1.403,12	1.403,16	1.125,27
6642000	Abschr. auf Betriebsausstattung	5.362,88	5.362,88	5.362,89
6645000	Abschr. auf Geschäftsausstattung	299,04	299,04	199,36
6650000	Abschreibung geringwertige Wirtschaftsgüter (GWG)			224,99
15	Aufwendungen für Zuweisungen und Zuschüsse sowie besondere Finanzaufwendungen	8.600,00	8.600,00	8.354,40
7128007	Zuschuss an Tierschutzvereine	8.600,00	8.600,00	8.354,40
17	Transferaufwendungen			1.463,69
7299000	Andere Aufwendungen für sonst.Leistung. an Dritte			1.463,69
18	Sonstige ordentliche Aufwendungen			98,00
7030000	Kfz-Steuer			98,00
<b>19</b>	<b>Summe der ordentlichen Aufwendungen (Nr. 11 bis 18)</b>	<b>177.267,83</b>	<b>166.737,87</b>	<b>187.298,99</b>
<b>20</b>	<b>Verwaltungsergebnis (Nr. 10 ./ Nr. 19)</b>	<b>98.140,87</b>	<b>78.115,91</b>	<b>92.764,85</b>
<b>24</b>	<b>Ordentliches Ergebnis (Verwaltungsergebnis und Finanzergebnis Nr. 20 und Nr. 23)</b>	<b>98.140,87</b>	<b>78.115,91</b>	<b>92.764,85</b>
26	Außerordentliche Aufwendungen			690,25
7970000	periodenfremde Aufwendungen			690,25
<b>27</b>	<b>Außerordentliches Ergebnis (Nr. 25 ./ Nr. 26)</b>			<b>690,25</b>
<b>28</b>	<b>Jahresergebnis vor Internen Leistungsbeziehungen</b>	<b>98.140,87</b>	<b>78.115,91</b>	<b>93.455,10</b>
30	Kosten der internen Leistungsbeziehungen	3.500,00	966,00	20.738,44
<b>31</b>	<b>Ergebnis der internen Leistungsbeziehungen</b>	<b>3.500,00</b>	<b>966,00</b>	<b>20.738,44</b>
<b>32</b>	<b>Jahresergebnis nach internen Leistungsbeziehungen</b>	<b>101.640,87</b>	<b>79.081,91</b>	<b>114.193,54</b>

## Teilfinanzhaushalt Amt B500 Öffentliche Ordnung

		Haushaltsansatz			Investitions- und Investitionsförderungsmaßnahmen		
Nr.	Bezeichnung	2024	Verpflichtungsermächtigungen	2023	Ergebnis des Jahresabschlusses 2022	Gesamtauszahlungsbedarf	davon bisher bereitgestellt
	<b>Einzahlungen aus Investitionstätigkeit</b>						
20	+ Einz. aus Investitionszuweis. und -zuschüssen sowie aus Investitionsbeiträgen				3.404		
21	+ Einz. aus Abgängen von Vermögensgegenständen des Sachanlagevermögens und des immateriellen Anlagevermögens						
22	+ Einz. aus Abgängen von Vermögensgegenständen des Finanzanlagevermögens						
	<b>Einzahlungen aus Finanzierungstätigkeit</b>						
31	+ Einz. aus der Aufnahme v. Krediten und wirtschaftlich vergleichbaren Vorgängen für Investitionen						
	<b>Summe</b>				<b>3.404</b>		
	<b>Auszahlungen aus Investitionstätigkeit</b>						
24	- Ausz. für den Erwerb von Grundstücken und Gebäuden					-15.000	-15.000
25	- Ausz. für Baumaßnahmen						
26	- Ausz. für Investitionen in das sonstige Sachanlagevermögen und immaterielle Anlagevermögen davon: Ausz. aus gewährten Investitionszuweisungen und -zuschüssen	-5.000		-5.000	-11.723	-21.500	-16.500
27	- Ausz. für Investitionen in das Finanzanlagevermögen	-1.800		-2.300	-2.347	-11.700	-6.300
	<b>Auszahlungen aus Finanzierungstätigkeit</b>						
32	- Ausz. für die Tilgung von Krediten und wirtschaftlich vergleichbaren Vorgängen für Investitionen						
	<b>Summe</b>	<b>-6.800</b>		<b>-7.300</b>	<b>-14.070</b>	<b>-48.200</b>	<b>-37.800</b>
	<b>Saldo (Einzahlungen ./ Auszahlungen)</b>	<b>-6.800</b>		<b>-7.300</b>	<b>-10.666</b>	<b>-48.200</b>	<b>-37.800</b>

## Investitionen Amt B500 Öffentliche Ordnung

Bezeichnung	Ansatz 2024	Ansatz 2023	Finanzplan 2025	Finanzplan 2026	Finanzplan 2027
Beschaffung von zwei Geschwindigkeitsmesstafeln	-5.000,00	-5.000,00	-5.000,00		

## Teilergebnishaushalt Amt B501 Ordnungsbehördenbezirk Schwalm-Eder-Knüll

Nr.	Bezeichnung	Ansatz 2024	Ansatz 2023	Ergebnis 2022
02	Öffentlich-rechtliche Leistungsentgelte	-186.000,00	-186.000,00	-27.014,77
5150000	Erträge aus Bußgeldern u Verwarnungen	-185.000,00	-185.000,00	-25.109,52
5160000	Kostenerstattungen aus Ersatzvornahmen	-1.000,00	-1.000,00	-1.905,25
03	Kostenersatzleistungen und -erstattungen	-186.000,00	-88.100,00	2.189,91
5482000	Kostenerstattungen von Gemeinden/GV	-186.000,00	-88.100,00	2.189,91
09	Sonstige ordentliche Erträge	-100,00		-113,40
5392000	Eigenbeteil. Wahlleistungen § 6a HBeihVO Aktive	-100,00		-113,40
<b>10</b>	<b>Summe der ordentlichen Erträge (Nr. 1 bis 9)</b>	<b>-372.100,00</b>	<b>-274.100,00</b>	<b>-24.938,26</b>
11	Personalaufwendungen	381.530,00	225.200,00	201.443,08
6201000	Entgelt Beschäftigte (einschl. Zulagen) nur für Loga-Buchungen	283.000,00	168.000,00	121.310,76
6201001	Leistungsentgelt Beschäftigte ersetzt Kto. 6211000, nur für Loga-Buchungen	6.000,00	3.200,00	2.386,59
6261000	Ausbildungsentgelte f. gewerb. Azubis nur für Loga-Buchungen			18.790,35
6261010	Leistungsentgelte f. gewerb. Azubis nur für Loga-Buchungen			618,31
6301000	Dienst-, Amtsbezüge einschl. tarifl. Zulagen nur für Loga-Buchungen	26.010,00	25.500,00	25.197,81
6311000	Leistungsentgelt Beamte nur für Loga-Buchungen	382,50	375,00	426,42
6401000	AG-Anteil zur Sozialvers. Entgeltbereich nur für Loga-Buchungen	60.000,00	25.000,00	30.748,56
6470000	Zukunftsicherung/Zusatzversorg. Entgeltbereich nur für Loga-Buchungen	4.000,00	2.500,00	1.964,28
6490100	Beihilfen Bezügebereich nur für Loga-Buchungen	637,50	625,00	
6590000	übrige sonstige Personalaufwendungen	1.500,00		
12	Versorgungsaufwendungen	29.720,00	22.000,00	8.380,28
6450100	Aufw. an Versorgungskassen Beamte nur für Loga-Buchungen	11.220,00	11.000,00	53,48
6451000	Auf. an Verso. kassen f tarifl. Beschäftigte nur für Loga-Buchungen	18.500,00	11.000,00	8.326,80
13	Aufwendungen für Sach- und Dienstleistungen	36.335,00	33.525,00	20.235,80
6010100	Aufw. für Büromat. u. Drucks. d. Verw. u. ähnl. Ei	400,00	400,00	
6010102	Büromaterial EDV	100,00	100,00	
6055000	Treibstoffe	2.000,00	2.000,00	1.241,11
6063000	Materialaufw. für Einrichtungen und Ausstattungen	2.000,00	2.000,00	144,26
6070000	Aufw. für Berufskleidung, Arbeitsschutzmittel	5.000,00	5.000,00	
6164000	Instandhaltung von Fahrzeugen	500,00	500,00	1.027,00
6166004	Wartungskosten Geschwindigkeitsmessgerät	3.500,00	1.500,00	172,43
6710000	Leasing	2.800,00	5.000,00	2.748,15
6710002	Leasing EDV Hardware	1.905,00	1.905,00	
6720099	Nutzungsentgelte f. Lizenzen und Konzessionen geprüft	4.750,00	3.100,00	896,48
6810000	Aufw. für Zeitungen u Fachlit. d. Verw. u ähnl. Ei	500,00	500,00	158,71
6820000	Porto und Versandkosten	1.000,00	1.000,00	1.533,20
6832000	Telefonkosten	2.000,00	1.700,00	509,62
6850099	Reisekosten geprüft	100,00	100,00	58,45
6880000	Aufw. Für Fort- und Weiterbildung	5.500,00	5.500,00	10.488,84
6900100	Beiträge f. Gebäudebezogene Versicherungen	80,00		
6901000	Kfz-Versicherungsbeiträge	3.000,00	3.000,00	1.038,16
6909000	Beiträge für sonstige Versicherungen	700,00		
6910000	Beitr. Wirtschaftsverb. & Berufsvertr, sonst. Vere	500,00	220,00	219,39
14	Abschreibungen	26.792,14	5.986,61	5.984,81
6620000	Abschr. Gebäude u. -einr. , SachAnlag., InfrStrktV	16.228,95		3.995,33
6643000	Abschr. auf Fuhrpark	9.281,38	5.404,80	1.801,60
6645000	Abschr. auf Geschäftsausstattung	281,81	281,81	187,88
6650000	Abschreibung geringwertige Wirtschaftsgüter (GWG)	1.000,00	300,00	
15	Aufwendungen für Zuweisungen und Zuschüsse sowie besondere Finanzaufwendungen	40.000,00	40.000,00	
7122000	Zuweisungen für laufende Zwecke an Gemeinden (GV)	40.000,00	40.000,00	
17	Transferaufwendungen	2.000,00	2.000,00	297,50
7299000	Andere Aufwendungen für sonst.Leistung. an Dritte	1.000,00	1.000,00	297,50
7299001	Beseitigung Schrottfahrzeuge	1.000,00	1.000,00	
18	Sonstige ordentliche Aufwendungen	450,00	320,00	431,00

## Teilergebnishaushalt Amt B501 Ordnungsbehördenbezirk Schwalm-Eder-Knüll

Nr.	Bezeichnung	Ansatz 2024	Ansatz 2023	Ergebnis 2022
7030000	Kfz-Steuer	450,00	320,00	431,00
<b>19</b>	<b>Summe der ordentlichen Aufwendungen (Nr. 11 bis 18)</b>	<b>516.827,14</b>	<b>329.031,61</b>	<b>236.772,47</b>
<b>20</b>	<b>Verwaltungsergebnis (Nr. 10 ./ Nr. 19)</b>	<b>144.727,14</b>	<b>54.931,61</b>	<b>211.834,21</b>
<b>24</b>	<b>Ordentliches Ergebnis (Verwaltungsergebnis und Finanzergebnis Nr. 20 und Nr. 23)</b>	<b>144.727,14</b>	<b>54.931,61</b>	<b>211.834,21</b>
<b>28</b>	<b>Jahresergebnis vor internen Leistungsbeziehungen</b>	<b>144.727,14</b>	<b>54.931,61</b>	<b>211.834,21</b>
<b>32</b>	<b>Jahresergebnis nach internen Leistungsbeziehungen</b>	<b>144.727,14</b>	<b>54.931,61</b>	<b>211.834,21</b>

## Teilfinanzhaushalt Amt B501 Ordnungsbehördenbezirk Schwalm-Eder-Knüll

		Haushaltsansatz			Investitions- und Investitionsförderungsmaßnahmen		
Nr.	Bezeichnung	2024	Verpflichtungs-ermächtigungen	2023	Ergebnis des Jahresabschlusses 2022	Gesamt-auszahlungsbedarf	davon bisher bereitgestellt
	<b>Einzahlungen aus Investitionstätigkeit</b>						
20	+ Einz. aus Investitionszuweis. und -zuschüssen sowie aus Investitionsbeiträgen						
21	+ Einz. aus Abgängen von Vermögensgegenständen des Sachanlagevermögens und des immateriellen Anlagevermögens						
22	+ Einz. aus Abgängen von Vermögensgegenständen des Finanzanlagevermögens						
	<b>Einzahlungen aus Finanzierungstätigkeit</b>						
31	+ Einz. aus der Aufnahme v. Krediten und wirtschaftlich vergleichbaren Vorgängen für Investitionen						
	<b>Summe</b>						
	<b>Auszahlungen aus Investitionstätigkeit</b>						
24	- Ausz. für den Erwerb von Grundstücken und Gebäuden						
25	- Ausz. für Baumaßnahmen						
26	- Ausz. für Investitionen in das sonstige Sachanlagevermögen und immaterielle Anlagevermögen davon: Ausz. aus gewährten Investitionszuweisungen und -zuschüssen	-1.000		-300	-91.181	-136.100	-133.100
27	- Ausz. für Investitionen in das Finanzanlagevermögen	-250				-1.000	-250
	<b>Auszahlungen aus Finanzierungstätigkeit</b>						
32	- Ausz. für die Tilgung von Krediten und wirtschaftlich vergleichbaren Vorgängen für Investitionen						
	<b>Summe</b>	<b>-1.250</b>		<b>-300</b>	<b>-91.181</b>	<b>-137.100</b>	<b>-133.350</b>
	<b>Saldo (Einzahlungen ./ Auszahlungen)</b>	<b>-1.250</b>		<b>-300</b>	<b>-91.181</b>	<b>-137.100</b>	<b>-133.350</b>

## Produkt 122.02 Ordnungsangelegenheiten

<b>Produktbereich</b>	02	Sicherheit und Ordnung
<b>Produktgruppe</b>	122	Ordnungsangelegenheiten
<b>Produkt</b>	122.02	Ordnungsangelegenheiten

### Produktinformationen

<b>Organisationseinheit</b>	Abteilung I Fachbereich I.4 Ordnungsverwaltung
-----------------------------	---

<b>Verantwortliche Person</b>	<b>Machiel Twisk</b>
-------------------------------	----------------------

<b>Kurzbeschreibung</b>	Ordnungsverwaltung: Angelegenheiten der öffentlichen Sicherheit und Ordnung, Gefahrenprävention und -abwehr auf verschiedenen Gebieten, Versammlungen, Demonstrationen, Vermeidung drohender und Beseitigung vorhandener Obdachlosigkeit, Gaststättenangelegenheiten, Festsetzung von Jahrmärkten und ähnlichen Veranstaltungen, sonstige Gewerbeangelegenheiten, Personenbeförderungsangelegenheiten Verkehrsangelegenheiten: Ausnahmegenehmigungen, Sondernutzungen, Beschilderungen, Sperrgenehmigungen, Verkehrsschauen, ruhender und fließender Verkehr
-------------------------	---

<b>Allgemeine Ziele</b>	Beseitigung von Gefahren für die öffentliche Sicherheit und Ordnung, Schutz der Öffentlichkeit, schnellstmögliche Antragsbearbeitung, unverzügliche Entscheidung über Anträge und Anzeigen Durchführung ordnungsgemäßer Beschilderung, Überwachung der Einhaltung der StVO beim ruhenden Verkehr, Geschwindigkeitsüberwachungen zur Gewährleistung der Sicherheit im Straßenverkehr
-------------------------	--

<b>Zielgruppe</b>	Allgemeinheit, Gewerbetreibende, Zusammenarbeit mit anderen Behörden, Feuerwehr, Polizei, Veranstalter, Verkehrsteilnehmer, Bauunternehmer und alle von verkehrlichen Maßnahmen Betroffenen
-------------------	---

<b>Auftragsgrundlage</b>	HSOG, OWIG, GewO, GastG, weitere Spezialgesetze, Satzungen, StVO, StVG, Hessisches Straßengesetz und andere Spezialgesetze
--------------------------	--

<b>Kostenstellen</b>	informativ: 201010 Allgemeine Ordnungsverwaltung 201011 Ordnungsbehördenbezirk Schwalm-Eder-Knüll
----------------------	---

## Teilergebnishaushalt Amt B510 Brand und Katastrophenschutz

Nr.	Bezeichnung	Ansatz 2024	Ansatz 2023	Ergebnis 2022
01	Privatrechtliche Leistungsentgelte	-1.150,00	-1.210,00	
5004000	Umsatzerlöse aus Überlassung von Rechten	-1.050,00	-1.110,00	
5090000	sonstige Umsatzerlöse	-100,00	-100,00	
02	Öffentlich-rechtliche Leistungsentgelte	-69.960,00	-69.960,00	-154.112,68
5101000	öffentlich rechtliche Verwaltungsgebühren			-28,00
5110000	öffentlich rechtliche Benutzungsgebühren	-69.960,00	-69.960,00	-154.084,68
03	Kostenersatzleistungen und -erstattungen	-19.500,00	-19.500,00	-809,85
5482000	Kostenerstattungen von Gemeinden/GV	-18.500,00	-18.500,00	-809,85
5488000	Kostenerstattungen von übrigen Bereichen	-1.000,00	-1.000,00	
07	Erträge aus Zuweisungen und Zuschüssen für lfd. Zwecke und allgemeine Umlagen	-13.500,00	-58.500,00	-29.654,48
5410300	Sonstige Zuweisungen des Landes		-45.000,00	
5421000	Zuweisungen für lfd Zwecke vom Land			-1.554,48
5422000	Zuweisungen f lfd Zwecke von Gemeinden,GemVerbände	-13.500,00	-13.500,00	-28.100,00
08	Erträge aus der Auflösung von Sonderposten aus Investitionszuweisungen,	-76.066,01	-80.418,91	-83.901,68
5460100	Erträge Auflös SOPO Invest vom öffentl Bereich	-75.771,83	-80.324,73	-83.807,50
5461000	Erträge Auflös SOPO Invest nicht öffentl Bereich	-294,18	-94,18	-94,18
09	Sonstige ordentliche Erträge	-50,00	50,00	-45,36
5392000	Eigenbeteil. Wahlleistungen § 6a HBeihVO Aktive	-50,00	50,00	-45,36
<b>10</b>	<b>Summe der ordentlichen Erträge (Nr. 1 bis 9)</b>	<b>-180.226,01</b>	<b>-229.538,91</b>	<b>-268.524,05</b>
11	Personalaufwendungen	317.852,00	314.850,00	180.096,16
6201000	Entgelt Beschäftigte (einschl. Zulagen) nur für Loga-Buchungen	121.000,00	120.700,00	117.943,53
6201001	Leistungsentgelt Beschäftigte ersetzt Kto. 6211000, nur für Loga-Buchungen	2.300,00	2.300,00	2.126,70
6201002	Entgeltumwandlung Beschäftigte E-Bike-Leasing nur für Loga-Buchungen			-583,54
6301000	Dienst-, Amtsbezüge einschl. tarifl. Zulagen nur für Loga-Buchungen	10.404,00	10.200,00	10.078,67
6311000	Leistungsentgelt Beamte nur für Loga-Buchungen	153,00	150,00	170,56
6401000	AG-Anteil zur Sozialvers. Entgeltbereich nur für Loga-Buchungen	25.300,00	25.300,00	25.295,44
6420000	Beiträge z. Berufsgenossenschaft u. Unfallvers. nur für Loga-Buchungen	138.934,00	136.210,00	18.102,04
6470000	Zukunftssicherung/Zusatzversorg. Entgeltbereich nur für Loga-Buchungen	1.836,00	1.800,00	2.105,64
6482107	RS Lebensarbeitszeitkonto Beamte			254,38
6490100	Beihilfen Bezügebereich nur für Loga-Buchungen	255,00	250,00	330,51
6590000	übrige sonstige Personalaufwendungen	17.670,00	17.940,00	4.272,23
12	Versorgungsaufwendungen	12.438,00	12.300,00	21.839,92
6450100	Aufw. an Versorgungskassen Beamte nur für Loga-Buchungen	4.488,00	4.400,00	14.780,58
6451000	Auf. an Verso. kassen f tarifl. Beschäftigte nur für Loga-Buchungen	7.950,00	7.900,00	7.059,34
13	Aufwendungen für Sach- und Dienstleistungen	361.695,00	320.025,00	315.442,96
6001000	Rohstoffe/ Material/ Vorprodukte/ Fremdbauteile	8.000,00	8.000,00	5.562,10
6010100	Aufw. für Büromat. u. Drucks. d. Verw. u. ähnl. Ei	80,00	80,00	457,09
6010102	Büromaterial EDV	200,00	200,00	293,18
6030200	Praxis- u. Laborbedarf, Arzneimittel			10.555,31
6055000	Treibstoffe	12.150,00	12.150,00	21.176,49
6063000	Materialaufw. für Einrichtungen und Ausstattungen			2.877,52
6063003	Materialaufw. für Einrichtungen Ordnungsverwaltung	45.325,00	15.325,00	49.633,45
6069000	sonstiger Aufw. für Reparatur u. Instandhaltung			15,65
6069001	sonstiger Aufw. für Reparatur u. Inst. (EDV)	410,00	410,00	11,48
6070000	Aufw. für Berufskleidung, Arbeitsschutzmittel	81.175,00	71.175,00	55.688,87
6081000	Reinigungsmaterial			799,35
6089000	übriger sonstiger Materialaufwand			46,48
6101000	Fremdleist. für Erzeugnisse u. and. Umsatzleist.	150,00	150,00	236,81
6131000	Aufw. Entsch. ehrenamtl. Tätige (sow. N. Hkto 678)	39.400,00	39.400,00	41.810,00
6163000	Instandh. von Einrichtungen und Ausstattungen	17.290,00	17.290,00	23.089,94
6163003	Instandh. von Einrichtungen Ordnungsverwaltung	9.850,00	9.850,00	6.295,14
6164000	Instandhaltung von Fahrzeugen	38.850,00	38.850,00	34.417,85
6166000	Wartungskosten			1.734,43



## Teilergebnishaushalt Amt B510 Brand und Katastrophenschutz

Nr.	Bezeichnung	Ansatz 2024	Ansatz 2023	Ergebnis 2022
6166001	Wartungskosten (verschiedene)	1.000,00	1.000,00	2.390,12
6166002	Wartungskosten Funkgeräte	4.500,00	4.500,00	2.292,04
6166003	Wartungskosten Gebäudeunterhaltung			49,98
6169000	sonstige Fremdinstandhaltung	6.635,00	6.635,00	2.584,39
6171000	Aufwendungen für Fremdensorgung	3.000,00	3.000,00	49,02
6179000	And. sonstige Aufwendungen für bezogene Leistungen	6.695,00	6.695,00	2.187,57
6179001	Weiterleitung Hilfeleistung -Personalaufwand-	22.500,00	22.500,00	7.982,40
6710002	Leasing EDV Hardware	585,00	585,00	580,82
6720099	Nutzungsentgelte f. Lizenzen und Konzessionen geprüft	6.200,00	5.400,00	5.012,22
6730000	Gebühren	2.700,00	2.700,00	1.483,48
6730005	Gebühr Bearbeitung Beihilfe BVK		50,00	12,56
6730007	GEZ-Gebühren	75,00	75,00	73,44
6810000	Aufw. für Zeitungen u Fachlit. d. Verw. u ähnl. Ei	3.300,00	3.300,00	3.721,49
6820000	Porto und Versandkosten	100,00	100,00	144,55
6832000	Telefonkosten	7.950,00	7.120,00	3.510,89
6850099	Reisekosten geprüft	595,00	595,00	245,24
6880000	Aufw. Für Fort- und Weiterbildung	13.770,00	13.770,00	3.140,90
6901000	Kfz-Versicherungsbeiträge	21.940,00	21.880,00	19.845,18
6909000	Beiträge für sonstige Versicherungen	5.920,00	5.890,00	5.369,28
6910000	Beitr. Wirtschaftsverb. & Berufsvertr, sonst. Vere	80,00	80,00	66,25
6910001	Beiträge Kreisfeuerwehrverband	1.270,00	1.270,00	
14	Abschreibungen	375.152,61	360.583,00	376.425,84
6615000	Abschr. aktivierte Investzuw.,-zuschüsse u. -beitr	632,33	700,00	666,66
6620000	Abschr. Gebäude u. -einr. , SachAnlag., InfrStrktV	13.031,43	14.466,96	13.984,62
6630000	Abschr. auf techn. Anlagen u. Maschinen	15.112,33	11.767,47	11.600,30
6641000	Abschr. auf andere Anlagen	550,12	550,11	550,12
6642000	Abschr. auf Betriebsausstattung	23.639,19	35.097,39	44.753,40
6643000	Abschr. auf Fuhrpark	284.522,31	259.758,41	286.322,35
6645000	Abschr. auf Geschäftsausstattung	664,90	1.242,66	1.499,48
6650000	Abschreibung geringwertige Wirtschaftsgüter (GWG)	37.000,00	37.000,00	17.048,91
15	Aufwendungen für Zuweisungen und Zuschüsse sowie besondere Finanzaufwendungen	41.240,00	41.240,00	5.293,08
7124001	Zuw. zur Förd. d. Jugendfeuerwehr/Stadtjugendring	7.320,00	7.320,00	1.577,14
7128000	Zuschüsse für laufende Zwecke an übrige Bereiche	350,00	350,00	
7128008	Zuschuss f. Kameradschaftskassen	3.570,00	3.570,00	693,00
7128010	Zuschuss Stärkung ehrenamtl. Tätigkeit	30.000,00	30.000,00	2.626,94
7172000	sonstige Erstattungen an Gemeinden (GV)			396,00
17	Transferaufwendungen	550,00	550,00	
7290100	Aufwendungen für Ehrungen, Preisg. U.Stipendien	550,00	550,00	
<b>19</b>	<b>Summe der ordentlichen Aufwendungen (Nr. 11 bis 18)</b>	<b>1.108.927,61</b>	<b>1.049.548,00</b>	<b>899.097,96</b>
<b>20</b>	<b>Verwaltungsergebnis (Nr. 10 ./ Nr. 19)</b>	<b>928.701,60</b>	<b>820.009,09</b>	<b>630.573,91</b>
<b>24</b>	<b>Ordentliches Ergebnis (Verwaltungsergebnis und Finanzergebnis Nr. 20 und Nr. 23)</b>	<b>928.701,60</b>	<b>820.009,09</b>	<b>630.573,91</b>
25	Außerordentliche Erträge		-25,00	-5.601,65
5989000	sonstige periodenfremde Erträge			-5.601,65
5990900	sonstige außerordentliche Erträge nicht investiv		-25,00	
26	Außerordentliche Aufwendungen			2.531,50
7970000	periodenfremde Aufwendungen			2.531,50
<b>27</b>	<b>Außerordentliches Ergebnis (Nr. 25 ./ Nr. 26)</b>		<b>-25,00</b>	<b>-3.070,15</b>
<b>28</b>	<b>Jahresergebnis vor internen Leistungsbeziehungen</b>	<b>928.701,60</b>	<b>819.984,09</b>	<b>627.503,76</b>
30	Kosten der internen Leistungsbeziehungen			35.329,91
<b>31</b>	<b>Ergebnis der internen Leistungsbeziehungen</b>			<b>35.329,91</b>
<b>32</b>	<b>Jahresergebnis nach internen Leistungsbeziehungen</b>	<b>928.701,60</b>	<b>819.984,09</b>	<b>662.833,67</b>

## Teilfinanzhaushalt Amt B510 Brand und Katastrophenschutz

		Haushaltsansatz			Investitions- und Investitionsförderungsmaßnahmen		
Nr.	Bezeichnung	2024	Verpflichtungs-ermächtigungen	2023	Ergebnis des Jahresabschlusses 2022	Gesamt-auszahlungsbedarf	davon bisher bereitgestellt
	<b>Einzahlungen aus Investitionstätigkeit</b>						
20	+ Einz. aus Investitionszuweis. und -zuschüssen sowie aus Investitionsbeiträgen	287.000			15.000		
21	+ Einz. aus Abgängen von Vermögensgegenständen des Sachanlagevermögens und des immateriellen Anlagevermögens						
22	+ Einz. aus Abgängen von Vermögensgegenständen des Finanzanlagevermögens						
	<b>Einzahlungen aus Finanzierungstätigkeit</b>						
31	+ Einz. aus der Aufnahme v. Krediten und wirtschaftlich vergleichbaren Vorgängen für Investitionen						
	<b>Summe</b>	<b>287.000</b>			<b>15.000</b>		
	<b>Auszahlungen aus Investitionstätigkeit</b>						
24	- Ausz. für den Erwerb von Grundstücken und Gebäuden						
25	- Ausz. für Baumaßnahmen				-27.667	-200.000	
26	- Ausz. für Investitionen in das sonstige Sachanlagevermögen und immaterielle Anlagevermögen	-673.000		-92.000	-152.310	-2.486.700	-1.255.500
	davon: Ausz. aus gewährten Investitionszuweisungen und -zuschüssen				-2.000	-2.000	-2.000
27	- Ausz. für Investitionen in das Finanzanlagevermögen	-100		-160	-164	-710	-410
	<b>Auszahlungen aus Finanzierungstätigkeit</b>						
32	- Ausz. für die Tilgung von Krediten und wirtschaftlich vergleichbaren Vorgängen für Investitionen						
	<b>Summe</b>	<b>-673.100</b>		<b>-92.160</b>	<b>-180.141</b>	<b>-2.687.410</b>	<b>-1.255.910</b>
	<b>Saldo (Einzahlungen ./ Auszahlungen)</b>	<b>-386.100</b>		<b>-92.160</b>	<b>-165.141</b>	<b>-2.687.410</b>	<b>-1.255.910</b>

## Investitionen Amt B510 Brand und Katastrophenschutz

Bezeichnung	Ansatz 2024	Ansatz 2023	Finanzplan 2025	Finanzplan 2026	Finanzplan 2027
Ersatzbeschaffung Kleingeräte Feuerwehr	-40.000,00	-40.000,00	-40.000,00	-40.000,00	-40.000,00
Ersatzbeschaffung von Atemschutzgeräten alle FFW		-15.000,00	-15.000,00	-15.000,00	-15.000,00
Installation Mastsirene Waßmuthshausen	-40.000,00				
Landeszuschuss Mastsirene Waßmuthshausen	5.000,00				
Beschaffung Stromerzeuger	-115.000,00				
Zuschuss Kreisausgleichsstock Bescha.Stromerzeuger	86.000,00				
Kreisförderung Neubau Stützpunktfeuerwehr				50.000,00	50.000,00
Ersatzbeschaffung TLF 16/24 Kernstadt	-441.000,00				
Zuwendung Ersatzbeschaffung TLF 16/24 Kernstadt	196.000,00				
Ersatzbeschaffung TLF 24/50 Kernstadt				-495.000,00	
Zuwendung Ersatzbeschaffung TLF2/50 Kernstadt				220.000,00	
Ersatzbeschaffung TSF-W Holzhausen					-153.400,00
Zuwendung Ersatzbeschaffung TSF-W Holzhausen					35.400,00
Neubau Feuerwehrhaus Lembach/Roppershain				-200.000,00	
Ersatzbeschaffung TSF-W Mühlhausen			-153.400,00		
Zuwendung Ersatzbeschaffung TSF-W Mühlhausen			35.400,00		
Ersatzbeschaffung TSF-W Roppershain			-153.400,00		
Zuwendung Ersatzbeschaffung TSF-W Roppershain			35.400,00		

## Teilergebnishaushalt Amt B511 IKZ Gemeinsame Kleiderkammer FW

Nr.	Bezeichnung	Ansatz 2024	Ansatz 2023	Ergebnis 2022
03	Kostenersatzleistungen und -erstattungen	-27.500,00		
5482000	Kostenerstattungen von Gemeinden/GV	-27.500,00		
<b>10</b>	<b>Summe der ordentlichen Erträge (Nr. 1 bis 9)</b>	<b>-27.500,00</b>		
11	Personalaufwendungen	52.278,00		
6201000	Entgelt Beschäftigte (einschl. Zulagen) nur für Loga-Buchungen	41.500,00		
6201001	Leistungsentgelt Beschäftigte ersetzt Kto. 6211000, nur für Loga-Buchungen	810,00		
6401000	AG-Anteil zur Sozialvers. Entgeltbereich nur für Loga-Buchungen	9.050,00		
6470000	Zukunftsicherung/Zusatzversorg. Entgeltbereich nur für Loga-Buchungen	918,00		
12	Versorgungsaufwendungen	2.850,00		
6451000	Auf. an Verso. kassen f tarifl. Beschäftigte nur für Loga-Buchungen	2.850,00		
13	Aufwendungen für Sach- und Dienstleistungen	100,00		
6010102	Büromaterial EDV	100,00		
<b>19</b>	<b>Summe der ordentlichen Aufwendungen (Nr. 11 bis 18)</b>	<b>55.228,00</b>		
<b>20</b>	<b>Verwaltungsergebnis (Nr. 10 ./ Nr. 19)</b>	<b>27.728,00</b>		
<b>24</b>	<b>Ordentliches Ergebnis (Verwaltungsergebnis und Finanzergebnis Nr. 20 und Nr. 23)</b>	<b>27.728,00</b>		
<b>28</b>	<b>Jahresergebnis vor Internen Leistungsbeziehungen</b>	<b>27.728,00</b>		
<b>32</b>	<b>Jahresergebnis nach Internen Leistungsbeziehungen</b>	<b>27.728,00</b>		

## Teilfinanzhaushalt Amt B511 IKZ Gemeinsame Kleiderkammer FW

		Haushaltsansatz			Investitions- und Investitionsförderungsmaßnahmen		
Nr.	Bezeichnung	2024	Verpflichtungsermächtigungen	2023	Ergebnis des Jahresabschlusses 2022	Gesamtauszahlungsbedarf	davon bisher bereitgestellt
	<b>Einzahlungen aus Investitionstätigkeit</b>						
20	+ Einz. aus Investitionszuweis. und -zuschüssen sowie aus Investitionsbeiträgen						
21	+ Einz. aus Abgängen von Vermögensgegenständen des Sachanlagevermögens und des immateriellen Anlagevermögens						
22	+ Einz. aus Abgängen von Vermögensgegenständen des Finanzanlagevermögens						
	<b>Einzahlungen aus Finanzierungstätigkeit</b>						
31	+ Einz. aus der Aufnahme v. Krediten und wirtschaftlich vergleichbaren Vorgängen für Investitionen						
	<b>Summe</b>						
	<b>Auszahlungen aus Investitionstätigkeit</b>						
24	- Ausz. für den Erwerb von Grundstücken und Gebäuden						
25	- Ausz. für Baumaßnahmen						
26	- Ausz. für Investitionen in das sonstige Sachanlagevermögen und immaterielle Anlagevermögen davon: Ausz. aus gewährten Investitionszuweisungen und -zuschüssen						
27	- Ausz. für Investitionen in das Finanzanlagevermögen						
	<b>Auszahlungen aus Finanzierungstätigkeit</b>						
32	- Ausz. für die Tilgung von Krediten und wirtschaftlich vergleichbaren Vorgängen für Investitionen						
	<b>Summe</b>						
	<b>Saldo (Einzahlungen ./ Auszahlungen)</b>						

## Produkt 126.01 Brandbekämpfung

<b>Produktbereich</b>	02	Sicherheit und Ordnung
<b>Produktgruppe</b>	126	Brandschutz
<b>Produkt</b>	126.01	Brandbekämpfung

### Produktinformationen

<b>Organisationseinheit</b>	Abteilung I Fachbereich I.4 Ordnungsverwaltung Fachdienst Brandschutz
-----------------------------	---

<b>Verantwortliche Person</b>	<b>Machiel Twisk</b>
-------------------------------	----------------------

<b>Kurzbeschreibung</b>	Bereithaltung der Einrichtungen des Brandschutzes, der technischen Hilfeleistungen und des Katastrophenschutzes einschließlich der Bereitstellung des Fachpersonals
-------------------------	---

<b>Allgemeine Ziele</b>	Umfassende Hilfeleistung in Brand- und Katastrophenfällen, vorbeugender Brandschutz, Brandbekämpfung, technische Hilfeleistung
-------------------------	--

<b>Zielgruppe</b>	Allgemeinheit
-------------------	---------------

<b>Auftragsgrundlage</b>	HBKG, Feuersatzung, Gebührensatzung und sonstige spezialgesetzliche Regelungen
--------------------------	--

<b>Kostenstellen</b>	informativ: 202010 Feuerwehr-, Katastrophenschutzverwaltung 202011 Stützpunktfeuerwehr 202012 Feuerwehr Allmuthshausen 202013 Feuerwehr Berge 202014 Feuerwehr Caßdorf 202015 Feuerwehr Dickershausen 202016 Feuerwehr Holzhausen 202017 Feuerwehr Hombergshausen 202018 Feuerwehr Hülsa 202019 Feuerwehr Lembach 202020 Feuerwehr Lützelwig 202021 Feuerwehr Mardorf 202022 Feuerwehr Mörshausen 202023 Feuerwehr Mühlhausen 202024 Feuerwehr Rodemann 202025 Feuerwehr Roppershain 202026 Feuerwehr Sondheim 202027 Feuerwehr Welferode 202028 Feuerwehr Wernswig 202030 IKZ Gemeinsame Kleiderkammer FW
----------------------	--

## Teilergebnishaushalt Amt B520 Wahlen und Statistiken

Nr.	Bezeichnung	Ansatz 2024	Ansatz 2023	Ergebnis 2022
03	Kostenersatzleistungen und -erstattungen	-11.000,00	-12.000,00	-9.573,58
5480100	Kostenerstattungen vom Bund	-11.000,00		-9.573,58
5481000	Kostenerstattungen vom Land		-12.000,00	
<b>10</b>	<b>Summe der ordentlichen Erträge (Nr. 1 bis 9)</b>	<b>-11.000,00</b>	<b>-12.000,00</b>	<b>-9.573,58</b>
13	Aufwendungen für Sach- und Dienstleistungen	22.000,00	21.750,00	2.048,45
6010100	Aufw. für Büromat. u. Drucks. d. Verw. u. ähnl. Ei	200,00	500,00	
6063000	Materialaufw. für Einrichtungen und Ausstattungen	1.500,00	500,00	
6089000	übriger sonstiger Materialaufwand		100,00	
6131000	Aufw. Entsch. ehrenamtl. Tätige (sow. N. Hkto 678)	7.500,00	7.500,00	
6701000	Mieten, Pachten, Erbbauzinsen	200,00	200,00	
6720099	Nutzungsentgelte f. Lizenzen und Konzessionen geprüft	7.200,00	7.550,00	2.041,61
6810000	Aufw. für Zeitungen u Fachlit. d. Verw. u ähnl. Ei	200,00	200,00	
6820000	Porto und Versandkosten	5.000,00	5.000,00	6,84
6880000	Aufw. Für Fort- und Weiterbildung	200,00	200,00	
<b>19</b>	<b>Summe der ordentlichen Aufwendungen (Nr. 11 bis 18)</b>	<b>22.000,00</b>	<b>21.750,00</b>	<b>2.048,45</b>
<b>20</b>	<b>Verwaltungsergebnis (Nr. 10 ./ Nr. 19)</b>	<b>11.000,00</b>	<b>9.750,00</b>	<b>-7.525,13</b>
<b>24</b>	<b>Ordentliches Ergebnis (Verwaltungsergebnis und Finanzergebnis Nr. 20 und Nr. 23)</b>	<b>11.000,00</b>	<b>9.750,00</b>	<b>-7.525,13</b>
<b>28</b>	<b>Jahresergebnis vor Internen Leistungsbeziehungen</b>	<b>11.000,00</b>	<b>9.750,00</b>	<b>-7.525,13</b>
30	Kosten der internen Leistungsbeziehungen	1.000,00	3.557,00	
<b>31</b>	<b>Ergebnis der internen Leistungsbeziehungen</b>	<b>1.000,00</b>	<b>3.557,00</b>	
<b>32</b>	<b>Jahresergebnis nach Internen Leistungsbeziehungen</b>	<b>12.000,00</b>	<b>13.307,00</b>	<b>-7.525,13</b>

## Teilfinanzhaushalt Amt B520 Wahlen und Statistiken

		Haushaltsansatz				Investitions- und Investitionsförderungsmaßnahmen	
Nr.	Bezeichnung	2024	Verpflichtungsermächtigungen	2023	Ergebnis des Jahresabschlusses 2022	Gesamtauszahlungsbedarf	davon bisher bereitgestellt
	<b>Einzahlungen aus Investitionstätigkeit</b>						
20	+ Einz. aus Investitionszuweis. und -zuschüssen sowie aus Investitionsbeiträgen						
21	+ Einz. aus Abgängen von Vermögensgegenständen des Sachanlagevermögens und des immateriellen Anlagevermögens						
22	+ Einz. aus Abgängen von Vermögensgegenständen des Finanzanlagevermögens						
	<b>Einzahlungen aus Finanzierungstätigkeit</b>						
31	+ Einz. aus der Aufnahme v. Krediten und wirtschaftlich vergleichbaren Vorgängen für Investitionen						
	<b>Summe</b>						
	<b>Auszahlungen aus Investitionstätigkeit</b>						
24	- Ausz. für den Erwerb von Grundstücken und Gebäuden						
25	- Ausz. für Baumaßnahmen						
26	- Ausz. für Investitionen in das sonstige Sachanlagevermögen und immaterielle Anlagevermögen davon: Ausz. aus gewährten Investitionszuweisungen und -zuschüssen					-6.000	-6.000
27	- Ausz. für Investitionen in das Finanzanlagevermögen						
	<b>Auszahlungen aus Finanzierungstätigkeit</b>						
32	- Ausz. für die Tilgung von Krediten und wirtschaftlich vergleichbaren Vorgängen für Investitionen						
	<b>Summe</b>					<b>-6.000</b>	<b>-6.000</b>
	<b>Saldo (Einzahlungen ./ Auszahlungen)</b>					<b>-6.000</b>	<b>-6.000</b>



## Produkt 121.01 Durchführung Wahlen und Statistiken

<b>Produktbereich</b>	02	Sicherheit und Ordnung
<b>Produktgruppe</b>	121	Statistik und Wahlen
<b>Produkt</b>	121.01	Durchführung Wahlen und Statistiken

### Produktinformationen

<b>Organisationseinheit</b>	Abteilung I Fachbereich 1.2 Zentrale Dienste Fachdienst Zentrale Verwaltung
<b>Verantwortliche Person</b>	<b>Johannes Maiwald</b> Weitere verantwortliche Person: Machiel Twisk
<b>Kurzbeschreibung</b>	Vorbereitung und Durchführung von Wahlen, Abstimmungen, Volksabstimmungen, Bürgerbescheide und Bürgerbegehren, Bekanntmachung und Veröffentlichung von Wahlergebnissen, Erfüllung von städtischen Verpflichtungen gegenüber dem Statistischen Bundesamt (SBA) und dem Hessischen Statistischen Landesamt (HSL)
<b>Allgemeine Ziele</b>	Rechtmäßige Vorbereitung und Durchführung von Wahlen, korrekte und zeitnahe Aufstellung von Statistiken, unanfechtbare Wahlen durch geschulte Wahlhelfer
<b>Zielgruppe</b>	Statistisches Bundesamt, Hessisches Statistisches Landesamt, städtische Gremien, politische Parteien und Wählergruppen, wahlberechtigte Bevölkerung
<b>Auftragsgrundlage</b>	Verschiedene Wahlgesetze, HGO, Entschädigungssatzung
<b>Kostenstellen</b>	informativ: 102070 Wahlen und Statistik



**HOMBERG (Efze)**

**Budget II.6  
Standesamt / Bürgerbüro**

**- Abteilung I -**

**Darin enthalten sind die Teilhaushalte:**

- **B600 Standesamt**
- **B610 Bürgerbüro**
- **B620 Friedhöfe**

## Teilergebnishaushalt Amt B600 Standesamt

Nr.	Bezeichnung	Ansatz 2024	Ansatz 2023	Ergebnis 2022
01	Privatrechtliche Leistungsentgelte	-2.500,00	-2.500,00	-2.504,00
5090000	sonstige Umsatzerlöse	-2.500,00	-2.500,00	-2.504,00
02	Öffentlich-rechtliche Leistungsentgelte	-25.000,00	-25.000,00	-30.169,35
5101000	öffentlich rechtliche Verwaltungsgebühren	-25.000,00	-25.000,00	-30.169,35
03	Kostenersatzleistungen und -erstattungen			-5.004,41
5484099	Kostenerstattungen Sozialversicherung - LOGA ab 2015, Ersatz für 5488001			-5.004,41
<b>10</b>	<b>Summe der ordentlichen Erträge (Nr. 1 bis 9)</b>	<b>-27.500,00</b>	<b>-27.500,00</b>	<b>-37.677,76</b>
11	Personalaufwendungen	128.536,00	148.600,00	144.728,13
6201000	Entgelt Beschäftigte (einschl. Zulagen) nur für Loga-Buchungen	103.000,00	119.300,00	116.744,32
6201001	Leistungsentgelt Beschäftigte ersetzt Kto. 6211000, nur für Loga-Buchungen	2.000,00	2.200,00	2.649,26
6401000	AG-Anteil zur Sozialvers. Entgeltbereich nur für Loga-Buchungen	21.500,00	24.900,00	23.946,87
6470000	Zukunftsicherung/Zusatzversorg. Entgeltbereich nur für Loga-Buchungen	1.836,00	1.800,00	1.387,68
6513000	Aufw. f. übernommene Fahrtk. von Bediensteten nur für Loga-Buchungen		200,00	
6590000	übrige sonstige Personalaufwendungen	200,00	200,00	
12	Versorgungsaufwendungen	6.800,00	7.800,00	6.939,07
6451000	Auf. an Verso. kassen f tarifl. Beschäftigte nur für Loga-Buchungen	6.800,00	7.800,00	6.939,07
13	Aufwendungen für Sach- und Dienstleistungen	27.665,00	23.165,00	19.749,45
6001000	Rohstoffe/ Material/ Vorprodukte/ Fremdbauteile	1.500,00	1.500,00	
6010100	Aufw. für Büromat. u. Drucks. d. Verw. u. ähnl. Ei	1.500,00	1.500,00	1.588,76
6010102	Büromaterial EDV	100,00	100,00	79,87
6063000	Materialaufw. für Einrichtungen und Ausstattungen	50,00	50,00	
6710002	Leasing EDV Hardware	235,00	235,00	729,84
6720099	Nutzungsentgelte f. Lizenzen und Konzessionen geprüft	11.500,00	11.500,00	9.793,69
6730000	Gebühren			177,31
6790000	sonstige Aufw. f. d. Inanspruchn. v. Rechten u. Di	200,00	200,00	
6810000	Aufw. für Zeitungen u Fachlit. d. Verw. u ähnl. Ei	1.680,00	1.680,00	1.375,00
6820000	Porto und Versandkosten	700,00	700,00	776,51
6832000	Telefonkosten	150,00	150,00	100,91
6850099	Reisekosten geprüft	300,00	300,00	35,39
6861000	Aufw. für Öffentlichkeitsarbeit	2.500,00	2.500,00	3.060,00
6880000	Aufw. Für Fort- und Weiterbildung	7.000,00	2.500,00	1.844,50
6910000	Beitr. Wirtschaftsverb. & Berufsvertr. sonst. Vere	250,00	250,00	187,67
14	Abschreibungen	1.469,54	469,54	69,54
6645000	Abschr. auf Geschäftsausstattung	69,54	69,54	69,54
6650000	Abschreibung geringwertige Wirtschaftsgüter (GWG)	1.400,00	400,00	
15	Aufwendungen für Zuweisungen und Zuschüsse sowie besondere Finanzaufwendungen	1.500,00	1.500,00	1.153,14
7122003	Zuschuss Gem. Knüllwald f. Archivierung	1.500,00	1.500,00	1.153,14
<b>19</b>	<b>Summe der ordentlichen Aufwendungen (Nr. 11 bis 18)</b>	<b>165.970,54</b>	<b>181.534,54</b>	<b>172.639,33</b>
<b>20</b>	<b>Verwaltungsergebnis (Nr. 10 ./ Nr. 19)</b>	<b>138.470,54</b>	<b>154.034,54</b>	<b>134.961,57</b>
<b>24</b>	<b>Ordentliches Ergebnis (Verwaltungsergebnis und Finanzergebnis Nr. 20 und Nr. 23)</b>	<b>138.470,54</b>	<b>154.034,54</b>	<b>134.961,57</b>
<b>28</b>	<b>Jahresergebnis vor internen Leistungsbeziehungen</b>	<b>138.470,54</b>	<b>154.034,54</b>	<b>134.961,57</b>
<b>32</b>	<b>Jahresergebnis nach internen Leistungsbeziehungen</b>	<b>138.470,54</b>	<b>154.034,54</b>	<b>134.961,57</b>

## Teilfinanzhaushalt Amt B600 Standesamt

		Haushaltsansatz				Investitions- und Investitionsförderungsmaßnahmen	
Nr.	Bezeichnung	2024	Verpflichtungsermächtigungen	2023	Ergebnis des Jahresabschlusses 2022	Gesamtauszahlungsbedarf	davon bisher bereitgestellt
	<b>Einzahlungen aus Investitionstätigkeit</b>						
20	+ Einz. aus Investitionszuweis. und -zuschüssen sowie aus Investitionsbeiträgen						
21	+ Einz. aus Abgängen von Vermögensgegenständen des Sachanlagevermögens und des immateriellen Anlagevermögens						
22	+ Einz. aus Abgängen von Vermögensgegenständen des Finanzanlagevermögens						
	<b>Einzahlungen aus Finanzierungstätigkeit</b>						
31	+ Einz. aus der Aufnahme v. Krediten und wirtschaftlich vergleichbaren Vorgängen für Investitionen						
	<b>Summe</b>						
	<b>Auszahlungen aus Investitionstätigkeit</b>						
24	- Ausz. für den Erwerb von Grundstücken und Gebäuden						
25	- Ausz. für Baumaßnahmen						
26	- Ausz. für Investitionen in das sonstige Sachanlagevermögen und immaterielle Anlagevermögen davon: Ausz. aus gewährten Investitionszuweisungen und -zuschüssen	-1.400		-400		-7.800	-3.600
27	- Ausz. für Investitionen in das Finanzanlagevermögen						
	<b>Auszahlungen aus Finanzierungstätigkeit</b>						
32	- Ausz. für die Tilgung von Krediten und wirtschaftlich vergleichbaren Vorgängen für Investitionen						
	<b>Summe</b>	<b>-1.400</b>		<b>-400</b>		<b>-7.800</b>	<b>-3.600</b>
	<b>Saldo (Einzahlungen ./ Auszahlungen)</b>	<b>-1.400</b>		<b>-400</b>		<b>-7.800</b>	<b>-3.600</b>

## Produkt 122.01 Leistungen des Standesamtes

<b>Produktbereich</b>	02	Sicherheit und Ordnung
<b>Produktgruppe</b>	122	Ordnungsangelegenheiten
<b>Produkt</b>	122.01	Leistungen des Standesamtes

### Produktinformationen

<b>Organisationseinheit</b>	Abteilung I Fachbereich I.5 Standesamt / Bürgerbüro Fachdienst Personenstandswesen
-----------------------------	--

<b>Verantwortliche Person</b>	<b>Machiel Twisk</b> Weitere verantwortliche Person: Tanja Theimer
-------------------------------	--

<b>Kurzbeschreibung</b>	Beurkundung des Personenstandes, d. h. Beurkundung von Geburten, Eheschließungen, Sterbefällen, Lebenspartnerschaften, familienrechtliche Namensklärungen, Anerkennung von Vater- und Mutterschaften, weiterhin Ausstellung von Ehefähigkeitszeugnissen, Personenstands-urkunden und Beglaubigungen, Prüfungen von ausländischen Entscheidungen in Ehesachen und Adoptionen, Ausstellung von Bescheinigungen aus dem landwirtschaftlichen Unternehmerver-zeichnis, Aufnahme von Zeugenerklärungen und Beglaubigungen in Rentenangelegenheiten
-------------------------	---

<b>Allgemeine Ziele</b>	Ausstellung ordnungsgemäßer Urkunden innerhalb kürzester Zeit, Intensivierung der Beratung in Personenstandsangelegenheiten, insbesondere mit ausländischer Beteiligung, Steigerung der Eheschließungszahlen durch Werbung und Besuch auf Hochzeitsmessen
-------------------------	---

<b>Zielgruppe</b>	Bürgerinnen und Bürger, ortsansässige und auswärtige Brautpaare, Bestatter, Kindseltern, Zusammenarbeit mit allen deutschen Standesämtern, Botschaften, Konsulaten, Aufsichtsbehörden, Rechtsanwälten und Notaren
-------------------	---

<b>Auftragsgrundlage</b>	PStG, PStG-VwV, PStV, LpartG, EGBGB, BGB, StAG, VwVfG, FamRÄndG, BVFG, BDSG, HDStG, AdoptG, KG
--------------------------	--

<b>Kostenstellen</b>	informativ: 102080 Standesamt
----------------------	----------------------------------

## Teilergebnishaushalt Amt B610 Bürgerbüro

Nr.	Bezeichnung	Ansatz 2024	Ansatz 2023	Ergebnis 2022
02	Öffentlich-rechtliche Leistungsentgelte	-100.000,00	-95.000,00	-106.898,41
5101000	öffentlich rechtliche Verwaltungsgebühren	-100.000,00	-95.000,00	-106.898,41
03	Kostenersatzleistungen und -erstattungen			-5.004,39
5484099	Kostenerstattungen Sozialversicherung - LOGA ab 2015, Ersatz für 5488001			-5.004,39
<b>10</b>	<b>Summe der ordentlichen Erträge (Nr. 1 bis 9)</b>	<b>-100.000,00</b>	<b>-95.000,00</b>	<b>-111.902,80</b>
11	Personalaufwendungen	242.044,00	142.600,00	159.195,76
6201000	Entgelt Beschäftigte (einschl. Zulagen) nur für Loga-Buchungen	195.000,00	114.200,00	127.786,42
6201001	Leistungsentgelt Beschäftigte ersetzt Kto. 6211000, nur für Loga-Buchungen	3.600,00	2.100,00	2.560,33
6401000	AG-Anteil zur Sozialvers. Entgeltbereich nur für Loga-Buchungen	41.000,00	23.900,00	26.796,65
6470000	Zukunftssicherung/Zusatzversorg. Entgeltbereich nur für Loga-Buchungen	1.734,00	1.700,00	2.052,36
6550000	Aufwendungen für Dienstjubiläen nur für Loga-Buchungen	510,00	500,00	
6590000	übrige sonstige Personalaufwendungen	200,00	200,00	
12	Versorgungsaufwendungen	13.000,00	7.500,00	7.440,56
6451000	Auf. an Verso. kassen f tarifl. Beschäftigte nur für Loga-Buchungen	13.000,00	7.500,00	7.440,56
13	Aufwendungen für Sach- und Dienstleistungen	101.410,00	99.330,00	94.025,56
6010100	Aufw. für Büromat. u. Drucks. d. Verw. u. ähnl. Ei	900,00	900,00	929,83
6010102	Büromaterial EDV	100,00	100,00	230,48
6069001	sonstiger Aufw. für Reparatur u. Inst. (EDV)	380,00	380,00	
6101000	Fremdleist. für Erzeugnisse u. and. Umsatzleist.	60.000,00	60.000,00	58.117,32
6163000	Instandh. von Einrichtungen und Ausstattungen	300,00	300,00	48,49
6710002	Leasing EDV Hardware	1.550,00	1.550,00	1.719,07
6720099	Nutzungsentgelte f. Lizenzen und Konzessionen geprüft	34.000,00	32.100,00	31.117,30
6730005	Gebühr Bearbeitung Beihilfe BVK	50,00	50,00	
6790000	sonstige Aufw. f. d. Inanspruchn. v. Rechten u. Di	200,00	200,00	
6810000	Aufw. für Zeitungen u Fachlit. d. Verw. u ähnl. Ei	600,00	600,00	809,87
6820000	Porto und Versandkosten	1.300,00	1.300,00	763,68
6832000	Telefonkosten	150,00	150,00	100,91
6850099	Reisekosten geprüft	100,00		
6880000	Aufw. Für Fort- und Weiterbildung	1.500,00	1.500,00	
6910000	Beitr. Wirtschaftsverb. & Berufsvertr, sonst. Vere	280,00	200,00	188,61
14	Abschreibungen	1.000,00	1.246,92	991,66
6645000	Abschr. auf Geschäftsausstattung		246,92	991,66
6650000	Abschreibung geringwertige Wirtschaftsgüter (GWG)	1.000,00	1.000,00	
<b>19</b>	<b>Summe der ordentlichen Aufwendungen (Nr. 11 bis 18)</b>	<b>357.454,00</b>	<b>250.676,92</b>	<b>261.653,54</b>
<b>20</b>	<b>Verwaltungsergebnis (Nr. 10 ./ Nr. 19)</b>	<b>257.454,00</b>	<b>155.676,92</b>	<b>149.750,74</b>
<b>24</b>	<b>Ordentliches Ergebnis (Verwaltungsergebnis und Finanzergebnis Nr. 20 und Nr. 23)</b>	<b>257.454,00</b>	<b>155.676,92</b>	<b>149.750,74</b>
25	Außerordentliche Erträge		-25,00	
5990900	sonstige außerordentliche Erträge nicht investiv		-25,00	
<b>27</b>	<b>Außerordentliches Ergebnis (Nr. 25 ./ Nr. 26)</b>		<b>-25,00</b>	
<b>28</b>	<b>Jahresergebnis vor internen Leistungsbeziehungen</b>	<b>257.454,00</b>	<b>155.651,92</b>	<b>149.750,74</b>
<b>32</b>	<b>Jahresergebnis nach internen Leistungsbeziehungen</b>	<b>257.454,00</b>	<b>155.651,92</b>	<b>149.750,74</b>

Teilfinanzhaushalt Amt B610 Bürgerbüro							
		Haushaltsansatz				Investitions- und Investitionsförderungsmaßnahmen	
Nr.	Bezeichnung	2024	Verpflichtungsermächtigungen	2023	Ergebnis des Jahresabschlusses 2022	Gesamtauszahlungsbedarf	davon bisher bereitgestellt
	<b>Einzahlungen aus Investitionstätigkeit</b>						
20	+ Einz. aus Investitionszuweis. und -zuschüssen sowie aus Investitionsbeiträgen						
21	+ Einz. aus Abgängen von Vermögensgegenständen des Sachanlagevermögens und des immateriellen Anlagevermögens						
22	+ Einz. aus Abgängen von Vermögensgegenständen des Finanzanlagevermögens						
	<b>Einzahlungen aus Finanzierungstätigkeit</b>						
31	+ Einz. aus der Aufnahme v. Krediten und wirtschaftlich vergleichbaren Vorgängen für Investitionen						
	<b>Summe</b>						
	<b>Auszahlungen aus Investitionstätigkeit</b>						
24	- Ausz. für den Erwerb von Grundstücken und Gebäuden						
25	- Ausz. für Baumaßnahmen						
26	- Ausz. für Investitionen in das sonstige Sachanlagevermögen und immaterielle Anlagevermögen davon: Ausz. aus gewährten Investitionszuweisungen und -zuschüssen	-1.000		-1.000		-10.500	-7.500
27	- Ausz. für Investitionen in das Finanzanlagevermögen						
	<b>Auszahlungen aus Finanzierungstätigkeit</b>						
32	- Ausz. für die Tilgung von Krediten und wirtschaftlich vergleichbaren Vorgängen für Investitionen						
	<b>Summe</b>	<b>-1.000</b>		<b>-1.000</b>		<b>-10.500</b>	<b>-7.500</b>
	<b>Saldo (Einzahlungen ./ Auszahlungen)</b>	<b>-1.000</b>		<b>-1.000</b>		<b>-10.500</b>	<b>-7.500</b>

## Produkt 122.03 Bürgerservice

<b>Produktbereich</b>	02	Sicherheit und Ordnung
<b>Produktgruppe</b>	122	Ordnungsangelegenheiten
<b>Produkt</b>	122.03	Bürgerservice

### Produktinformationen

<b>Organisationseinheit</b>	Abteilung I Fachbereich I.5 Standesamt / Bürgerbüro Fachdienst Einwohnermeldewesen
-----------------------------	--

<b>Verantwortliche Person</b>	<b>Machiel Twisk</b> Weitere verantwortliche Person: Tanja Theimer
-------------------------------	--

<b>Kurzbeschreibung</b>	<p>Einwohnermeldewesen: Registrierung der Einwohnerdaten der Stadt Homberg (Efze), Ausstellung von Meldebescheinigungen, Erteilung von Melderegisterauskünften, Wehrerfassung, sonstige Leistungen nach dem Meldegesetz und Verfolgung von Verstößen gegen das Meldegesetz</p> <p>Ausweis- und Passwesen: Bearbeitung von Anträgen auf Ausstellung von Personalausweisen, Reisepässen, Kinderreisepässen, Information der Ausweisinhaber über den Ablauf des Ausweispapieres, Ausstellung von Passunbedenklichkeitsbescheinigungen, Verfolgung von Verstößen gegen das Pass- und Personalausweisgesetz, Ausstellung von steuerlichen Lebensbescheinigungen</p> <p>Sonstiges: Verwaltung von Fundsachen, Ausstellung und Verlängerung von Fischereischeinen, Annahme von Führerscheinanträgen, Beglaubigung von Dokumenten und Unterschriften, Beantragung von Führungszeugnissen und Gewerbezentralregisterauszügen, Änderung von Kfz-Scheinen und -Briefen, Ausgabe von gelben Säcken und Sperrmüllkarten, Infomaterialien und Broschüren, Anbieten von städtischen Dienstleistungen an zentraler Stelle, Rundfunkgebührenbefreiungen, Wohngeldanträge, allgemeine Bürgerinformation</p>
-------------------------	---

<b>Allgemeine Ziele</b>	Öffnungszeitenangebot soll den allgemeinen Bedürfnissen entsprechen, umfassendes Angebot an Verwaltungsdienstleistungen
-------------------------	---

<b>Zielgruppe</b>	Bewohnerinnen und Bewohner Hombergs, Privatpersonen, Firmen, Behörden, Rechtsanwälte, Notare, Gerichte, Polizei und andere öffentliche Bereiche
-------------------	---

<b>Auftragsgrundlage</b>	Meldegesetz, Personalausweisgesetz, Passgesetz, Wehrpflichtgesetz, Fischereigesetz und weitere Spezialgesetze
--------------------------	---

<b>Kostenstellen</b>	informativ: 201020 Bürgerbüro
----------------------	----------------------------------



## Teilergebnishaushalt Amt B620 Friedhöfe

Nr.	Bezeichnung	Ansatz 2024	Ansatz 2023	Ergebnis 2022
01	Privatrechtliche Leistungsentgelte	-300,00	-300,00	-240,00
5090004	Legatsgebühren	-300,00	-300,00	-240,00
02	Öffentlich-rechtliche Leistungsentgelte	-188.460,00	-188.460,00	-172.279,46
5101000	öffentlich rechtliche Verwaltungsgebühren	-94.900,00	-94.900,00	-78.630,00
5110000	öffentlich rechtliche Benutzungsgebühren	-93.560,00	-93.560,00	-93.649,46
07	Erträge aus Zuweisungen und Zuschüssen für lfd. Zwecke und allgemeine Umlagen	-1.675,00	-1.675,00	-1.611,60
5410200	Sonst Zuweis d Bundes,LAF,ERP- Sondervermögen	-1.250,00	-1.250,00	-1.188,00
5410300	Sonstige Zuweisungen des Landes	-425,00	-425,00	-423,60
<b>10</b>	<b>Summe der ordentlichen Erträge (Nr. 1 bis 9)</b>	<b>-190.435,00</b>	<b>-190.435,00</b>	<b>-174.131,06</b>
11	Personalaufwendungen	38.700,00		2.398,36
6201000	Entgelt Beschäftigte (einschl. Zulagen) nur für Loga-Buchungen	31.200,00		1.015,55
6201001	Leistungsentgelt Beschäftigte ersetzt Kto. 6211000, nur für Loga-Buchungen	600,00		
6401000	AG-Anteil zur Sozialvers. Entgeltbereich nur für Loga-Buchungen	6.500,00		214,03
6470000	Zukunftsicherung/Zusatzversorg. Entgeltbereich nur für Loga-Buchungen	400,00		367,56
6482107	RS Lebensarbeitszeitkonto Beamte			635,96
6490100	Beihilfen Bezügebereich nur für Loga-Buchungen			165,26
12	Versorgungsaufwendungen	2.050,00		53,09
6451000	Auf. an Verso. kassen f tarifl. Beschäftigte nur für Loga-Buchungen	2.050,00		53,09
13	Aufwendungen für Sach- und Dienstleistungen	51.815,00	50.735,00	40.465,04
6010100	Aufw. für Büromat. u. Drucks. d. Verw. u. ähnl. Ei	30,00	30,00	3,84
6010102	Büromaterial EDV	100,00	100,00	
6051000	Strom		20,00	19,80
6063000	Materialaufw. für Einrichtungen und Ausstattungen	100,00	100,00	
6063003	Materialaufw. für Einrichtungen Ordnungsverwaltung	1.100,00	1.100,00	
6069000	sonstiger Aufw. für Reparatur u. Instandhaltung			360,00
6101005	Grabkosten	32.650,00	32.650,00	19.254,20
6161002	Instandhaltung Kriegsgräber	410,00	410,00	409,00
6163000	Instandh. von Einrichtungen und Ausstattungen	200,00	200,00	
6163003	Instandh. von Einrichtungen Ordnungsverwaltung	4.900,00	4.900,00	6.517,46
6173000	Fremdreinigung	150,00	150,00	
6710000	Leasing	2.700,00	2.700,00	2.694,60
6710001	Leasingraten Rasentraktor	5.350,00	5.350,00	5.317,20
6710002	Leasing EDV Hardware	205,00	205,00	249,99
6720099	Nutzungsentgelte f. Lizenzen und Konzessionen geprüft	1.750,00	1.650,00	1.591,24
6730001	Gebühren (verschiedene)			5,11
6730005	Gebühr Bearbeitung Beihilfe BVK			6,29
6790000	sonstige Aufw. f. d. Inanspruchn. v. Rechten u. Di	1.000,00		3.570,00
6820000	Porto und Versandkosten	350,00	350,00	317,62
6832000	Telefonkosten	100,00	100,00	50,44
6850099	Reisekosten geprüft	100,00	100,00	
6880000	Aufw. Für Fort- und Weiterbildung	500,00	500,00	
6910000	Beitr. Wirtschaftsverb. & Berufsvertr, sonst. Vere	120,00	120,00	98,25
14	Abschreibungen	6.296,96	7.798,96	8.601,51
6611000	Abschr. auf Konzessionen u. a. Schutzrechte	310,34	310,34	310,35
6615000	Abschr. aktivierte Investzuw.,-zuschüsse u. -beitr	2.920,44	2.920,45	2.920,45
6620000	Abschr. Gebäude u. -einr. , SachAnlag., InfrStrktV	1.274,53	2.501,88	2.501,88
6630000	Abschr. auf techn. Anlagen u. Maschinen	465,66	513,34	513,34
6642000	Abschr. auf Betriebsausstattung	184,54	411,50	577,68
6645000	Abschr. auf Geschäftsausstattung	541,45	541,45	461,73
6650000	Abschreibung geringwertige Wirtschaftsgüter (GWG)	600,00	600,00	1.316,08
<b>19</b>	<b>Summe der ordentlichen Aufwendungen (Nr. 11 bis 18)</b>	<b>98.861,96</b>	<b>58.533,96</b>	<b>51.518,00</b>
<b>20</b>	<b>Verwaltungsergebnis (Nr. 10 ./i. Nr. 19)</b>	<b>-91.573,04</b>	<b>-131.901,04</b>	<b>-122.613,06</b>
<b>24</b>	<b>Ordentliches Ergebnis (Verwaltungsergebnis und Finanzergebnis Nr. 20 und Nr. 23)</b>	<b>-91.573,04</b>	<b>-131.901,04</b>	<b>-122.613,06</b>

## Teilergebnishaushalt Amt B620 Friedhöfe

Nr.	Bezeichnung	Ansatz 2024	Ansatz 2023	Ergebnis 2022
25	Außerordentliche Erträge		-50,00	
5990900	sonstige außerordentliche Erträge nicht investiv		-50,00	
<b>27</b>	<b>Außerordentliches Ergebnis (Nr. 25 ./ Nr. 26)</b>		<b>-50,00</b>	
<b>28</b>	<b>Jahresergebnis vor internen Leistungsbeziehungen</b>	<b>-91.573,04</b>	<b>-131.951,04</b>	<b>-122.613,06</b>
30	Kosten der internen Leistungsbeziehungen	469.261,94		387.135,47
<b>31</b>	<b>Ergebnis der internen Leistungsbeziehungen</b>	<b>469.261,94</b>		<b>387.135,47</b>
<b>32</b>	<b>Jahresergebnis nach internen Leistungsbeziehungen</b>	<b>377.688,90</b>	<b>-131.951,04</b>	<b>264.522,41</b>

## Teilfinanzhaushalt Amt B620 Friedhöfe

		Haushaltsansatz			Investitions- und Investitionsförderungsmaßnahmen		
Nr.	Bezeichnung	2024	Verpflichtungsermächtigungen	2023	Ergebnis des Jahresabschlusses 2022	Gesamtauszahlungsbedarf	davon bisher bereitgestellt
	<b>Einzahlungen aus Investitionstätigkeit</b>						
20	+ Einz. aus Investitionszuweis. und -zuschüssen sowie aus Investitionsbeiträgen						
21	+ Einz. aus Abgängen von Vermögensgegenständen des Sachanlagevermögens und des immateriellen Anlagevermögens						
22	+ Einz. aus Abgängen von Vermögensgegenständen des Finanzanlagevermögens						
	<b>Einzahlungen aus Finanzierungstätigkeit</b>						
31	+ Einz. aus der Aufnahme v. Krediten und wirtschaftlich vergleichbaren Vorgängen für Investitionen						
	<b>Summe</b>						
	<b>Auszahlungen aus Investitionstätigkeit</b>						
24	- Ausz. für den Erwerb von Grundstücken und Gebäuden					-7.000	
25	- Ausz. für Baumaßnahmen					-6.750	-6.750
26	- Ausz. für Investitionen in das sonstige Sachanlagevermögen und immaterielle Anlagevermögen davon: Ausz. aus gewährten Investitionszuweisungen und -zuschüssen	-600		-20.600	-4.903	-98.800	-37.000
27	- Ausz. für Investitionen in das Finanzanlagevermögen			-80	-82	-180	-180
	<b>Auszahlungen aus Finanzierungstätigkeit</b>						
32	- Ausz. für die Tilgung von Krediten und wirtschaftlich vergleichbaren Vorgängen für Investitionen						
	<b>Summe</b>	<b>-600</b>		<b>-20.680</b>	<b>-4.985</b>	<b>-112.730</b>	<b>-43.930</b>
	<b>Saldo (Einzahlungen ./ Auszahlungen)</b>	<b>-600</b>		<b>-20.680</b>	<b>-4.985</b>	<b>-112.730</b>	<b>-43.930</b>

## Investitionen Amt B620 Friedhöfe

Bezeichnung	Ansatz 2024	Ansatz 2023	Finanzplan 2025	Finanzplan 2026	Finanzplan 2027
Digitalisierung aller Fiedhöfe			-20.000,00	-20.000,00	-20.000,00
Übernahme Opel Combo für Friedhof		-15.000,00			
Gemeinschaftsurnengrabfeld - Stehle			-7.000,00		
Beschaffung von 60 Stühlen Friedhofshalle Mardorf		-5.000,00			

## Produkt 553.01 Friedhöfe

<b>Produktbereich</b>	13	Natur- und Landschaftspflege
<b>Produktgruppe</b>	553	Friedhofs- und Bestattungswesen
<b>Produkt</b>	553.01	Friedhöfe

### Produktinformationen

<b>Organisationseinheit</b>	Abteilung II Fachbereich II.5 Standesamt / Bürgerbüro Fachdienst Friedhofswesen
-----------------------------	---

<b>Verantwortliche Person</b>	<b>Machiel Twisk</b> Weitere verantwortliche Person: Tanja Theimer Andrea Vogtmann
-------------------------------	---

<b>Kurzbeschreibung</b>	Bereitstellung und Zuweisen von Grabstätten, Abrechnung der Bestattungskosten und der Grabnutzungsgebühren, Führen eines Grabkatasters
-------------------------	--

<b>Allgemeine Ziele</b>	Ermöglichung eines würdigen Abschiednehmens von Verstorbenen, Gewährung eines angemessenen Rahmens zur Bestattung Verstorbener, Überwachung der Einhaltung der Satzungs-vorschriften
-------------------------	--

<b>Zielgruppe</b>	Allgemeinheit
-------------------	---------------

<b>Auftragsgrundlage</b>	Friedhofs- und Bestattungsgesetz, Friedhofsgebührenordnung und weitere Spezialgesetze
--------------------------	---

<b>Kostenstellen</b>	informativ: 203010 Friedhofsverwaltung 203011 Friedhöfe Kernstadt 203012 Friedhof Allmuthshausen/Steindorf 203013 Friedhof Caßdorf 203014 Friedhof Dickershausen 203015 Friedhof Holzhausen 203016 Friedhof Hombergshausen 203017 Friedhöfe Hülsa 203018 Friedhof Lützelwig 203019 Friedhof Mardorf 203020 Friedhof Mörshausen 203021 Friedhof Mühlhausen 203022 Friedhof Roppershain 203023 Friedhof Sondheim 203024 Friedhof Waßmuthshausen 203025 Friedhof Berge (ohne Friedhofshalle) 203026 Friedhof Lembach (ohne Friedhofshalle) 203027 Friedhof Relbehausen (ohne Friedhofshalle) 203028 Friedhof Rodemann (ohne Friedhofshalle) 203029 Friedhof Welferode (ohne Friedhofshalle) 203030 Friedhof Rückersfeld (ohne Friedhofshalle)
----------------------	---



**HOMBERG (Efze)**

**Budget II.7  
Kinder / Jugend /  
Soziales / Integration**

**- Abteilung I -**

**Darin enthalten sind die Teilhaushalte:**

- B700 Kindertagesstätten**
- B710 Jugendarbeit**
- B720 Soziale Stadt/Gemeinwesenarbeit**
- B730 Bücherei**
- B740 Ganztagsbetreuung Grundschulen**
- B750 Sportförderung**

## Teilergebnishaushalt Amt B700 Kindertagesstätten

Nr.	Bezeichnung	Ansatz 2024	Ansatz 2023	Ergebnis 2022
01	Privatrechtliche Leistungsentgelte	-123.500,00	-89.000,00	-66.186,80
5090000	sonstige Umsatzerlöse	-123.500,00	-89.000,00	-66.186,80
02	Öffentlich-rechtliche Leistungsentgelte	-143.000,00	-147.700,00	-125.715,13
5110000	öffentlich rechtliche Benutzungsgebühren	-143.000,00	-147.700,00	-125.715,13
03	Kostenersatzleistungen und -erstattungen	-40.000,00	-10.000,00	-63.724,68
5481000	Kostenerstattungen vom Land			-2.680,68
5482000	Kostenerstattungen von Gemeinden/GV	-40.000,00	-10.000,00	-55.718,15
5484099	Kostenerstattungen Sozialversicherung - LOGA ab 2015, Ersatz für 5488001			-5.325,85
07	Erträge aus Zuweisungen und Zuschüssen für lfd. Zwecke und allgemeine Umlagen	-1.610.700,00	-1.402.275,00	-1.541.756,95
5410300	Sonstige Zuweisungen des Landes			-17.403,75
5420101	Zuweisung Bundesprogramm Sprachkitas	-50.000,00		-58.200,00
5421000	Zuweisungen für lfd Zwecke vom Land	-836.000,00	-656.500,00	-768.535,00
5421001	Freistellung ab 3. Lebensjahr Landeszuweisung	-516.000,00	-522.400,00	-503.650,36
5422000	Zuweisungen f lfd Zwecke von Gemeinden,GemVerbände	-8.700,00		-852,00
5422001	Kreiszuschuss Integration	-200.000,00	-223.125,00	-192.237,84
5428000	Zusch. für lfd Zwecke von übrigen Bereichen		-250,00	-878,00
08	Erträge aus der Auflösung von Sonderposten aus Investitionszuweisungen,	-763,73	-779,31	-901,86
5461000	Erträge Auflös SOPO Invest nicht öffentl Bereich	-763,73	-779,31	-901,86
<b>10</b>	<b>Summe der ordentlichen Erträge (Nr. 1 bis 9)</b>	<b>-1.917.963,73</b>	<b>-1.649.754,31</b>	<b>-1.798.285,42</b>
11	Personalaufwendungen	3.676.723,00	3.659.855,00	3.282.411,68
6201000	Entgelt Beschäftigte (einschl. Zulagen) nur für Loga-Buchungen	2.932.900,00	2.934.200,00	2.598.749,05
6201001	Leistungsentgelt Beschäftigte ersetzt Kto. 6211000, nur für Loga-Buchungen	55.580,00	55.100,00	53.760,74
6261000	Ausbildungsentgelte f. gewerb. Azubis nur für Loga-Buchungen			15.403,29
6261010	Leistungsentgelte f. gewerb. Azubis nur für Loga-Buchungen			176,48
6401000	AG-Anteil zur Sozialvers. Entgeltbereich nur für Loga-Buchungen	629.000,00	612.350,00	567.020,64
6420000	Beiträge z. Berufsgenossenschaft u. Unfallvers. nur für Loga-Buchungen	7.140,00	7.000,00	5.428,92
6470000	Zukunftssicherung/Zusatzversorg. Entgeltbereich nur für Loga-Buchungen	44.069,00	43.205,00	41.804,40
6550000	Aufwendungen für Dienstjubiläen nur für Loga-Buchungen	1.734,00	1.700,00	
6590000	übrige sonstige Personalaufwendungen	6.300,00	6.300,00	68,16
12	Versorgungsaufwendungen	196.838,00	191.200,00	156.895,72
6451000	Auf. an Verso. kassen f tarifl. Beschäftigte nur für Loga-Buchungen	196.838,00	191.200,00	156.895,72
13	Aufwendungen für Sach- und Dienstleistungen	247.465,00	220.795,00	167.019,96
6010100	Aufw. für Büromat. u. Drucks. d. Verw. u. ähnl. Ei	610,00	590,00	120,09
6010102	Büromaterial EDV	900,00	900,00	1.430,45
6011000	Lehr- und Unterrichtsmittel	16.700,00	16.250,00	19.250,66
6030200	Praxis- u. Laborbedarf, Arzneimittel	500,00	35.350,00	34.938,39
6061000	Materialaufw. für Gebäude u. Außenanlagen	110,00	150,00	106,94
6063000	Materialaufw. für Einrichtungen und Ausstattungen	720,00	650,00	102,98
6069001	sonstiger Aufw. für Reparatur u. Inst. (EDV)	1.840,00	1.635,00	174,88
6070000	Aufw. für Berufskleidung, Arbeitsschutzmittel	350,00	3.350,00	182,46
6081000	Reinigungsmaterial	150,00		
6101000	Fremdleist. für Erzeugnisse u. and. Umsatzleist.	159.550,00	90.350,00	67.276,50
6101003	Fremdleist. f. Erzeugnisse u. a. (verschiedene)			131,04
6710002	Leasing EDV Hardware	3.330,00	3.330,00	3.059,40
6720099	Nutzungsentgelte f. Lizenzen und Konzessionen geprüft	15.500,00	14.800,00	12.152,07
6730007	GEZ-Gebühren	450,00	415,00	440,64
6771001	Aufw. f. Wasserprobenuntersuchungen	1.400,00	2.300,00	
6790000	sonstige Aufw. f. d. Inanspruchn. v. Rechten u. Di	400,00	400,00	178,50
6810000	Aufw. für Zeitungen u Fachlit. d. Verw. u ähnl. Ei	200,00		
6820000	Porto und Versandkosten	670,00	740,00	818,43
6832000	Telefonkosten	6.650,00	6.750,00	5.791,74
6850099	Reisekosten geprüft	4.000,00	3.900,00	1.349,93
6869000	sonst. Aufwendungen für Repräsentation		250,00	207,63

## Teilergebnishaushalt Amt B700 Kindertagesstätten

Nr.	Bezeichnung	Ansatz 2024	Ansatz 2023	Ergebnis 2022
6880000	Aufw. Für Fort- und Weiterbildung	32.100,00	37.400,00	18.162,83
6909000	Beiträge für sonstige Versicherungen	125,00	125,00	85,09
6910000	Beitr. Wirtschaftsverb. & Berufsvertr. sonst. Vere	1.210,00	1.160,00	1.059,31
14	Abschreibungen	86.323,68	84.177,66	76.896,70
6620000	Abschr. Gebäude u. -einr. , SachAnlag., InfrStrktV	18.975,18	18.210,82	18.210,82
6642000	Abschr. auf Betriebsausstattung	35.750,16	34.547,74	35.220,13
6645000	Abschr. auf Geschäftsausstattung	1.148,34	829,10	829,10
6650000	Abschreibung geringwertige Wirtschaftsgüter (GWG)	30.450,00	30.590,00	22.636,65
15	Aufwendungen für Zuweisungen und Zuschüsse sowie besondere Finanzaufwendungen	2.074.000,00	1.868.000,00	1.688.801,04
7122002	Kostenausgleich nach § 28 HKJGB	140.000,00	120.000,00	168.780,18
7122004	Kostenerstattung S-E-K Tagespflegepersonal	2.000,00	2.000,00	
7128000	Zuschüsse für laufende Zwecke an übrige Bereiche	1.000,00	1.000,00	1.000,00
7128005	Betriebskostenzuschuss AWO/Kirche	1.931.000,00	1.745.000,00	1.519.020,86
<b>19</b>	<b>Summe der ordentlichen Aufwendungen (Nr. 11 bis 18)</b>	<b>6.281.349,68</b>	<b>6.024.027,66</b>	<b>5.372.025,10</b>
<b>20</b>	<b>Verwaltungsergebnis (Nr. 10 ./ Nr. 19)</b>	<b>4.363.385,95</b>	<b>4.374.273,35</b>	<b>3.573.739,68</b>
<b>24</b>	<b>Ordentliches Ergebnis (Verwaltungsergebnis und Finanzergebnis Nr. 20 und Nr. 23)</b>	<b>4.363.385,95</b>	<b>4.374.273,35</b>	<b>3.573.739,68</b>
25	Außerordentliche Erträge		-75,00	-99,70
5989000	sonstige periodenfremde Erträge			-72,00
5990900	sonstige außerordentliche Erträge nicht investiv		-75,00	-27,70
26	Außerordentliche Aufwendungen			17.505,52
7970000	periodenfremde Aufwendungen			17.505,52
<b>27</b>	<b>Außerordentliches Ergebnis (Nr. 25 ./ Nr. 26)</b>		<b>-75,00</b>	<b>17.405,82</b>
<b>28</b>	<b>Jahresergebnis vor internen Leistungsbeziehungen</b>	<b>4.363.385,95</b>	<b>4.374.198,35</b>	<b>3.591.145,50</b>
30	Kosten der internen Leistungsbeziehungen	144.749,17	198.909,00	119.416,32
<b>31</b>	<b>Ergebnis der internen Leistungsbeziehungen</b>	<b>144.749,17</b>	<b>198.909,00</b>	<b>119.416,32</b>
<b>32</b>	<b>Jahresergebnis nach internen Leistungsbeziehungen</b>	<b>4.508.135,12</b>	<b>4.573.107,35</b>	<b>3.710.561,82</b>



## Teilfinanzhaushalt Amt B700 Kindertagesstätten

		Haushaltsansatz			Investitions- und Investitionsförderungsmaßnahmen		
Nr.	Bezeichnung	2024	Verpflichtungs-ermächtigungen	2023	Ergebnis des Jahresabschlusses 2022	Gesamt-auszahlungsbedarf	davon bisher bereitgestellt
	<b>Einzahlungen aus Investitionstätigkeit</b>						
20	+ Einz. aus Investitionszuweis. und -zuschüssen sowie aus Investitionsbeiträgen				18.382		
21	+ Einz. aus Abgängen von Vermögensgegenständen des Sachanlagevermögens und des immateriellen Anlagevermögens						
22	+ Einz. aus Abgängen von Vermögensgegenständen des Finanzanlagevermögens						
	<b>Einzahlungen aus Finanzierungstätigkeit</b>						
31	+ Einz. aus der Aufnahme v. Krediten und wirtschaftlich vergleichbaren Vorgängen für Investitionen						
	<b>Summe</b>				<b>18.382</b>		
	<b>Auszahlungen aus Investitionstätigkeit</b>						
24	- Ausz. für den Erwerb von Grundstücken und Gebäuden						
25	- Ausz. für Baumaßnahmen						
26	- Ausz. für Investitionen in das sonstige Sachanlagevermögen und immaterielle Anlagevermögen davon: Ausz. aus gewährten Investitionszuweisungen und -zuschüssen	-57.150		-46.340	-31.272	-267.190	-175.840
27	- Ausz. für Investitionen in das Finanzanlagevermögen						
	<b>Auszahlungen aus Finanzierungstätigkeit</b>						
32	- Ausz. für die Tilgung von Krediten und wirtschaftlich vergleichbaren Vorgängen für Investitionen						
	<b>Summe</b>	<b>-57.150</b>		<b>-46.340</b>	<b>-31.272</b>	<b>-267.190</b>	<b>-175.840</b>
	<b>Saldo (Einzahlungen ./ Auszahlungen)</b>	<b>-57.150</b>		<b>-46.340</b>	<b>-12.890</b>	<b>-267.190</b>	<b>-175.840</b>

## Investitionen Amt B700 Kindertagesstätten

Bezeichnung	Ansatz 2024	Ansatz 2023	Finanzplan 2025	Finanzplan 2026	Finanzplan 2027
Ersatzbeschaffung Puppenecke		-1.900,00			
Ersatzbeschaffung Übersichtstafel		-1.200,00			
Bällebad für Krippengruppe		-1.250,00			
Möbel Krippengruppe Kita Holzhäuser Feld	-1.900,00				
Beschaffung Mehrzweckschrank Kita Holzhäuser Feld	-1.000,00				
Anschaffung Stufenreck Außenber. Kita Holz. Feld	-1.000,00				
Beschaffung einer Holzhütte		-5.000,00			
Ersatzbeschaffung einer Puppenecke		-1.500,00			
Ersatzbeschaffung von Eigentumsschränken		-2.100,00			
Neuanschaffung Bodentrampolin		-2.800,00			
Anschaffung Außen-Lokomotive Kita Holzhausen	-7.500,00				
Ersatzbesch.Kombischrank Kita Holzhausen	-1.100,00				
Anschaffung Krabbelturm U3 Kita Holzhausen	-6.000,00				
Beschaffung von 2 Schränken Kita Hülsa	-2.000,00				
Beschaffung Sonnensegel Kita Hülsa	-6.200,00				

## Produkt 365.01 Erziehung und Bildung in Kindertagesstätten

<b>Produktbereich</b>	06	Kinder-, Jugend- und Familienhilfe
<b>Produktgruppe</b>	365	Tageseinrichtungen für Kinder
<b>Produkt</b>	365.01	Erziehung und Bildung in Kindertagesstätten

### Produktinformationen

<b>Organisationseinheit</b>	Abteilung I Fachbereich I/3 Kinder / Jugend / 3S Fachdienst Frühe Bildung & Familien
-----------------------------	--

<b>Verantwortliche Person</b>	<b>Anna-Lena Kuhn</b> Weitere verantwortliche Personen: Julia Raile-Sechtling, Nicole Eichler Kita Leiter-/innen: Conny Harle, Sebastian Raßloff, Elke Wecke, Birgit Groth, Anna Stummer, Ulrike Wittenberg
-------------------------------	---

<b>Kurzbeschreibung</b>	Familienergänzende und -unterstützende Erziehung, Bildung, Betreuung und Pflege von Kindern im Alter von 2 Jahren bis zur Einschulung in unterschiedlichen Angebotsformen wie Regel-Ganztags-Kindergarten, verlängerte/r Vormittagskindergartengruppen, altersübergreifende Gruppen, integrative Gruppen, mit oder ohne Verpflegung. Kooperation mit Eltern, Schulen und Fachdiensten Verwaltungsleistungen wie Planung und Koordinierung des Platzbedarfs, Abrechnung von Elterngebühren, Personalbedarfsberechnung und Förderung der Einrichtungen freier Träger
-------------------------	--

<b>Allgemeine Ziele</b>	Förderung der Entwicklung des Kindes zu einer eigenverantwortlichen und gemeinschaftsfähigen Persönlichkeit Förderung der Vereinbarkeit von Familie und Beruf Förderung von behinderten und entwicklungsverzögerten Kindern Erfüllung des Rechtsanspruchs auf einen Kindergartenplatz im Alter von 1 bis 6 Jahren
-------------------------	--

<b>Zielgruppe</b>	Eltern und Kinder der Stadt Homberg (Efze)
-------------------	--

<b>Auftragsgrundlage</b>	Kinder- und Jugendhilfegesetz, Satzungen und Beschlüsse städtischer Gremien, Verträge und Vereinbarungen mit den freien Trägern
--------------------------	---

<b>Kennzahlen</b>	<b>Ist 2022</b>	<b>Soll 2023</b>	<b>Soll 2024</b>
Anzahl der städtischen Plätze von 3 - 6 Jahren	275	285	285
davon durchschnittlich belegte Plätze	250	260	260
Anzahl der städtischen Plätze von 1 - 3 Jahren	65	79	79
davon durchschnittlich belegte Plätze	65	79	79
Kosten pro Platz und Monat der städt. Kindergärten 1 - 6 Jahre			
- bei 100 % Belegung	1.235,80	1.154,40	1.154,40
- bei tatsächlich durchschn. Belegung v.89,70% bzw.92,64%	1.333,87	1.239,54	1.239,54
Zuschuss der Stadt zu den Gesamtkosten			
pro Platz und Monat städtische Kindergärten	491,13	749,95	749,95

<b>Kostenstellen</b>	informativ: 105020 Kindergartenverwaltung 105021 Kindergarten Osterbach 105022 Kindergarten Holzhäuser Feld 105023 Kindergarten Wernswig 105024 Kindergarten Holzhausen 105025 Kindergarten Hülsa 105026 Kindergärten Kirchen 105027 Kindergärten Mardorf 105028 Kindergarten „Scheune Landesfeind“ 105029 Waldkindergarten „Am Burgberg“ 105037 Kindergarten Caßdorf
----------------------	--

## Teilergebnishaushalt Amt B710 Jugendarbeit

Nr.	Bezeichnung	Ansatz 2024	Ansatz 2023	Ergebnis 2022
01	Privatrechtliche Leistungsentgelte	-200,00	-650,00	-319,80
5005000	Umsatzerlöse aus d sonst Nutzung v Vermögen/ Recht		-450,00	-319,80
5090000	sonstige Umsatzerlöse	-200,00	-200,00	
03	Kostenersatzleistungen und -erstattungen	-34.000,00	-4.000,00	-26.203,35
5482000	Kostenerstattungen von Gemeinden/GV	-30.000,00		-10.300,00
5484099	Kostenerstattungen Sozialversicherung - LOGA ab 2015, Ersatz für 5488001			-12.619,35
5490001	Kostenerstattungen "Stadt-Büro"/Jugend-Freizeiten	-4.000,00	-4.000,00	-3.284,00
07	Erträge aus Zuweisungen und Zuschüssen für lfd. Zwecke und allgemeine Umlagen	-42.100,00	-42.100,00	-37.402,67
5422000	Zuweisungen f lfd Zwecke von Gemeinden,GemVerbände	-40.000,00	-40.000,00	-32.072,67
5423000	Zuweisungen f lfd Zwecke von Zweckverbänden	-2.000,00	-2.000,00	-4.850,00
5428000	Zusch. für lfd Zwecke von übrigen Bereichen	-100,00	-100,00	-480,00
<b>10</b>	<b>Summe der ordentlichen Erträge (Nr. 1 bis 9)</b>	<b>-76.300,00</b>	<b>-46.750,00</b>	<b>-63.925,82</b>
11	Personalaufwendungen	125.736,00	154.300,00	140.960,22
6201000	Entgelt Beschäftigte (einschl. Zulagen) nur für Loga-Buchungen	101.000,00	124.000,00	112.997,58
6201001	Leistungsentgelt Beschäftigte ersetzt Kto. 6211000, nur für Loga-Buchungen	1.500,00	2.300,00	2.766,68
6401000	AG-Anteil zur Sozialvers. Entgeltbereich nur für Loga-Buchungen	21.000,00	25.800,00	22.652,08
6470000	Zukunftsicherung/Zusatzversorg. Entgeltbereich nur für Loga-Buchungen	1.836,00	1.800,00	2.543,88
6590000	übrige sonstige Personalaufwendungen	400,00	400,00	
12	Versorgungsaufwendungen	65.000,00	8.000,00	6.663,13
6451000	Auf. an Verso. kassen f tarifl. Beschäftigte nur für Loga-Buchungen	65.000,00	8.000,00	6.663,13
13	Aufwendungen für Sach- und Dienstleistungen	28.410,00	26.635,00	11.613,34
6010100	Aufw. für Büromat. u. Drucks. d. Verw. u. ähnl. Ei	200,00	175,00	13,92
6010102	Büromaterial EDV	100,00	100,00	158,09
6011000	Lehr- und Unterrichtsmittel	3.000,00	1.765,00	450,53
6055000	Treibstoffe		3.000,00	277,51
6063001	Materialaufw. für Einrichtungen für Jugendzentrum	1.530,00	460,00	62,87
6069001	sonstiger Aufw. für Reparatur u. Inst. (EDV)	205,00	205,00	
6070000	Aufw. für Berufskleidung, Arbeitsschutzmittel	400,00		
6101000	Fremdleist. für Erzeugnisse u. and. Umsatzleist.	1.200,00	1.035,00	850,00
6101002	Fremdleist. f. Erzeugnisse u. a. (verschiedene)	9.120,00	7.930,00	4.805,65
6101003	Fremdleist. f. Erzeugnisse u. a. (verschiedene)	3.700,00	3.225,00	1.103,89
6163002	Instandh. von Einrichtungen Jugendzentrum	530,00	460,00	
6164000	Instandhaltung von Fahrzeugen		4.025,00	1.651,59
6710002	Leasing EDV Hardware	1.375,00	1.375,00	628,26
6720099	Nutzungsentgelte f. Lizenzen und Konzessionen geprüft			93,42
6730000	Gebühren	600,00		
6730007	GEZ-Gebühren	75,00	75,00	73,44
6810000	Aufw. für Zeitungen u Fachlit. d. Verw. u ähnl. Ei	265,00	230,00	
6820000	Porto und Versandkosten	130,00	115,00	35,26
6832000	Telefonkosten	2.400,00	1.350,00	1.299,64
6850099	Reisekosten geprüft	2.000,00	375,00	
6869000	sonst. Aufwendungen für Repräsentation	750,00		
6880000	Aufw. Für Fort- und Weiterbildung	730,00	635,00	40,00
6910000	Beitr. Wirtschaftsverb. & Berufsvertr. sonst. Vere	100,00	100,00	69,27
14	Abschreibungen	530,00	460,00	286,47
6650000	Abschreibung geringwertige Wirtschaftsgüter (GWG)	530,00	460,00	286,47
15	Aufwendungen für Zuweisungen und Zuschüsse sowie besondere Finanzaufwendungen	8.760,00	7.000,00	436,90
7124001	Zuw. zur Förd. d. Jugendfeuerwehr/Stadtjugendring	6.600,00	5.750,00	
7128000	Zuschüsse für laufende Zwecke an übrige Bereiche	290,00	250,00	269,75
7128001	Förderungsbetrag Jugendclubs	1.150,00	1.000,00	167,15
7172000	sonstige Erstattungen an Gemeinden (GV)	720,00		
18	Sonstige ordentliche Aufwendungen		370,00	
7030000	Kfz-Steuer		370,00	

## Teilergebnishaushalt Amt B710 Jugendarbeit

Nr.	Bezeichnung	Ansatz 2024	Ansatz 2023	Ergebnis 2022
<b>19</b>	<b>Summe der ordentlichen Aufwendungen (Nr. 11 bis 18)</b>	<b>228.436,00</b>	<b>196.765,00</b>	<b>159.960,06</b>
<b>20</b>	<b>Verwaltungsergebnis (Nr. 10 ./ Nr. 19)</b>	<b>152.136,00</b>	<b>150.015,00</b>	<b>96.034,24</b>
<b>24</b>	<b>Ordentliches Ergebnis (Verwaltungsergebnis und Finanzergebnis Nr. 20 und Nr. 23)</b>	<b>152.136,00</b>	<b>150.015,00</b>	<b>96.034,24</b>
25	Außerordentliche Erträge			-8.432,30
5989000	sonstige periodenfremde Erträge			-8.432,30
<b>27</b>	<b>Außerordentliches Ergebnis (Nr. 25 ./ Nr. 26)</b>			<b>-8.432,30</b>
<b>28</b>	<b>Jahresergebnis vor Internen Leistungsbeziehungen</b>	<b>152.136,00</b>	<b>150.015,00</b>	<b>87.601,94</b>
30	Kosten der internen Leistungsbeziehungen	5.665,80		3.849,23
<b>31</b>	<b>Ergebnis der internen Leistungsbeziehungen</b>	<b>5.665,80</b>		<b>3.849,23</b>
<b>32</b>	<b>Jahresergebnis nach Internen Leistungsbeziehungen</b>	<b>157.801,80</b>	<b>150.015,00</b>	<b>91.451,17</b>

## Teilfinanzhaushalt Amt B710 Jugendarbeit

		Haushaltsansatz			Investitions- und Investitionsförderungsmaßnahmen		
Nr.	Bezeichnung	2024	Verpflichtungsermächtigungen	2023	Ergebnis des Jahresabschlusses 2022	Gesamtauszahlungsbedarf	davon bisher bereitgestellt
	<b>Einzahlungen aus Investitionstätigkeit</b>						
20	+ Einz. aus Investitionszuweis. und -zuschüssen sowie aus Investitionsbeiträgen						
21	+ Einz. aus Abgängen von Vermögensgegenständen des Sachanlagevermögens und des immateriellen Anlagevermögens						
22	+ Einz. aus Abgängen von Vermögensgegenständen des Finanzanlagevermögens						
	<b>Einzahlungen aus Finanzierungstätigkeit</b>						
31	+ Einz. aus der Aufnahme v. Krediten und wirtschaftlich vergleichbaren Vorgängen für Investitionen						
	<b>Summe</b>						
	<b>Auszahlungen aus Investitionstätigkeit</b>						
24	- Ausz. für den Erwerb von Grundstücken und Gebäuden						
25	- Ausz. für Baumaßnahmen						
26	- Ausz. für Investitionen in das sonstige Sachanlagevermögen und immaterielle Anlagevermögen davon: Ausz. aus gewährten Investitionszuweisungen und -zuschüssen	-530		-460	-286	-3.580	-1.990
27	- Ausz. für Investitionen in das Finanzanlagevermögen						
	<b>Auszahlungen aus Finanzierungstätigkeit</b>						
32	- Ausz. für die Tilgung von Krediten und wirtschaftlich vergleichbaren Vorgängen für Investitionen						
	<b>Summe</b>	<b>-530</b>		<b>-460</b>	<b>-286</b>	<b>-3.580</b>	<b>-1.990</b>
	<b>Saldo (Einzahlungen ./ Auszahlungen)</b>	<b>-530</b>		<b>-460</b>	<b>-286</b>	<b>-3.580</b>	<b>-1.990</b>

## Produkt 366.01 Jugendarbeit

<b>Produktbereich</b>	06	Kinder-, Jugend- und Familienhilfe
<b>Produktgruppe</b>	366	Einrichtungen der Jugendarbeit
<b>Produkt</b>	366.01	Jugendarbeit

### Produktinformationen

<b>Organisationseinheit</b>	Abteilung I Fachbereich I/3 Kinder / Jugend / 3S Fachdienst Jugend (IKZ)
-----------------------------	--

<b>Verantwortliche Person</b>	<b>Anna-Lena Kuhn</b> Weitere verantwortliche Person: Julia Raile-Sechtling
-------------------------------	---

<b>Kurzbeschreibung</b>	Die Jugendpflege der Kreisstadt Homberg (Efze) ist präventive und bedürfnisorientierte, für die Emanzipation von jungen Menschen arbeitende, als öffentliche Erziehungsinstanz verankerte Jugendförderung auf lokaler Ebene. Dabei ergänzen sich Vereine, freie Träger und die Stadtjugendpflege.
-------------------------	---

<b>Allgemeine Ziele</b>	Prävention insbesondere von Sucht und Gewalt, Integration, Förderung, Beratung und Hilfe bei der Orientierung junger Menschen, damit diese lernen, eigene Lebensentwürfe zu planen und umzusetzen, alternative und kreative Freizeitgestaltung, Jugendarbeit in Sport, Spiel und Geselligkeit, Jugenderholung, außerschulische Jugendbildung mit allgemeiner, politischer, sozialer, gesundheitlicher, kultureller, naturkundlicher und technischer Bildung, Ermittlung von sozialen und personellen Kompetenzen, Förderung und Erziehung in Elternhaus, Schule und beruflicher Ausbildung, Erlernen von demokratischen Verhaltensweisen und gesellschaftlicher Mitverantwortung
-------------------------	--

<b>Zielgruppe</b>	Kinder ab sieben Jahre, Jugendliche und junge Erwachsene
-------------------	--

<b>Auftragsgrundlage</b>	SGB VIII (KJHG), § 11 KJHG, § 69 (5) KJHG, § 19 (1) HGO, Rahmenkonzeption für die Kinder- und Jugendarbeit im Schwalm-Eder-Kreis, Richtlinien zur Förderung der Jugendarbeit im Schalm-Eder-Kreis
--------------------------	---

<b>Kostenstellen</b>	informativ: 105010 Allgemeine Kostenstelle Jugendarbeit
----------------------	--

## Teilergebnishaushalt Amt B720 Soziale Stadt / Gemeinwesenarbeit

Nr.	Bezeichnung	Ansatz 2024	Ansatz 2023	Ergebnis 2022
03	Kostenersatzleistungen und -erstattungen		-30.000,00	-27.737,03
5482000	Kostenerstattungen von Gemeinden/GV			1.950,00
5484000	Kostenerstattungen von sonstigen öff. Bereich		-30.000,00	-29.459,78
5490000	andere Kostenersatzleistungen und Erstattungen			-227,25
07	Erträge aus Zuweisungen und Zuschüssen für lfd. Zwecke und allgemeine Umlagen	-134.000,00	-72.000,00	-13.395,79
5421000	Zuweisungen für lfd Zwecke vom Land	-74.000,00	-72.000,00	-8.000,00
5422000	Zuweisungen f lfd Zwecke von Gemeinden,GemVerbände	-60.000,00		-5.195,79
5428000	Zusch. für lfd Zwecke von übrigen Bereichen			-200,00
08	Erträge aus der Auflösung von Sonderposten aus Investitionszuweisungen,	-4.075,51	-4.075,51	-4.075,51
5460100	Erträge Auflös SOPO Invest vom öffentl Bereich	-4.075,51	-4.075,51	-4.075,51
09	Sonstige ordentliche Erträge	-225,00	-225,00	-226,80
5392001	Eigenbeteil. Wahlleistungen § 6a HBeihVO Versorgungsempfänger	-225,00	-225,00	-226,80
<b>10</b>	<b>Summe der ordentlichen Erträge (Nr. 1 bis 9)</b>	<b>-138.300,51</b>	<b>-106.300,51</b>	<b>-45.435,13</b>
11	Personalaufwendungen	92.982,00	137.000,00	61.298,53
6201000	Entgelt Beschäftigte (einschl. Zulagen) nur für Loga-Buchungen	74.500,00	110.000,00	47.991,09
6201001	Leistungsentgelt Beschäftigte ersetzt Kto. 6211000, nur für Loga-Buchungen	1.250,00	2.100,00	1.996,84
6401000	AG-Anteil zur Sozialvers. Entgeltbereich nur für Loga-Buchungen	15.500,00	23.200,00	9.804,12
6470000	Zukunftsicherung/Zusatzversorg. Entgeltbereich nur für Loga-Buchungen	1.632,00	1.600,00	1.506,48
6590000	übrige sonstige Personalaufwendungen	100,00	100,00	
12	Versorgungsaufwendungen	18.362,00	20.350,00	17.462,73
6441000	Beihilfen an Versorgungsempfänger nur für Loga-Buchungen	510,00	500,00	263,68
6450100	Aufw. an Versorgungskassen Beamte nur für Loga-Buchungen	12.852,00	12.600,00	12.507,94
6451000	Auf. an Verso. kassen f tarifl. Beschäftigte nur für Loga-Buchungen	5.000,00	7.250,00	4.691,11
13	Aufwendungen für Sach- und Dienstleistungen	90.290,00	89.705,00	52.445,97
6010100	Aufw. für Büromat. u. Drucks. d. Verw. u. ähnl. Ei	500,00	100,00	454,20
6011000	Lehr- und Unterrichtsmittel	500,00		67,29
6011009	Sachausgaben Projekte	60.000,00	6.100,00	
6051000	Strom	340,00		346,31
6063000	Materialaufw. für Einrichtungen und Ausstattungen	200,00		94,72
6069001	sonstiger Aufw. für Reparatur u. Inst. (EDV)	205,00	60,00	
6163000	Instandh. von Einrichtungen und Ausstattungen	500,00	500,00	
6179009	Projekte Gemeinwesenarbeit (Integration)	5.000,00	1.000,00	
6701000	Mieten, Pachten, Erbbauzinsen	14.500,00	14.400,00	12.424,58
6710002	Leasing EDV Hardware	295,00	295,00	413,39
6720099	Nutzungsentgelte f. Lizenzen und Konzessionen geprüft			186,83
6730005	Gebühr Bearbeitung Beihilfe BVK	200,00	50,00	31,41
6820000	Porto und Versandkosten	50,00	50,00	
6832000	Telefonkosten	1.000,00	1.150,00	529,66
6850099	Reisekosten geprüft	600,00		
6861000	Aufw. für Öffentlichkeitsarbeit	400,00	300,00	45,00
6869000	sonst. Aufwendungen für Repräsentation	500,00		968,57
6880000	Aufw. Für Fort- und Weiterbildung	400,00	500,00	250,00
6910000	Beitr. Wirtschaftsverb. & Berufsvertr, sonst. Vere	5.100,00	5.000,00	4.895,54
6930000	Aufw. für Sozialeinrichtungen		60.200,00	31.738,47
14	Abschreibungen	3.814,64	637,58	1.285,31
6620000	Abschr. Gebäude u. -einr. , SachAnlag., InfrStrktV	137,58	137,58	492,07
6642000	Abschr. auf Betriebsausstattung	301,49		50,25
6645000	Abschr. auf Geschäftsausstattung	375,57		
6650000	Abschreibung geringwertige Wirtschaftsgüter (GWG)	3.000,00	500,00	742,99
15	Aufwendungen für Zuweisungen und Zuschüsse sowie besondere Finanzaufwendungen	85.200,00	14.700,00	19.458,02
7128000	Zuschüsse für laufende Zwecke an übrige Bereiche	82.200,00	11.700,00	16.458,02
7128009	Zuschuss Bürgerbus	3.000,00	3.000,00	3.000,00
<b>19</b>	<b>Summe der ordentlichen Aufwendungen (Nr. 11 bis 18)</b>	<b>290.648,64</b>	<b>262.392,58</b>	<b>151.950,56</b>



## Teilergebnishaushalt Amt B720 Soziale Stadt / Gemeinwesenarbeit

Nr.	Bezeichnung	Ansatz 2024	Ansatz 2023	Ergebnis 2022
<b>20</b>	<b>Verwaltungsergebnis (Nr. 10 ./i. Nr. 19)</b>	<b>152.348,13</b>	<b>156.092,07</b>	<b>106.515,43</b>
<b>24</b>	<b>Ordentliches Ergebnis (Verwaltungsergebnis und Finanzergebnis Nr. 20 und Nr. 23)</b>	<b>152.348,13</b>	<b>156.092,07</b>	<b>106.515,43</b>
<b>28</b>	<b>Jahresergebnis vor internen Leistungsbeziehungen</b>	<b>152.348,13</b>	<b>156.092,07</b>	<b>106.515,43</b>
30	Kosten der internen Leistungsbeziehungen	4.200,00		
<b>31</b>	<b>Ergebnis der internen Leistungsbeziehungen</b>	<b>4.200,00</b>		
<b>32</b>	<b>Jahresergebnis nach internen Leistungsbeziehungen</b>	<b>156.548,13</b>	<b>156.092,07</b>	<b>106.515,43</b>

## Teilfinanzhaushalt Amt B720 Soziale Stadt / Gemeinwesenarbeit

		Haushaltsansatz			Investitions- und Investitionsförderungsmaßnahmen		
Nr.	Bezeichnung	2024	Verpflichtungsermächtigungen	2023	Ergebnis des Jahresabschlusses 2022	Gesamtauszahlungsbedarf	davon bisher bereitgestellt
	<b>Einzahlungen aus Investitionstätigkeit</b>						
20	+ Einz. aus Investitionszuweis. und -zuschüssen sowie aus Investitionsbeiträgen				1.809		
21	+ Einz. aus Abgängen von Vermögensgegenständen des Sachanlagevermögens und des immateriellen Anlagevermögens						
22	+ Einz. aus Abgängen von Vermögensgegenständen des Finanzanlagevermögens						
	<b>Einzahlungen aus Finanzierungstätigkeit</b>						
31	+ Einz. aus der Aufnahme v. Krediten und wirtschaftlich vergleichbaren Vorgängen für Investitionen						
	<b>Summe</b>				<b>1.809</b>		
	<b>Auszahlungen aus Investitionstätigkeit</b>						
24	- Ausz. für den Erwerb von Grundstücken und Gebäuden						
25	- Ausz. für Baumaßnahmen						
26	- Ausz. für Investitionen in das sonstige Sachanlagevermögen und immaterielle Anlagevermögen davon: Ausz. aus gewährten Investitionszuweisungen und -zuschüssen	-3.000		-500	-3.246	-14.000	-5.000
27	- Ausz. für Investitionen in das Finanzanlagevermögen	-800			-798	-3.950	-1.550
	<b>Auszahlungen aus Finanzierungstätigkeit</b>						
32	- Ausz. für die Tilgung von Krediten und wirtschaftlich vergleichbaren Vorgängen für Investitionen						
	<b>Summe</b>	<b>-3.800</b>		<b>-500</b>	<b>-4.044</b>	<b>-17.950</b>	<b>-6.550</b>
	<b>Saldo (Einzahlungen ./ Auszahlungen)</b>	<b>-3.800</b>		<b>-500</b>	<b>-2.235</b>	<b>-17.950</b>	<b>-6.550</b>

## Produkt 351.02 Soziales und Integration

<b>Produktbereich</b>	05	Soziale Leistungen
<b>Produktgruppe</b>	351	Sonstige soziale Hilfen und Leistungen
<b>Produkt</b>	351.02	Soziales und Integration

### Produktinformationen

<b>Organisationseinheit</b>	Abteilung II Fachbereich I/3 Kinder / Jugend / 3S Fachdienst Soziales & Integration
-----------------------------	---

<b>Verantwortliche Person</b>	<b>Anna-Lena Kuhn</b> Weitere verantwortliche Personen:
-------------------------------	--

<b>Kurzbeschreibung</b>	Integrationsarbeit für Aus- und Übersiedler im Fördergebiet, verschiedene Räumlichkeiten für einmalige oder regelmäßige kulturelle Veranstaltungen/Aktionen, Beratungsangebote im sozialen Bereich, Vereinsnutzung, Projektleitung, Treffpunkt zur nachbarschaftlichen Begegnung der Stadtteilbewohner, Schulungsangebote und Seminare. Eigene Aktionen/Veranstaltungen: Planung, Organisation und Durchführung von einzelnen Aktionen/Veranstaltungen, Bürgerversammlungen, Beratungsangebote. Kulturförderung: Förderung kultureller Angebote sogenannter "Externer", Initiierung eigener Kulturprogramme
-------------------------	---

<b>Allgemeine Ziele</b>	Integrationsarbeit gemäß Förderprogramm im Rahmen des IHK, Nutzung durch Institutionen aus dem sozialen Sektor (vorrangig Integrationsbemühungen), Hilfestellung für "Neu"-Bürger der Stadt Homberg (Efze), kulturelles und soziales Bemühen zur Steigerung der Lebensqualität der Stadtteilbewohner, kommunalpolitische Partizipation der Stadtteilbewohner
-------------------------	--

<b>Zielgruppe</b>	Vorrangig Stadtteilbewohner, auch andere kultur- und veranstaltungsinteressierte Einwohner/innen der Stadt Homberg (Efze), kulturbetreibende Vereine und Verbände.
-------------------	--

<b>Auftragsgrundlage</b>	Baugesetzbuch/Förderprogramm Soziale Stadt, Satzung des Stadtentwicklungsvereins Homberg (Efze) e. V., Vertrag StEV/Stadt Homberg (Efze), Stadtverordneten- und Magistratsbeschlüsse, Integriertes Handlungskonzept (IHK)
--------------------------	---

<b>Kostenstellen</b>	informativ: 103030 Kultur- und Begegnungszentrum Alte Sparkasse 103040 Gemeinwesenarbeit 103041 MachWerk
----------------------	---

## Teilergebnishaushalt Amt B730 Bücherei

Nr.	Bezeichnung	Ansatz 2024	Ansatz 2023	Ergebnis 2022
02	Öffentlich-rechtliche Leistungsentgelte	-2.000,00	-2.000,00	-1.965,50
5110000	öffentlich rechtliche Benutzungsgebühren	-2.000,00	-2.000,00	-1.965,50
03	Kostenersatzleistungen und -erstattungen			32.207,14
5484000	Kostenerstattungen von sonstigen öff. Bereich			32.207,14
07	Erträge aus Zuweisungen und Zuschüssen für lfd. Zwecke und allgemeine Umlagen	-12.500,00	-12.500,00	-14.400,00
5401001	Allg Finanzzuweis d Landes nach FAG	-12.500,00	-12.500,00	-14.400,00
08	Erträge aus der Auflösung von Sonderposten aus Investitionszuweisungen,	-7.132,74	-5.484,20	-6.612,74
5460100	Erträge Auflös SOPO Invest vom öffentl Bereich	-6.799,41	-5.150,86	-6.279,41
5461000	Erträge Auflös SOPO Invest nicht öffentl Bereich	-333,33	-333,34	-333,33
<b>10</b>	<b>Summe der ordentlichen Erträge (Nr. 1 bis 9)</b>	<b>-21.632,74</b>	<b>-19.984,20</b>	<b>9.228,90</b>
11	Personalaufwendungen	70.812,00	52.000,00	38.092,77
6201000	Entgelt Beschäftigte (einschl. Zulagen) nur für Loga-Buchungen	57.000,00	41.800,00	30.868,04
6201001	Leistungsentgelt Beschäftigte ersetzt Kto. 6211000, nur für Loga-Buchungen	1.100,00	800,00	749,81
6401000	AG-Anteil zur Sozialvers. Entgeltbereich nur für Loga-Buchungen	12.000,00	8.700,00	6.232,04
6470000	Zukunftssicherung/Zusatzversorg. Entgeltbereich nur für Loga-Buchungen	612,00	600,00	242,88
6590000	übrige sonstige Personalaufwendungen	100,00	100,00	
12	Versorgungsaufwendungen	3.700,00	2.700,00	1.780,21
6451000	Auf. an Verso. kassen f tarifl. Beschäftigte nur für Loga-Buchungen	3.700,00	2.700,00	1.780,21
13	Aufwendungen für Sach- und Dienstleistungen	32.170,00	30.680,00	26.998,15
6010100	Aufw. für Büromat. u. Drucks. d. Verw. u. ähnl. Ei	2.500,00	1.500,00	1.642,87
6010102	Büromaterial EDV	100,00	100,00	316,73
6011000	Lehr- und Unterrichtsmittel	18.000,00	19.000,00	12.296,59
6030200	Praxis- u. Laborbedarf, Arzneimittel			10,99
6061000	Materialaufw. für Gebäude u. Außenanlagen	300,00	500,00	697,68
6063000	Materialaufw. für Einrichtungen und Ausstattungen	500,00	300,00	45,00
6069001	sonstiger Aufw. für Reparatur u. Inst. (EDV)	205,00	205,00	
6163000	Instandh. von Einrichtungen und Ausstattungen	200,00	200,00	
6701000	Mieten, Pachten, Erbbauzinsen	600,00	600,00	480,00
6710002	Leasing EDV Hardware	295,00	295,00	290,41
6720099	Nutzungsentgelte f. Lizenzen und Konzessionen geprüft	7.000,00	6.250,00	10.134,90
6820000	Porto und Versandkosten	100,00	100,00	2,62
6832000	Telefonkosten	800,00	750,00	627,77
6850099	Reisekosten geprüft	800,00	350,00	183,88
6869000	sonst. Aufwendungen für Repräsentation	300,00	100,00	
6880000	Aufw. Für Fort- und Weiterbildung	250,00	250,00	122,80
6900100	Beiträge f. Gebäudebezogene Versicherungen	100,00	100,00	84,84
6910000	Beitr. Wirtschaftsverb. & Berufsvertr, sonst. Vere	120,00	80,00	61,07
14	Abschreibungen	8.848,28	6.575,35	7.392,72
6642000	Abschr. auf Betriebsausstattung	7.848,28	6.075,35	6.241,41
6650000	Abschreibung geringwertige Wirtschaftsgüter (GWG)	1.000,00	500,00	1.151,31
<b>19</b>	<b>Summe der ordentlichen Aufwendungen (Nr. 11 bis 18)</b>	<b>115.530,28</b>	<b>91.955,35</b>	<b>74.263,85</b>
<b>20</b>	<b>Verwaltungsergebnis (Nr. 10 ./ Nr. 19)</b>	<b>93.897,54</b>	<b>71.971,15</b>	<b>83.492,75</b>
<b>24</b>	<b>Ordentliches Ergebnis (Verwaltungsergebnis und Finanzergebnis Nr. 20 und Nr. 23)</b>	<b>93.897,54</b>	<b>71.971,15</b>	<b>83.492,75</b>
<b>28</b>	<b>Jahresergebnis vor Internen Leistungsbeziehungen</b>	<b>93.897,54</b>	<b>71.971,15</b>	<b>83.492,75</b>
<b>32</b>	<b>Jahresergebnis nach Internen Leistungsbeziehungen</b>	<b>93.897,54</b>	<b>71.971,15</b>	<b>83.492,75</b>

Teilfinanzhaushalt Amt B730 Bücherei							
		Haushaltsansatz			Investitions- und Investitionsförderungsmaßnahmen		
Nr.	Bezeichnung	2024	Verpflichtungsermächtigungen	2023	Ergebnis des Jahresabschlusses 2022	Gesamtauszahlungsbedarf	davon bisher bereitgestellt
	<b>Einzahlungen aus Investitionstätigkeit</b>						
20	+ Einz. aus Investitionszuweis. und -zuschüssen sowie aus Investitionsbeiträgen				27.814		
21	+ Einz. aus Abgängen von Vermögensgegenständen des Sachanlagevermögens und des immateriellen Anlagevermögens						
22	+ Einz. aus Abgängen von Vermögensgegenständen des Finanzanlagevermögens						
	<b>Einzahlungen aus Finanzierungstätigkeit</b>						
31	+ Einz. aus der Aufnahme v. Krediten und wirtschaftlich vergleichbaren Vorgängen für Investitionen						
	<b>Summe</b>				<b>27.814</b>		
	<b>Auszahlungen aus Investitionstätigkeit</b>						
24	- Ausz. für den Erwerb von Grundstücken und Gebäuden						
25	- Ausz. für Baumaßnahmen						
26	- Ausz. für Investitionen in das sonstige Sachanlagevermögen und immaterielle Anlagevermögen davon: Ausz. aus gewährten Investitionszuweisungen und -zuschüssen	-1.000		-500	-36.394	-9.500	-6.500
27	- Ausz. für Investitionen in das Finanzanlagevermögen						
	<b>Auszahlungen aus Finanzierungstätigkeit</b>						
32	- Ausz. für die Tilgung von Krediten und wirtschaftlich vergleichbaren Vorgängen für Investitionen						
	<b>Summe</b>	<b>-1.000</b>		<b>-500</b>	<b>-36.394</b>	<b>-9.500</b>	<b>-6.500</b>
	<b>Saldo (Einzahlungen ./ Auszahlungen)</b>	<b>-1.000</b>		<b>-500</b>	<b>-8.580</b>	<b>-9.500</b>	<b>-6.500</b>

## Produkt 272.01 Bücherei

<b>Produktbereich</b>	04	Kultur- und Wissenschaft
<b>Produktgruppe</b>	272	Bücherei
<b>Produkt</b>	272.01	Bücherei

### Produktinformationen

<b>Organisationseinheit</b>	Abteilung I Fachbereich I/3 Kinder / Jugend / 3S Fachdienst Soziales & Integration
-----------------------------	--

<b>Verantwortliche Person</b>	<b>Anna-Lena Kuhn</b> Weitere verantwortliche Person:
-------------------------------	--

<b>Kurzbeschreibung</b>	Bereitstellung eines benutzerorientierten Medienbestandes, Weitergabe von Informationen an die Benutzer, Vermittlung von weiterführenden Informationsstellen, Durchführung von Veranstaltungen (Lesungen) zwecks Attraktivitätssteigerung und Leseförderung. Medien und Information, Bestandspflege, Benutzungsdienst, Ausleihe, Beratung, Vermittlung, Beantragung und Abwicklung von Zuschüssen.
-------------------------	--

<b>Allgemeine Ziele</b>	Bereitstellung eines aktuellen, vielfältigen und nachfrageorientierten Bücher- und Medienangebots
-------------------------	---

<b>Zielgruppe</b>	alle Einwohner, Kindergärten, Schulen, sonstige Bildungs- und Kultureinrichtungen, Institutionen und Vereine im Einzugsbereich
-------------------	--

<b>Auftragsgrundlage</b>	Öffentlich-rechtlicher Vertrag mit dem Schwalm-Eder-Kreis
--------------------------	---

<b>Kostenstellen</b>	informativ: 104030 Bücherei
----------------------	--------------------------------

## Teilergebnishaushalt Amt B740 Ganztagsbetreuung Grundschulen

Nr.	Bezeichnung	Ansatz 2024	Ansatz 2023	Ergebnis 2022
03	Kostenersatzleistungen und -erstattungen	-244.000,00	-135.500,00	
5482000	Kostenerstattungen von Gemeinden/GV	-244.000,00	-135.500,00	
<b>10</b>	<b>Summe der ordentlichen Erträge (Nr. 1 bis 9)</b>	<b>-244.000,00</b>	<b>-135.500,00</b>	
11	Personalaufwendungen	270.538,00	128.850,00	
6201000	Entgelt Beschäftigte (einschl. Zulagen) nur für Loga-Buchungen	218.500,00	103.200,00	
6201001	Leistungsentgelt Beschäftigte ersetzt Kto. 6211000, nur für Loga-Buchungen	4.100,00	1.900,00	
6401000	AG-Anteil zur Sozialvers. Entgeltbereich nur für Loga-Buchungen	46.000,00	21.850,00	
6470000	Zukunftsicherung/Zusatzversorg. Entgeltbereich nur für Loga-Buchungen	1.938,00	1.900,00	
12	Versorgungsaufwendungen	14.500,00	6.700,00	
6451000	Auf. an Verso. kassen f tarifl. Beschäftigte nur für Loga-Buchungen	14.500,00	6.700,00	
<b>19</b>	<b>Summe der ordentlichen Aufwendungen (Nr. 11 bis 18)</b>	<b>285.038,00</b>	<b>135.550,00</b>	
<b>20</b>	<b>Verwaltungsergebnis (Nr. 10 ./ Nr. 19)</b>	<b>41.038,00</b>	<b>50,00</b>	
<b>24</b>	<b>Ordentliches Ergebnis (Verwaltungsergebnis und Finanzergebnis Nr. 20 und Nr. 23)</b>	<b>41.038,00</b>	<b>50,00</b>	
<b>28</b>	<b>Jahresergebnis vor Internen Leistungsbeziehungen</b>	<b>41.038,00</b>	<b>50,00</b>	
<b>32</b>	<b>Jahresergebnis nach Internen Leistungsbeziehungen</b>	<b>41.038,00</b>	<b>50,00</b>	

## Teilfinanzhaushalt Amt B740 Ganztagsbetreuung Grundschulen

		Haushaltsansatz			Investitions- und Investitionsförderungsmaßnahmen		
Nr.	Bezeichnung	2024	Verpflichtungsermächtigungen	2023	Ergebnis des Jahresabschlusses 2022	Gesamtauszahlungsbedarf	davon bisher bereitgestellt
	<b>Einzahlungen aus Investitionstätigkeit</b>						
20	+ Einz. aus Investitionszuweis. und -zuschüssen sowie aus Investitionsbeiträgen						
21	+ Einz. aus Abgängen von Vermögensgegenständen des Sachanlagevermögens und des immateriellen Anlagevermögens						
22	+ Einz. aus Abgängen von Vermögensgegenständen des Finanzanlagevermögens						
	<b>Einzahlungen aus Finanzierungstätigkeit</b>						
31	+ Einz. aus der Aufnahme v. Krediten und wirtschaftlich vergleichbaren Vorgängen für Investitionen						
	<b>Summe</b>						
	<b>Auszahlungen aus Investitionstätigkeit</b>						
24	- Ausz. für den Erwerb von Grundstücken und Gebäuden						
25	- Ausz. für Baumaßnahmen						
26	- Ausz. für Investitionen in das sonstige Sachanlagevermögen und immaterielle Anlagevermögen davon: Ausz. aus gewährten Investitionszuweisungen und -zuschüssen						
27	- Ausz. für Investitionen in das Finanzanlagevermögen						
	<b>Auszahlungen aus Finanzierungstätigkeit</b>						
32	- Ausz. für die Tilgung von Krediten und wirtschaftlich vergleichbaren Vorgängen für Investitionen						
	<b>Summe</b>						
	<b>Saldo (Einzahlungen ./ Auszahlungen)</b>						



## Teilergebnishaushalt Amt B750 Sportförderung

Nr.	Bezeichnung	Ansatz 2024	Ansatz 2023	Ergebnis 2022
07	Erträge aus Zuweisungen und Zuschüssen für lfd. Zwecke und allgemeine Umlagen	-10.000,00		
5421000	Zuweisungen für lfd Zwecke vom Land	-10.000,00		
<b>10</b>	<b>Summe der ordentlichen Erträge (Nr. 1 bis 9)</b>	<b>-10.000,00</b>		
11	Personalaufwendungen	68.650,00		
6201000	Entgelt Beschäftigte (einschl. Zulagen) nur für Loga-Buchungen	55.500,00		
6201001	Leistungsentgelt Beschäftigte ersetzt Kto. 6211000, nur für Loga-Buchungen	1.050,00		
6401000	AG-Anteil zur Sozialvers. Entgeltbereich nur für Loga-Buchungen	11.600,00		
6470000	Zukunftssicherung/Zusatzversorg. Entgeltbereich nur für Loga-Buchungen	400,00		
6590000	übrige sonstige Personalaufwendungen	100,00		
12	Versorgungsaufwendungen	3.600,00		
6451000	Auf. an Verso. kassen f tarifl. Beschäftigte nur für Loga-Buchungen	3.600,00		
13	Aufwendungen für Sach- und Dienstleistungen	5.870,00		
6010100	Aufw. für Büromat. u. Drucks. d. Verw. u. ähnl. Ei	700,00		
6010102	Büromaterial EDV	100,00		
6063000	Materialaufw. für Einrichtungen und Ausstattungen	1.000,00		
6820000	Porto und Versandkosten	20,00		
6832000	Telefonkosten	550,00		
6850099	Reisekosten geprüft	2.000,00		
6880000	Aufw. Für Fort- und Weiterbildung	1.500,00		
14	Abschreibungen	3.500,00		
6650000	Abschreibung geringwertige Wirtschaftsgüter (GWG)	3.500,00		
15	Aufwendungen für Zuweisungen und Zuschüsse sowie besondere Finanzaufwendungen	50.000,00		
7128000	Zuschüsse für laufende Zwecke an übrige Bereiche	50.000,00		
<b>19</b>	<b>Summe der ordentlichen Aufwendungen (Nr. 11 bis 18)</b>	<b>131.620,00</b>		
<b>20</b>	<b>Verwaltungsergebnis (Nr. 10 ./ Nr. 19)</b>	<b>121.620,00</b>		
<b>24</b>	<b>Ordentliches Ergebnis (Verwaltungsergebnis und Finanzergebnis Nr. 20 und Nr. 23)</b>	<b>121.620,00</b>		
<b>28</b>	<b>Jahresergebnis vor internen Leistungsbeziehungen</b>	<b>121.620,00</b>		
<b>32</b>	<b>Jahresergebnis nach internen Leistungsbeziehungen</b>	<b>121.620,00</b>		

## Teilfinanzhaushalt Amt B750 Sportförderung

		Haushaltsansatz				Investitions- und Investitionsförderungsmaßnahmen	
Nr.	Bezeichnung	2024	Verpflichtungsermächtigungen	2023	Ergebnis des Jahresabschlusses 2022	Gesamtauszahlungsbedarf	davon bisher bereitgestellt
	<b>Einzahlungen aus Investitionstätigkeit</b>						
20	+ Einz. aus Investitionszuweis. und -zuschüssen sowie aus Investitionsbeiträgen						
21	+ Einz. aus Abgängen von Vermögensgegenständen des Sachanlagevermögens und des immateriellen Anlagevermögens						
22	+ Einz. aus Abgängen von Vermögensgegenständen des Finanzanlagevermögens						
	<b>Einzahlungen aus Finanzierungstätigkeit</b>						
31	+ Einz. aus der Aufnahme v. Krediten und wirtschaftlich vergleichbaren Vorgängen für Investitionen						
	<b>Summe</b>						
	<b>Auszahlungen aus Investitionstätigkeit</b>						
24	- Ausz. für den Erwerb von Grundstücken und Gebäuden						
25	- Ausz. für Baumaßnahmen						
26	- Ausz. für Investitionen in das sonstige Sachanlagevermögen und immaterielle Anlagevermögen davon: Ausz. aus gewährten Investitionszuweisungen und -zuschüssen	-3.500				-14.000	-3.500
27	- Ausz. für Investitionen in das Finanzanlagevermögen						
	<b>Auszahlungen aus Finanzierungstätigkeit</b>						
32	- Ausz. für die Tilgung von Krediten und wirtschaftlich vergleichbaren Vorgängen für Investitionen						
	<b>Summe</b>	<b>-3.500</b>				<b>-14.000</b>	<b>-3.500</b>
	<b>Saldo (Einzahlungen ./ Auszahlungen)</b>	<b>-3.500</b>				<b>-14.000</b>	<b>-3.500</b>



**HOMBERG (Efze)**

**Budget IV.1  
Stabsstelle  
Personal & Recht**

**- Stabsstelle -**

**Darin enthalten sind die Teilhaushalte:  
- C100 Stabsstelle Personal & Recht**

## Teilergebnishaushalt Amt C100 Personal & Recht

Nr.	Bezeichnung	Ansatz 2024	Ansatz 2023	Ergebnis 2022
09	Sonstige ordentliche Erträge	-225,00		
5392000	Eigenbeteil. Wahlleistungen § 6a HBeihVO Aktive	-225,00		
<b>10</b>	<b>Summe der ordentlichen Erträge (Nr. 1 bis 9)</b>	<b>-225,00</b>		
11	Personalaufwendungen	270.943,00		
6201000	Entgelt Beschäftigte (einschl. Zulagen) nur für Loga-Buchungen	170.000,00		
6201001	Leistungsentgelt Beschäftigte ersetzt Kto. 6211000, nur für Loga-Buchungen	3.600,00		
6301000	Dienst-, Amtsbezüge einschl. tarifl. Zulagen nur für Loga-Buchungen	52.020,00		
6311000	Leistungsentgelt Beamte nur für Loga-Buchungen	918,00		
6401000	AG-Anteil zur Sozialvers. Entgeltbereich nur für Loga-Buchungen	36.000,00		
6470000	Zukunftsicherung/Zusatzversorg. Entgeltbereich nur für Loga-Buchungen	2.000,00		
6490100	Beihilfen Bezügebereich nur für Loga-Buchungen	255,00		
6560000	Aufw. für Belegschaftsveranstaltungen	5.850,00		
6590000	übrige sonstige Personalaufwendungen	300,00		
12	Versorgungsaufwendungen	131.392,00		
6450100	Aufw. an Versorgungskassen Beamte nur für Loga-Buchungen	24.990,00		
6451000	Auf. an Verso. kassen f tarifl. Beschäftigte nur für Loga-Buchungen	12.000,00		
6460100	Zuführung zu Pensionsrückstellungen	79.402,00		
6461000	Zuführung zu Beihilferückstellungen	15.000,00		
13	Aufwendungen für Sach- und Dienstleistungen	98.470,00		
6010100	Aufw. für Büromat. u. Drucks. d. Verw. u. ähnl. Ei	560,00		
6010102	Büromaterial EDV	200,00		
6063000	Materialaufw. für Einrichtungen und Ausstattungen	100,00		
6069000	sonstiger Aufw. für Reparatur u. Instandhaltung	100,00		
6069001	sonstiger Aufw. für Reparatur u. Inst. (EDV)	205,00		
6163000	Instandh. von Einrichtungen und Ausstattungen	50,00		
6710002	Leasing EDV Hardware	295,00		
6720099	Nutzungsentgelte f. Lizenzen und Konzessionen geprüft	25.100,00		
6730005	Gebühr Bearbeitung Beihilfe BVK	70,00		
6730011	Gebühr Gehaltsabrechnungen KVK	50.000,00		
6771000	Aufw. für Sachverst., Rechtsanwälte u. Gerichtskosten	10.000,00		
6810000	Aufw. für Zeitungen u Fachlit. d. Verw. u ähnl. Ei	2.900,00		
6820000	Porto und Versandkosten	270,00		
6832000	Telefonkosten	470,00		
6850099	Reisekosten geprüft	1.650,00		
6880000	Aufw. Für Fort- und Weiterbildung	6.500,00		
14	Abschreibungen	600,00		
6650000	Abschreibung geringwertige Wirtschaftsgüter (GWG)	600,00		
<b>19</b>	<b>Summe der ordentlichen Aufwendungen (Nr. 11 bis 18)</b>	<b>501.405,00</b>		
<b>20</b>	<b>Verwaltungsergebnis (Nr. 10 ./ Nr. 19)</b>	<b>501.180,00</b>		
<b>24</b>	<b>Ordentliches Ergebnis (Verwaltungsergebnis und Finanzergebnis Nr. 20 und Nr. 23)</b>	<b>501.180,00</b>		
<b>28</b>	<b>Jahresergebnis vor internen Leistungsbeziehungen</b>	<b>501.180,00</b>		
<b>32</b>	<b>Jahresergebnis nach internen Leistungsbeziehungen</b>	<b>501.180,00</b>		

## Teilfinanzhaushalt Amt C100 Personal & Recht

		Haushaltsansatz				Investitions- und Investitionsförderungsmaßnahmen	
Nr.	Bezeichnung	2024	Verpflichtungsermächtigungen	2023	Ergebnis des Jahresabschlusses 2022	Gesamtauszahlungsbedarf	davon bisher bereitgestellt
	<b>Einzahlungen aus Investitionstätigkeit</b>						
20	+ Einz. aus Investitionszuweis. und -zuschüssen sowie aus Investitionsbeiträgen						
21	+ Einz. aus Abgängen von Vermögensgegenständen des Sachanlagevermögens und des immateriellen Anlagevermögens						
22	+ Einz. aus Abgängen von Vermögensgegenständen des Finanzanlagevermögens						
	<b>Einzahlungen aus Finanzierungstätigkeit</b>						
31	+ Einz. aus der Aufnahme v. Krediten und wirtschaftlich vergleichbaren Vorgängen für Investitionen						
	<b>Summe</b>						
	<b>Auszahlungen aus Investitionstätigkeit</b>						
24	- Ausz. für den Erwerb von Grundstücken und Gebäuden						
25	- Ausz. für Baumaßnahmen						
26	- Ausz. für Investitionen in das sonstige Sachanlagevermögen und immaterielle Anlagevermögen davon: Ausz. aus gewährten Investitionszuweisungen und -zuschüssen	-600				-2.400	-600
27	- Ausz. für Investitionen in das Finanzanlagevermögen	-450				-1.800	-450
	<b>Auszahlungen aus Finanzierungstätigkeit</b>						
32	- Ausz. für die Tilgung von Krediten und wirtschaftlich vergleichbaren Vorgängen für Investitionen						
	<b>Summe</b>	<b>-1.050</b>				<b>-4.200</b>	<b>-1.050</b>
	<b>Saldo (Einzahlungen ./ Auszahlungen)</b>	<b>-1.050</b>				<b>-4.200</b>	<b>-1.050</b>



**HOMBERG (Efze)**

**Ergebnis- und Finanzplanung**

**für den Planungszeitraum  
2023-2027**

# Erläuterung zur Ergebnis- und Finanzplanung der Kreisstadt Homberg (Efze) 2023 - 2027

## **Allgemeines**

Die Kreisstadt Homberg (Efze) legt für das Haushaltsjahr 2024 einen Haushaltsplan vor, dem nach § 101 der Hessischen Gemeindeordnung sowohl eine Investitionsplanung als auch eine fünfjährige Ergebnis- und Finanzplanung für die Jahre 2023 bis 2027 auf den nächsten Seiten beigelegt ist.

In der fünfjährigen Ergebnis- und Finanzplanung sind Umfang und Zusammensetzung der voraussichtlichen Aufwendungen sowie der Auszahlungen für Investitionen und Investitionsförderungsmaßnahmen und die Deckungsmöglichkeiten dargestellt. Als Grundlage dient die Aufstellung eines Investitionsprogramms.

## **Orientierungsdaten**

Gemäß §§ 101 Absatz 2 Satz 2 HGO sind die Orientierungsdaten für die kommunale Finanzplanung bis 2027 und Hinweise zur Haushalts- und Wirtschaftsführung mit Erlass vom 11. Oktober 2023 durch das Hessische Ministerium des Inneren und für Sport im Einvernehmen mit dem Hessischen Ministerium der Finanzen bekannt gegeben worden.

Die Orientierungsdaten enthalten Hinweise auf die nach gegenwärtigem Rechtsstand voraussichtlichen Entwicklungen wichtiger Ertrags- und Aufwandspositionen in den kommunalen Haushalten. Die Einnahmeansätze basieren im Wesentlichen auf den Ergebnissen des Arbeitskreises "Steuerschätzungen" vom Mai 2023.

Gemäß der Frühjahrsprojektion des BMWK, die der aktuellen Steuerschätzung zugrunde liegt, hat sich die deutsche Wirtschaft angesichts der Belastungen aus der Energiepreiskrise als anpassungs- und widerstandsfähig erwiesen. Die Entwicklung im laufenden Jahr (2023) wird daher leicht optimistischer eingeschätzt als noch im Oktober 2022 angenommen. In den Jahren 2024 bis 2027 wird von einer Erholung - verbunden mit einem kontinuierlichen BIP-Wachstum - ausgegangen.

In den Ergebnissen der Mai-Steuerschätzung sind Steuerrechtsänderungen berücksichtigt worden, die insgesamt zu erheblichen Steuermindereinnahmen - auch auf der kommunalen Ebene führen. Zu nennen sind dabei insbesondere das Inflationsausgleichsgesetz sowie das Jahressteuergesetz 2022. Gleichwohl führen auch die genannten Steuerrechtsänderungen nicht zu einem Rückgang der kommunalen Steuereinnahmen; der Aufwuchs - insbesondere der Anteile an der Einkommensteuer wird dadurch lediglich etwas abgeschwächt.

Die Ausgleichsleistungen für Belastungen aus der Neuregelung des Familienleistungsausgleichs für das Jahr 2024 ergeben sich nach §70b Abs. 6 HFAG.

In den Folgejahren verändert sich dieser Wert entsprechend der Veränderungsrate des bundesweiten Aufkommens der Steuern vom Umsatz.

Das KFA-Volumen basiert für das Ausgleichsjahr 2024 auf einem Festbetrag, der im Hessischen Finanzausgleichsgesetz (HFAG) gesetzlich verankert ist. Im Jahr 2022 wurde dieser mit dem Gesetz zur Änderung des Hessischen Finanzausgleichsgesetzes und zur Änderung anderer Rechtsvorschriften (GVBl. S. 750) von 6,447 Milliarden Euro auf 6,761 Milliarden Euro erhöht. Dem liegt die Revision des Festbetrages für das Ausgleichsjahr 2024 und die Bitte der Kommunalen Spitzenverbände zugrunde, die Verteilung des Zuwachses in Höhe von 628 Millionen Euro hälftig auf die Jahre 2023 und 2024 vorzusehen.

Negative Veränderungen zum Vorjahr ergeben sich insbesondere aufgrund von Veränderungen bei Bundesmitteln (Ende der Veranschlagung des Krankenhauszukunfts fonds) sowie der volatilen Abundanz einer Sonderstatusstadt und der damit verbundenen schwankenden Solidaritätsumlage.

Die prognostizierte Entwicklung der Zuwachsraten beim KFA-Volumen für die Jahre 2025 bis 2027 basiert auf der Mai-Steuerschätzung 2023 unter Fortschreibung der Verstetigungsgröße, wobei das Wachstum des obligatorischen Steuerverbundes auf Basis der aktuellen Steuerschätzung zugrunde gelegt wurde. Sie berücksichtigen auch die Steigerungen beim Aufkommen der Heimatumlage. Dabei ist einerseits eine deutliche Steigerung von 2024 nach 2025 aufgrund des zuvor beschriebenen niedrigen Basiswertes 2024 zu erwarten. Zudem kommt der Zuwachs im Wesentlichen der Schlüsselmasse zugute, was dort zu überproportionalen Steigerungsraten für alle Teilschlüsselmassen führt.



## Mittelfristige Ergebnisplanung - Beträge in 1.000 Euro-

KVKR	Arten der Erträge und Aufwendungen	Ansatz 2023	Ansatz 2024	Ansatz 2025	Ansatz 2026	Ansatz 2027
01	Privatrechtliche Leistungsentgelte	-857,3	-1.051,9	-1.051,9	-1.051,9	-1.051,9
02	Öffentlich-rechtliche Leistungsentgelte	-5.091,2	-5.095,0	-5.095,0	-5.095,0	-5.095,0
03	Kostenersatzleistungen und -erstattungen	-983,1	-1.358,7	-1.172,7	-1.172,7	-1.172,7
04	Bestandsveränderungen und aktivierte Eigenleistungen	-142,9	-305,9	-305,9	-305,9	-305,9
05	Steuern u. steuerähnliche Erträge einschl. Erträge aus gesetzlichen Umlagen	-16.308,0	-17.458,0	-18.045,0	-18.534,0	-18.959,0
06	Erträge aus Transferleistungen	-472,3	-486,0	-486,0	-486,0	-486,0
07	Erträge aus Zuweisungen und Zuschüssen für laufende Zwecke u. allgemeine Umlagen	-13.425,3	-14.310,8	-14.626,1	-15.636,1	-16.292,1
08	Erträge aus der Auflösung von Sonderposten aus Investitionszuweisungen, -zuschüssen u. Investitionsbeiträgen	-1.610,9	-1.789,1	-1.576,8	-1.479,9	-1.402,8
09	Sonstige ordentliche Erträge	-574,2	-617,1	-617,1	-617,1	-617,1
<b>10</b>	<b>Summe der ordentlichen Erträge (Nr. 1 bis 9)</b>	<b>-39.465,1</b>	<b>-42.472,4</b>	<b>-42.976,4</b>	<b>-44.378,4</b>	<b>-45.382,3</b>
11	Personalaufwendungen	10.534,5	12.314,0	12.544,9	12.794,6	13.049,3
12	Versorgungsaufwendungen	1.165,7	1.327,5	1.313,0	1.297,9	1.338,5
13	Aufwendungen für Sach- und Dienstleistungen	6.674,1	7.164,2	7.149,2	7.219,7	7.290,9
14	Abschreibungen	4.087,9	4.262,3	4.185,5	3.884,9	3.767,1
15	Aufwendungen für Zuweisungen und Zuschüsse sowie besondere Finanzaufwendungen	2.260,8	2.540,0	2.540,0	2.540,0	2.540,0
16	Steueraufwendungen einschl. Aufwendungen aus gesetzlichen Umlageverpflichtungen	12.877,2	12.726,4	12.726,4	12.726,4	12.726,4
17	Transferaufwendungen	7,6	8,1	8,1	8,1	8,1
18	Sonstige ordentliche Aufwendungen	41,1	47,3	47,3	47,3	47,3
<b>19</b>	<b>Summe der ordentlichen Aufwendungen (Nr. 11 bis 18)</b>	<b>37.648,8</b>	<b>40.389,7</b>	<b>40.514,4</b>	<b>40.518,8</b>	<b>40.767,5</b>
<b>20</b>	<b>Verwaltungsergebnis (Nr. 10 ./ Nr. 19)</b>	<b>-1.816,3</b>	<b>-2.082,7</b>	<b>-2.462,0</b>	<b>-3.859,6</b>	<b>-4.614,8</b>
21	Finanzerträge	-96,7	-104,2	-104,2	-104,2	-104,2
22	Zinsen und andere Finanzaufwendungen	1.810,5	2.016,9	2.016,9	2.016,9	2.016,9
<b>23</b>	<b>Finanzergebnis (Nr. 21 ./ Nr. 22)</b>	<b>1.713,8</b>	<b>1.912,7</b>	<b>1.912,7</b>	<b>1.912,7</b>	<b>1.912,7</b>
<b>24</b>	<b>Gesamtbetrag der ordentlichen Erträge (Nr. 10 und Nr. 21)</b>	<b>-39.561,8</b>	<b>-42.576,6</b>	<b>-43.080,5</b>	<b>-44.482,6</b>	<b>-45.486,5</b>
<b>25</b>	<b>Gesamtbetrag der ordentlichen Aufwendungen (Nr.19 und Nr.22)</b>	<b>39.459,3</b>	<b>42.406,6</b>	<b>42.531,3</b>	<b>42.535,7</b>	<b>42.784,3</b>
<b>26</b>	<b>Ordentliches Ergebnis (Nr.24 ./ Nr.25)</b>	<b>-102,5</b>	<b>-170,0</b>	<b>-549,3</b>	<b>-1.946,9</b>	<b>-2.702,1</b>
27	Außerordentliche Erträge	-0,5	0,0	0,0	0,0	0,0
28	Außerordentliche Aufwendungen	0,2	0,0	0,0	0,0	0,0
<b>29</b>	<b>Außerordentliches Ergebnis (Nr. 27 ./Nr. 28)</b>	<b>-0,3</b>	<b>0,0</b>	<b>0,0</b>	<b>0,0</b>	<b>0,0</b>
<b>30</b>	<b>Jahresergebnis (Nr. 26 und Nr. 29)</b>	<b>-102,8</b>	<b>-170,0</b>	<b>-549,3</b>	<b>-1.946,9</b>	<b>-2.702,1</b>
	Nachrichtlich (§2 Abs. 4 GemHVO):	0,0	0,0	0,0	0,0	0,0
98	Summe der vorgetragenen Jahresfehlbeträge aus dem ordentlichen Ergebnis	---	---	---	---	---
98	Summe der vorgetragenen Jahresfehlbeträge aus dem außerordentlichen Ergebnis	---	---	---	---	---
	Summe der vorgetragenen Jahresfehlbeträge aus dem ordentlichen und dem außerordentlichen Ergebnis	---	---	---	---	---

## Mittelfristige Finanzplanung -Beträge in 1.000 Euro-

Arten der Einzahlung und Auszahlung	Ansatz 2023	Ansatz 2024	Ansatz 2025	Ansatz 2026	Ansatz 2027
Privatrechtliche Leistungsentgelte	857,3	1.051,9	1.051,9	1.051,9	1.051,9
Öffentlich-rechtliche Leistungsentgelte	5.091,2	5.095,0	5.095,0	5.095,0	5.095,0
Kostensatzleistungen und -erstattungen	983,1	1.358,7	1.172,7	1.172,7	1.172,7
Einzahlungen aus Steuern und steuerähnlichen Erträgen einschließlich Erträgen aus gesetzlichen Umlagen	16.308,0	17.458,0	18.045,0	18.534,0	18.959,0
Einzahlungen aus Transferleistungen	472,3	486,0	486,0	486,0	486,0
Zuweisungen und Zuschüsse für laufende Zwecke und allgemeine Umlagen	13.425,3	14.310,8	14.626,1	15.636,1	16.292,1
Zinsen und sonstige Finanzeinzahlungen	96,7	104,2	104,2	104,2	104,2
Sonstige ordentliche Einzahlungen und sonstige außerordentliche Einzahlungen, die sich nicht aus Investitionstätigkeit ergeben	574,6	617,1	617,1	617,1	617,1
<b>Summe der Einzahlungen aus laufender Verwaltungstätigkeit (Nrn. 1 bis 8)</b>	<b>37.808,5</b>	<b>40.481,6</b>	<b>41.197,8</b>	<b>42.696,8</b>	<b>43.777,8</b>
Personalauszahlungen	-10.534,5	-12.314,0	-12.544,9	-12.794,6	-13.049,3
Versorgungsauszahlungen	-1.037,2	-1.233,1	-1.257,7	-1.282,9	-1.308,5
Auszahlungen für Sach- und Dienstleistungen	-6.604,9	-7.079,8	-7.149,2	-7.219,7	-7.290,9
Auszahlungen für Transferleistungen	-7,6	-8,1	-8,1	-8,1	-8,1
Auszahlungen für Zuweisungen und Zuschüsse für laufende Zwecke sowie besondere Finanzauszahlungen	-2.260,8	-2.540,0	-2.540,0	-2.540,0	-2.540,0
Auszahlungen f. Steuern einschl. Auszahlungen aus gesetzl. Umlageverpflichtungen	-12.877,2	-12.726,4	-12.726,4	-12.726,4	-12.726,4
Zinsen und ähnliche Auszahlungen	-1.810,5	-2.016,9	-2.016,9	-2.016,9	-2.016,9
Sonstige ordentliche Auszahlungen und sonstige außerordentliche Auszahlungen, die sich nicht aus Investitionstätigkeit ergeben	-41,2	-47,3	-47,3	-47,3	-47,3
<b>Summe der Auszahlungen aus laufender Verwaltungstätigkeit (Nrn. 10 bis 17)</b>	<b>-35.173,8</b>	<b>-37.965,4</b>	<b>-38.290,4</b>	<b>-38.635,8</b>	<b>-38.987,3</b>
<b>Zahlungsmittelüberschuss oder Zahlungsmittelbedarf aus laufender Verwaltungstätigkeit (Saldo aus Nrn. 9 und 18)</b>	<b>2.634,7</b>	<b>2.516,2</b>	<b>2.907,4</b>	<b>4.061,0</b>	<b>4.790,5</b>
Einzahlungen aus Investitionszuweisungen und -zuschüssen sowie aus Investitionsbeiträgen:	5.005,8	4.659,5	4.431,0	3.711,3	1.777,7
davon zweckgebundene Einzahlungen für die ordentliche Tilgung von Investitionskrediten	0,0	-41,7	-41,7	-41,7	-41,7
Einzahlungen aus Abgängen von Vermögensgegenständen des Sachanlagevermögens und des immateriellen Anlagevermögens	745,0	180,0	180,0	100,0	100,0
Einzahlungen aus Abgängen von Vermögensgegenständen des Finanzanlagevermögens	7,6	7,6	7,6	7,6	7,6
<b>Summe der Einzahlungen aus Investitionstätigkeit (Nrn. 20 bis 22)</b>	<b>5.758,3</b>	<b>4.847,0</b>	<b>4.618,6</b>	<b>3.818,8</b>	<b>1.885,2</b>
Auszahlungen für den Erwerb von Grundstücken und Gebäuden	-610,0	-365,0	-617,0	-210,0	-210,0
Auszahlungen für Baumaßnahmen	-12.916,2	-11.446,0	-12.276,5	-10.506,5	-6.778,5
Auszahlungen für Investitionen in das sonstige Sachanlagevermögen und immaterielle Anlagevermögen	-986,4	-932,8	-594,4	-877,6	-536,0
Auszahlungen für Investitionen in das Finanzanlagevermögen	-114,0	-180,5	-230,5	-230,5	-230,5
<b>Summe der Auszahlungen aus Investitionstätigkeit (Nrn. 24 bis 27)</b>	<b>-14.626,5</b>	<b>-12.924,3</b>	<b>-13.718,4</b>	<b>-11.824,6</b>	<b>-7.755,0</b>
<b>Zahlungsmittelüberschuss oder Zahlungsmittelbedarf aus Investitionstätigkeit (Saldo aus Nrn. 23 und 28)</b>	<b>-8.868,2</b>	<b>-8.077,3</b>	<b>-9.099,8</b>	<b>-8.005,8</b>	<b>-5.869,8</b>
<b>Zahlungsmittelüberschuss oder Zahlungsmittelbedarf (Summe aus Nrn. 19 und 29)</b>	<b>-6.233,5</b>	<b>-5.561,1</b>	<b>-6.192,4</b>	<b>-3.944,8</b>	<b>-1.079,3</b>
Einzahlungen aus der Aufnahme von Krediten und wirtschaftlich vergleichbaren Vorgängen für Investitionen	8.764,0	7.725,0	8.747,6	7.653,5	5.517,5
Auszahlungen für die Tilgung von Krediten und wirtschaftlich vergleichbaren Vorgängen für Investitionen sowie an das Sondervermögen Hessenkasse:	-2.432,2	-2.544,0	-2.651,2	-2.741,2	-2.828,1
davon Auszahlungen für die ordentliche Tilgung von Investitionskrediten	-2.397,6	-2.509,3	-2.616,6	-2.706,6	-2.793,4

## Mittelfristige Finanzplanung -Beträge in 1.000 Euro-

Arten der Einzahlung und Auszahlung	Ansatz 2023	Ansatz 2024	Ansatz 2025	Ansatz 2026	Ansatz 2027
<b>Zahlungsmittelüberschuss oder Zahlungsmittelbedarf aus Finanzierungstätigkeit (Saldo aus Nrn. 31 und 32)</b>	<b>6.331,8</b>	<b>5.181,0</b>	<b>6.096,4</b>	<b>4.912,3</b>	<b>2.689,4</b>
<b>Änderung des Zahlungsmittelbestandes zum Ende des Haushaltsjahres (Summe aus Nrn. 30 und 33)</b>	<b>98,3</b>	<b>-380,1</b>	<b>-96,0</b>	<b>967,5</b>	<b>1.610,1</b>
Haushaltsunwirksame Einzahlungen (u.a. fremde Finanzmittel, Rückzahlung von angelegten Kassenmitteln, Aufnahme von Liquiditätskrediten)	---	---	---	---	---
Haushaltsunwirksame Auszahlungen (u.a. fremde Finanzmittel, Anlegung von Kassenmitteln, Rückzahlung von Liquiditätskrediten)	---	---	---	---	---
<b>Zahlungsmittelüberschuss/ Zahlungsmittelbedarf aus haushaltsunwirksamen Zahlungsvorgängen (Saldo aus Nrn. Nr. 35 und Nr. 36)</b>	<b>---</b>	<b>---</b>	<b>---</b>	<b>---</b>	<b>---</b>
Gepl. Anfangsbestand/ Bestand an Zahlungsmitteln zu Beginn d. Haushaltsjahres	5.777,0	5.875,3	5.495,2	5.399,2	6.366,8
Geplante Veränderung des Bestandes/ Veränderung des Bestandes an Zahlungsmitteln (Nr. 34 und 37)	98,3	-380,1	-96,0	967,5	1.610,1
<b>Geplanter Endbestand an Zahlungsmitteln/ Bestand an Zahlungsmitteln am Ende des Haushaltsjahres (Summe aus den Summen Nrn. 38 und 39)</b>	<b>5.875,3</b>	<b>5.495,2</b>	<b>5.399,2</b>	<b>6.366,7</b>	<b>7.976,9</b>
Nachrichtlich (§3 Abs. 3 GemHVO):	0,0	0,0	0,0	0,0	0,0
In den Einzahlungen aus Nr. 31 enthaltener Teilbetrag für Umschuldungen	0,0	0,0	0,0	0,0	0,0
In den Auszahlungen aus Nr. 32 enthaltener Teilbetrag für Umschuldungen	0,0	0,0	0,0	0,0	0,0
Zu Nr. 40: Nach §106 Abs. 1 S. 2 HGO vorzuhaltender Bestand an flüssigen Mitteln ohne Liquiditätskredite	---	---	---	---	---



**HOMBERG (Efze)**

## **Stellenplan der Kreisstadt Homberg (Efze)**

- Veränderungen
- Beamte
- Arbeitnehmer
- Zusammenstellung
- Auszubildende

## Veränderungen des Stellenplans 2024

### Teil A – Beamte

<b>Finanzdienste</b>	<ul style="list-style-type: none"><li>• 1 Stelle A14 künftig wegfallend</li></ul>
<b>Städtische Gremien</b>	<ul style="list-style-type: none"><li>• 1 Stelle A 11 künftig wegfallend</li></ul>
<b>Bauliche Planung und Abwicklung</b>	<ul style="list-style-type: none"><li>• 1 Stelle A14 künftig wegfallend</li></ul>
<b>Organisation / Personal</b>	<ul style="list-style-type: none"><li>• 1 Stelle A10 künftig wegfallend</li></ul>
<b>Verkehrsangelegenheiten Ordnungsbehördenbezirk S-E-K</b>	<ul style="list-style-type: none"><li>• 1 Stelle A11 nach A13 angehoben</li></ul>

### Teil B – Arbeitnehmer/-innen TVÖD-VKA

<b>Gemeinschaftskasse</b>	<ul style="list-style-type: none"><li>• 1 Stelle EG 6 nach EG 8 angehoben</li></ul>
<b>Stabstelle Recht</b>	<ul style="list-style-type: none"><li>• 0,5 Stelle EG 14 an Personal &amp; Recht abgegeben</li></ul>
<b>Organisation / Personal</b>	<ul style="list-style-type: none"><li>• 1 Stelle EG 11 an Personal &amp; Recht abgegeben</li><li>• 0,5 Stelle EG 8 an Personal &amp; Recht abgegeben</li><li>• 6 Stellen Azubi an Personal &amp; Recht abgegeben</li></ul>
<b>Digitalisierung / IT</b>	<ul style="list-style-type: none"><li>• 1 Stelle EG 10 nach EG 11 angehoben</li><li>• 1 Stelle EG 9 entfristet (Übernahme Azubi)</li></ul>
<b>Soziales / Integration</b>	<ul style="list-style-type: none"><li>• 1,0 Stelle EG 10 weggefallen (siehe SuE)</li><li>• 1,0 Stelle EG 8 neu geschaffen</li><li>• 0,5 Stelle Eg7 weggefallen (befristet bis 31.12.2024)</li><li>• 1,0 Stelle EG 3 nach Kultur &amp; Öffentlichkeitsarbeit abgegeben</li></ul>
<b>Bücherei</b>	<ul style="list-style-type: none"><li>• 0,5 Stelle Eg5 neu geschaffen</li></ul>
<b>Sicherheit und Ordnung</b>	<ul style="list-style-type: none"><li>• 0,5 Stelle EG 8 von OBB aufgenommen</li><li>• 1,0 Stelle von EG 8 nach EG 9 angehoben</li></ul>
<b>Verkehrsangelegenheiten (Ordnungsbehördenbezirk Schwalm Eder Knüll)</b>	<ul style="list-style-type: none"><li>• 0,5 Stelle EG 8 an Sicherheit und Ordnung abgegeben</li><li>• 3,0 Stellen EG 8 neu aufgenommen</li><li>• 1,0 Stelle EG 8 künftig wegfallend</li></ul>
<b>Brand-, Katastrophenschutz</b>	<ul style="list-style-type: none"><li>• 0,5 Stelle EG 5 neu geschaffen</li><li>• 1,0 Stelle EG 5 nach IKZ Gemeinsame Kleiderkammer abgegeben</li><li>• 0,5 Stelle EG 7 von Bäder aufgenommen</li></ul>
<b>IKZ Gemeinsame Kleiderkammer</b>	<ul style="list-style-type: none"><li>• 1,0 Stelle EG 5 von Brand-, Katastrophenschutz aufgenommen</li><li>• 1,0 Stelle EG 5 nach EG 6 angehoben</li></ul>
<b>Standesamt Bürgerbüro Friedhöfe</b>	<ul style="list-style-type: none"><li>• 1 Stelle EG 10 nach EG 9 herabgesetzt</li><li>• 1 Stelle EG 9 neu geschaffen</li><li>• 1 Stelle EG 5 neu geschaffen</li></ul>

<b>Bäder &amp; Sportstätten</b>	<ul style="list-style-type: none"> <li>• 1 Stelle EG 6 nach EG 7 angehoben</li> <li>• 1 Stelle EG 5 nach EG 7 angehoben</li> <li>• 0,5 Stelle EG 7 nach Brand- / Katastrophenschutz abgegeben</li> <li>• 0,5 Stelle EG 7 nach Abwasseranlagen aufgenommen</li> </ul>
<b>Abwasseranlagen</b>	<ul style="list-style-type: none"> <li>• 1 Stelle EG 8 (künftig wegfallend)</li> <li>• 0,5 Stelle EG 7 neu geschaffen</li> <li>• 0,5 Stelle EG 7 von Bäder aufgenommen</li> </ul>
<b>Baubetriebshof</b>	<ul style="list-style-type: none"> <li>• 1 Stelle EG 8 nach EG 9 angehoben</li> </ul>
<b>IKZ Elektrotechnik</b>	<ul style="list-style-type: none"> <li>• 1 Stelle EG 7 neu geschaffen</li> <li>• 2 Stellen EG 6 neu geschaffen</li> </ul>
<b>Bauleitplanung / Stadtentwicklung</b>	<ul style="list-style-type: none"> <li>• 1 Stelle EG 11 (befristet bis 31.12.2026)</li> <li>• 0,5 Stelle EG 9 neu geschaffen</li> </ul>
<b>IKZ Land- &amp; Forstwirtschaft</b>	<ul style="list-style-type: none"> <li>• 0,5 Stelle EG 9 neu geschaffen</li> </ul>
<b>Kompetenzzentrum Klimaschutz</b>	<ul style="list-style-type: none"> <li>• 1 Stelle EG 11 nach EG 12 angehoben</li> <li>• 3 Stellen EG 11 neu geschaffen (Projektstellen befristet bis 31.12.2027)</li> <li>• 1 Stelle EG 9 neu geschaffen</li> </ul>
<b>Wirtschaftsförderung</b>	<ul style="list-style-type: none"> <li>• 0,5 Stelle EG 14 an Stabsstelle Personal &amp; Recht abgegeben</li> <li>• 1 Stelle EG 13 neu geschaffen</li> <li>• 0,5 Stelle EG 5 neu geschaffen</li> <li>• 1 Stelle EG 10 (befristet bis zum 31.12.24)</li> </ul>
<b>Kultur, Tourismus &amp; Öffentlichkeitsarbeit</b>	<ul style="list-style-type: none"> <li>• 1 Stelle EG 11 neu geschaffen</li> <li>• 0,5 Stelle EG 5 nach EG 6 angehoben</li> <li>• 1 Stelle EG 3 von Soziales und Integration aufgenommen</li> </ul>
<b>Stabsstelle Personal &amp; Recht</b>	<ul style="list-style-type: none"> <li>• 0,5 Stelle EG 14 von Recht aufgenommen</li> <li>• 0,5 Stelle EG 14 von Wirtschaftsförderung aufgenommen</li> <li>• 1,0 Stelle EG 11 von Personal aufgenommen</li> <li>• 0,5 Stelle EG 8 von Personal aufgenommen</li> <li>• 6,0 Stelle Azubi von Personal aufgenommen</li> </ul>

## Veränderungen des Stellenplans 2023

### Teil B – Arbeitnehmer-/innen des Sozial- und Erziehungsdienstes (TVÖD SuE)

<b>Kindertagesstätten</b>	<ul style="list-style-type: none"><li>• 1 Stelle S04 neu geschaffen</li></ul>
<b>Jugendarbeit</b>	<ul style="list-style-type: none"><li>• 1,0 Stelle S11b an Ganztagsbetreuung abgegeben</li><li>• 0,5 Stelle S11b neu geschaffen</li></ul>
<b>Soziales &amp; Integration</b>	<ul style="list-style-type: none"><li>• 1,0 Stelle S17 neu geschaffen (vorher VKA)</li><li>• 1,0 Stelle S13 neu geschaffen</li></ul>
<b>Ganztagsbetreuung Grundschulen</b>	<ul style="list-style-type: none"><li>• 1 Stelle S11b von Jugendarbeit aufgenommen</li><li>• 0,5 Stelle S11b neu geschaffen (Personalkostenerstattung durch S-E-K)</li></ul>

#### Zusatzinformation:

Informativ sind im Stellenplan der Arbeitnehmer-/innen des Sozial- und Erziehungsdienstes unterhalb der SuE Entgeltgruppen die bisher ausgewiesenen Entgeltgruppen dargestellt.

Die Stellen im Teilhaushalt Ganztagsbetreuung Grundschulen werden in voller Höhe durch den Schwalm-Eder-Kreis bezuschusst.

## Stellenplan Teil A: BEAMTE

Teilhaushalt	Bezeichnung	Besoldungsgruppen nach dem Hessischen Besoldungsgesetz															Zahl der Stellen nach dem Stellenplan 2024	Zahl der Stellen nach dem Stellenplan 2023	Zahl der am 30.6.2023 tatsächlich besetzten Stellen	Vermerke, Erläuterungen
		Höherer Dienst						Gehobener Dienst					Mittlerer Dienst							
		B		A				A					A							
		3	2	16	15	14	13	13	12	11	10	9	9	8	7	6				
	<b>I.2 Zentrale Dienste</b>																			
0100	Städtische Gremien		1							1							2	2	2	1 Stelle A11 künftig wegfallend
A500 A400	Organisation / Personal									1							1	1	1	1 Stelle A10 künftig wegfallend
A101	Digitalisierung / IT								1								1	1	1	
	<b>I.1 Finanzdienste</b>																			
A100	Kämmerei / Controlling					1											1	1	1	1 Stelle A14 künftig wegfallend
	<b>I.4 Ordnungsverwaltung</b>																			
B501	Verkehrsangelegenheiten Ordnungsbehördenbezirk S-E-K						1										1	1	1	1 Stelle A11 nach A13 angehoben (besetzt mit A11)
	<b>II.3 Wirtschaftsförderung Stadtentwicklung Tourismus</b>																			
B100	Bauliche Planung und Abwicklung					1											1	1	1	1 Stelle A14 künftig wegfallend
<b>Stellenplan 2024</b>			1			2		1		2	1						7			
<b>Stellenplan 2023</b>			1			2		0		3	1							7		
<b>Zahl der am 30.06.2023 besetzten Stellen</b>			1			2		0		3	1								7	



## Stellenplan Teil B : Arbeitnehmer/-innen (TVÖD VKA)

Teilhaushalt	Bezeichnung	Entgeltgruppe													freie Vereinbarung Ausbildung	Zahl der Stellen nach dem Stellenplan 2024	Zahl der Stellen nach dem Stellenplan 2023	Zahl der am 30.06.2023 tatsächlich be- setzten Stellen	Erläuterungen	
		..14	13	12	11	10	9	8	7	6	5	4	3	2						1
<b>I.1 Finanzdienste</b>																				
A100	Kämmerei / Controlling	1					4,5										5,5	5,5	5,5	
A200	Gemeinschaftskasse					1	1	2		1							5	5	4,5	1 Stelle EG 10 besetzt mit EG 9 1 Stelle EG 6 nach EG 8 angehoben 0,5 Stelle EG 6 unbesetzt
A300	Steueramt							1									1	1	1	
<b>I.2 Zentrale Dienste</b>																				
A500	Städtische Gremien / Zentrale Verwaltung						1	0,5									1,5	1,5	1,5	1 Stelle EG 9 besetzt mit EG 8 0,5 Stelle EG 8 in Elternzeit
0100	Stabsstelle Recht																0	0,5	0,5	0,5 Stelle an Stabsstelle Personal & Recht abgegeben
A400	Organisation / Personal																0	7,5	5	1 Stelle EG 11 an Stabsstelle Personal & Recht abgegeben 0,5 Stelle EG 8 an Stabsstelle Personal & Recht abgegeben 6 Stellen Azubi an Stabsstelle Personal & Recht abgegeben
A101	Digitalisierung / IT				1		1								1	3	3	2	1 Stelle EG 10 nach EG 11 angehoben 1 Stelle EG 9 unbesetzt (entfristet für Übernahme Azubi)	
<b>I.3 Kinder / Jugend / 3S</b>																				
B700	Frühe Bildung & Familien							1,5									1,5	1,5	1,5	0,5 Stelle EG 8 in Elternzeit
B720	Soziales & Integration					0	0,5	1									1,5	3	2	1,0 Stelle EG 10 weggefallen (siehe SUE) 1,0 Stelle EG 8 neu geschaffen 0,5 Stelle EG 7 weggefallen (befristet bis 31.12.2024) 1,0 Stelle EG 3 nach Kultur & Öffentlichkeitsarbeit abgegeben 0,5 Stelle EG 9 unbesetzt (Streetworker)
B730	Bücherei																1,5	1	1	0,5 Stelle EG 5 neu geschaffen
B740	Ganztagsbetreuung Grundschulen														2	2	2	2		
B750	Sportförderung						1										1	1	0	
<b>I.4 Ordnungsverwaltung</b>																				
B500	Sicherheit und Ordnung						1	0,5									1,5	1	1	0,5 Stelle EG 8 von Ordnungsbehördenbezirk aufgenommen 1,0 Stelle von EG 8 nach EG 9 angehoben
B501	Verkehrsangelegenheiten (Ordnungsbehördenbezirk Schwalm Eder Knüll)							6,5									6,5	4	4	0,5 Stelle EG 8 an Sicherheit und Ordnung abgegeben 3,0 Stellen EG 8 neu aufgenommen 1,0 Stelle EG 8 künftig wegfallend
B510	Brand-, Katastrophenschutz								1,5	1							2,5	2,5	2,5	0,5 Stelle EG 5 neu geschaffen 1,0 Stelle EG 5 nach IKZ Gemeinsame Kleiderkammer abgegeben 0,5 Stelle EG 7 von Bäder aufgenommen
B511	IKZ Gemeinsame Kleiderkammer									1							1	0	0	1,0 Stelle EG 5 von Brand-, Katastrophenschutz aufgenommen 1,0 Stelle EG 5 nach EG 6 angehoben
<b>I.5 Standesamt / Bürgerbüro</b>																				
B600 B610 B620	Standesamt Bürgerbüro Friedhöfe						5	1,5				1					7,5	5,5	5,5	1 Stelle EG 10 nach EG 9 herabgesetzt 1 Stelle EG 9 in Elternzeit (07/2025) 1 Stelle EG 9 neu geschaffen 1 Stelle EG 5 neu geschaffen
<b>II.1 Technische Dienste</b>																				
B200	Hoch- & Tiefbau			1	3												4	4	4	1 Stelle EG 11 befristet bis 31.12.2024
B400	Liegenschaften						1										1	1	1	

Teilhaushalt	Bezeichnung	Entgeltgruppe													freie Vereinbarung Ausbildung	Zahl der Stellen nach dem Stellenplan 2024	Zahl der Stellen nach dem Stellenplan 2023	Zahl der am 30.06.2023 tatsächlich be- setzten Stellen	Erläuterungen	
		..14	13	12	11	10	9	8	7	6	5	4	3	2						1
<b>II.2 Technische Betriebe</b>																				
B460	Bäder & Sportstätten						1		2							2	5	6	5	1 Stelle EG 6 nach EG 7 angehoben 1 Stelle EG 5 nach EG 7 angehoben 0,5 Stelle EG 7 nach Brand- / Katastrophenschutz abgegeben 0,5 Stelle EG 7 nach Abwasseranlagen abgegeben 1 Stelle Azubi unbesetzt
B470	Abwasseranlagen				1			1	8,5							2	12,5	11,5	11,5	1 Stelle EG 8 (künftig wegfallend) 0,5 Stelle EG 7 neu geschaffen 0,5 Stelle EG 7 von Bäder aufgenommen 1 Stelle EG 7 besetzt mit EG 5
B480	Baubetriebshof				1		1	1	2	11	16		4	9		1	46	46	46	1 Stelle EG 8 nach EG 9 angehoben 1 Stelle EG 7 besetzt mit EG 6 3 Stellen EG 6 besetzt mit EG 5 2 Stellen EG 5 besetzt mit EG 3
B481	IKZ Elektrotechnik								1	2							3	0	0	1 Stelle EG 7 neu geschaffen 2 Stellen EG 6 neu geschaffen
<b>II.3 Wirtschaftsförderung Stadtentwicklung Tourismus</b>																				
B100	Bauleitplanung / Stadtentwicklung				1		1,5	1									3,5	3	2	1 Stelle EG 11 (befristet bis 31.12.2026) 0,5 Stelle EG 9 neu geschaffen (siehe B101)
B101	IKZ Land- & Forstwirtschaft						0,5										0,5	0	0	0,5 Stelle EG 9 neu geschaffen (siehe B100)
B110	Kompetenzzentrum Klimaschutz			1	3		1										5	1	1	1 Stelle EG 11 nach EG 12 angehoben 3 Stellen EG 11 neu geschaffen (Projektstellen befristet bis 31.12.2027) 1 Stelle EG 9 neu geschaffen
B300	Wirtschaftsförderung		1			1					0,5						2,5	1,5	1,5	0,5 Stelle EG 14 an Stabsstelle Personal & Recht abgegeben 1 Stelle EG 13 neu geschaffen 0,5 Stelle EG 5 neu geschaffen 1 Stelle EG 10 (befristet bis zum 31.12.24)
B310	Kultur Tourismus & Öffentlichkeitsarbeit				1		1				0,5		1				3,5	1,5	1,5	1 Stelle EG 11 neu geschaffen 0,5 Stelle EG 5 nach EG 6 angehoben 1 Stelle EG 3 von Soziales und Integration aufgenommen
<b>III.1 Stabsstelle Personal &amp; Recht</b>																				
C100	Personal & Recht	1			1			0,5								6	8,5	0	0	0,5 Stelle EG 14 von Recht aufgenommen 0,5 Stelle EG 14 von Wirtschaftsförderung aufgenommen 1,0 Stelle EG 11 von Personal aufgenommen 0,5 Stelle EG 8 von Personal aufgenommen 6,0 Stelle Azubi von Personal aufgenommen
Stellenplan 2024		2,0	1,0	2,0	12,0	2,0	22,0	18,0	15,0	16,5	19,0	0,0	5,0	9,0	2,0	12,0	137,5			
Stellenplan 2023		2,0	0,0	1,0	8,0	5,0	16,0	15,0	12,0	15,0	19,0	0,0	5,0	9,0	2,0	12,0		121,0		
Zahl d.am 30.06.2023 besetzten Stellen		2,0	0,0	1,0	6,0	5,0	13,5	14,5	11,5	14,50	19,0	0,0	5,0	9,0	2,0	10,0			113	

## Stellenplan Teil B : Arbeitnehmer/-innen des Sozial- und Erziehungsdienstes (TVÖD SuE)

Teilhaushalt	Bezeichnung	Entgeltgruppen														freie Vereinbarung Ausbildung	Zahl der Stellen nach dem Stellenplan 2024	Zahl der Stellen nach dem Stellenplan 2023	Zahl der am 30.06.2022 tatsächlich besetzten Stellen	davon für Integrationsfachkräften bereitgehalten	Erläuterungen	
		S17	S16	S15	S14	S13	S12	S11b	S10	S09	S08b	S08a	S07	S06	S05							S04
<b>Zuordnung zur Entgeltgruppe</b>		11		10		9				9	8	8			6							Überführung gem. Vergleichstabelle § 15 Tvöd-B
B700	Kindertagesstätten	1		2		3				4	3	36			3	5	57,0	56,0	53,0	9,0	1,0 Stelle S04 neu geschaffen (Sozialass.) 2,0 Stelle S08a (Elternzeit) 1,0 Stelle S08a unbesetzt 2,0 Stelle unbesetzt (Azubi)	
B710	Jugendarbeit															1	3,5	4,0	3,0	0,0	1,0 Stelle S11b an Ganztagsbetreuung abgegeben 0,5 Stelle S11b neu geschaffen 1,0 Stelle S11b in Elternzeit 1 Stelle unbesetzt (Azubi)	
B720	Soziales & Integration	1				1											2,0	0,0	0,0	0,0	1,0 Stelle S17 neu geschaffen (vorher VKA) 1,0 Stelle S13 neu geschaffen	
B740	Ganztagsbetreuung Grundschulen											1					3,5	2,0	2,0	0,0	1 Stelle S11b von Jugendarbeit aufgenommen 0,5 Stelle S11b neu geschaffen (Personalkostenerstattung durch S-E-K)	
Stellenplan 2024		2,0	0,0	2,0	0,0	4,0	0,0	5,0	0,0	4,0	3,0	37,0	0,0	0,0	0,0	3,0	6,0					
Stellenplan 2023		1,0	0,0	2,0	0,0	3,0	0,0	0,0	0,0	4,0	4,0	36,0	0,0	0,0	0,0	2,0	6,0		62,0			
Zahl der am 30.06.2023 besetzten Stellen		1,0	0,0	2,0	0,0	3,0	0,0	4,0	0,0	4,0	3,0	36,0	0,0	0,0	0,0	2,0	3,0		58,0			

**Stellenplan Teil C: Zusammenstellung**

Teil-haushalt	Bezeichnung	Zahl der Stellen				Zahl der Stellen				Zahl der tatsächlich besetzten Stellen				Erläuterungen
		Haushalt 2024				Haushalt 2023				am 30.06.2023				
		Beamten-stellen	Arbeit-nehmer-stellen TVÖD VKA	Arbeit-nehmer-stellen TVÖD SuE	Zusammen	Beamten-stellen	Arbeit-nehmer-stellen TVÖD VKA	Arbeit-nehmer-stellen TVÖD SuE	Zusammen	Beamten-stellen	Arbeit-nehmer-stellen TVÖD VKA	Arbeit-nehmer-stellen TVÖD SuE	Zusammen	
<b>I.2 Zentrale Dienste</b>														
A500	Städtische Gremien Zentrale Verwaltung	2	1,5		3,5	2	1,5		3,5	2	1,5		3,5	
0100	Stabsstelle Recht		0		0		0,5		0,5		0,5		0,5	
A400	Organisation / Personal	0	0		0	1	7,5		8,5	1	5		6	
A101	Digitalisierung / IT	1	3		4	1	3		4	1	2		3	
<b>I.1 Finanzdienste</b>														
A100	Kämmerei / Controlling	1	5,5		6,5	1	5,5		6,5	1	5,5		6,5	
A200	Gemeinschaftskasse		5		5		5		5		4,5		4,5	
A300	Steueramt		1		1		1		1		1		1	
<b>I.3 Kinder / Jugend / 3S</b>														
B700	Frühe Bildung & Familien		1,5	57	58,5		1,5	56	57,5		1,5	53	54,5	
B710	Jugend (IKZ)		0	3,5	3,5		0	4	4		0	3	3	
B720	Soziales & Integration		1,5	2	3,5		3		3		2		2	
B730	Bücherei		1,5		1,5		1		1		1		1	
B740	Ganztagsbetreuung Grundschulen		2	3,5	5,5		2	2	4		2	2	4	
B450	Sport		1		1		1		1		0		0	
<b>I.4 Ordnungsverwaltung</b>														
B500	Sicherheit und Ordnung		1,5		1,5		1		1		1		1	
B501	Verkehrsangelegenheiten (Ordnungsbehördenbezirk Schwalm Eder Knüll)	1	6,5		7,5	1	4		5	1	4		5	
B510	Brand-, Katastrophenschutz		2,5		2,5		2,5		2,5		2,5		2,5	
B511	IKZ Gemeinsame Kleiderkammer		1		1		0		0		0		0	
<b>I.5 Standesamt / Bürgerbüro</b>														
B600 B610 B620	Standesamt Bürgerbüro Friedhöfe		7,5		7,5		5,5		5,5		5,5		5,5	
<b>II.1 Technische Dienste</b>														
B200	Hoch- & Tiefbau		4		4		4		4		4		4	
B400	Liegenschaften		1		1		1		1		1		1	
<b>II.2 Technische Betriebe</b>														
B460	Bäder & Sportstätten		5		5		6		6		5		5	
B470	Abwasseranlagen		12,5		12,5		11,5		11,5		11,5		11,5	
B480	Baubetriebshof		46		46		46		46		46		46	
B481	IKZ Elektrotechnik		3		3		0		0		0		0	
<b>II.3 Wirtschaftsförderung Stadtentwicklung Tourismus</b>														
B100	Bauleitplanung / Stadtentwicklung	1	3,5		4,5	1	3		4	1	2		3	
B101	IKZ Land- & Forstwirtschaft		0,5		0,5		0		0		0		0	
B110	Kompetenzzentrum Klimaschutz		5		5		1		1		1		1	
B300	Wirtschaftsförderung		2,5		2,5		1,5		1,5		1,5		1,5	
B310	Kultur & Öffentlichkeitsarbeit		3,5		3,5		1,5		1,5		1,5		1,5	
<b>III.1 Stabsstelle Personal &amp; Recht</b>														
C100	Personal & Recht	1	8,5		9,5		0		0		0		0	
<b>Gesamt</b>		<b>7</b>	<b>137,5</b>	<b>66</b>	<b>210,5</b>	<b>7</b>	<b>121</b>	<b>62</b>	<b>190</b>	<b>7</b>	<b>113</b>	<b>58</b>	<b>178</b>	

## Übersicht über die vorgesehene Zahl der Beamten im Vorbereitungsdienst, der Auszubildenden und der Praktikanten

Bezeichnung	Anzahl		Erläuterungen
	Stellen	besetzt	
Personalstelle	0	0	Beamtenanwärter
	6	4	Verwaltungsfachangestellte
Digitalisierung / IT	1	1	Kaufmann für Digitalisierungsmanagement
Jugendarbeit	1	0	unbesetzt
Kindertagesstätten	5	2	Anerkennungspraktikantinnen Praxisintegrierte Ausbildung (PiA)
Bäder	2	1	2 Fachangestellte für Bäderbetriebe
Abwasseranlagen	2	2	2 Fachangestellte für Abwassertechnik
Bauhof	1	1	1 Fachrichtung Garten- und Landschaftsbau
	<b>18</b>	<b>11</b>	



**HOMBERG (Efze)**

**Übersicht über den  
voraussichtlichen Stand der  
Verbindlichkeiten  
der Kreisstadt Homberg (Efze)  
für 2024**

Hinweis:

Darstellung von weiteren Kreditverbindlichkeiten  
im Vorbericht zu „Investitionskrediten“

**Übersicht  
über den voraussichtlichen Stand der Verbindlichkeiten  
in 1000 EUR (Hinweis auf Vorblatt)**

Art	Stand zu Beginn des Vorjahres (2022)	Voraussichtlicher Stand zu Beginn des Haus- haltsjahres (2023)	Voraussichtlicher Stand zum Ende des Haus- haltsjahres (2023)
1	2	3	7
<b>1. Verbindlichkeiten aus Anleihen</b>			
<b>2. Verbindlichkeiten aus Krediten</b> zur Finanzierung von Investitionen und Investitionsförderungs- maßnahmen			
2.1 Bund, LAF, ERP-Sondervermögen			
2.2 Land			
2.3 Gemeinden und Gemeindeverbänden			
2.4 Zweckverbänden und dgl.			
2.5 Sonstiger öffentlicher Bereich			
2.6 Kreditmarkt	<b>66.789</b>	<b>70.244</b>	<b>82.231<sup>1</sup></b>
2.7 Verbundene Unternehmen, Beteiligungen, Sondervermögen			
<b>Summe</b>	<b>66.789</b>	<b>70.244</b>	<b>82.231</b>
<b>3. Verbindlichkeiten aus Kassenkrediten</b>	----	----	----
<b>Kassenkreditrahmen nach § 4 HH-Satzung</b>	----	----	----
<b>4. Verbindlichkeiten aus Vorgängen, die Kreditaufnahmen wirtschaftlich gleichkommen</b>			
4.1 Leasing	<b>184</b>	<b>128</b>	<b>167</b>
4.2 Sonstige			
<b>Summe</b>	<b>542</b>	<b>368</b>	<b>250</b>
<b><u>Nachrichtlich</u></b>			
<b>5. Verbindlichkeiten der Sondervermögen mit Sonderrechnung</b>			
5.1 Aus Krediten			
5.2 Aus Vorgängen, die Kreditaufnahmen wirtschaftlich gleichkommen			
<b>6. Vorübergehende Inanspruchnahme von flüssigen Mitteln aus zweckgebundenen Rücklagen und Sonderrücklagen für andere Zwecke</b>			
<b>7. Anteilige Schulden im Rahmen von Mitgliedschaften in Zweckverbänden</b> <i>(davon Wasserverband und Zweckverband Schwalm-Eder-Mitte)</i>	<b>9.026</b> <i>(8.156)</i> <i>(784)</i>	<b>noch keine Meldung von Finanzaufsicht</b>	<b>noch keine Meldung von Finanzaufsicht</b>
<b>8. Anteilige Schulden im Rahmen der Beteiligung an wirtschaftlichen Unternehmen</b>			
<b>9. langfristige Mietverträge und Verpflichtungen aus ÖPP-Verträgen</b>			

<sup>1</sup> Darlehen 2022 = 5.655.000,-  
Darlehen 2023 = 8.764.000,-  
Geplante Tilgung 2023 = 2.432.000,-



**HOMBERG (Efze)**

**Übersicht über die aus  
Verpflichtungsermächtigungen  
voraussichtlich fälligen  
Auszahlungen  
der Kreisstadt Homberg (Efze)  
für 2024**



**Übersicht  
über die aus Verpflichtungsermächtigungen voraussichtlich  
fällig werdenden Auszahlungen**

Verpflichtungsermächtigung im Haushaltsplan des Jahres	Voraussichtlich fällige Auszahlungen 1000 EUR				
	2023	2024	2025	2026	2027
1	2	3	4	5	6
20...					
20...					
20...					
20...					
Summe					
<u>Nachrichtlich</u>					
In der Ergebnis- und Finanzplanung vorgesehene Kreditaufnahmen	8.764	7.725	8.748	7.654	5.518



HOMBERG (Efze)

**Übersicht über den  
voraussichtlichen Stand der  
Rücklagen und Rückstellungen  
der Kreisstadt Homberg (Efze)  
für 2024**

**Übersicht**  
**über den voraussichtlichen Stand der Rücklagen und Rückstellungen**  
- 1000 EUR -

Art	Stand zu Beginn des Vorjahres (2023)	Voraussicht- licher Stand zu Beginn des Haushalts- jahres (2024)	Voraussicht- licher Stand zum Ende des Haushalts- jahres (2024)
<b>1. Rücklagen und Sonderrücklagen</b>			
1.1 Rücklage aus Überschüssen des ordentlichen Ergebnisses	14.652	15.453	15.453
1.2 Rücklage aus Überschüssen des außerordentlichen Ergebnisses	46	366	366
1.3 Sonderrücklagen			
1.4 Stiftungskapital			
...			
...			
<b>Summe der Rücklagen</b>	<b>14.698</b>	<b>15.819</b>	<b>15.819</b>
<b>2. Rückstellungen</b>			
2.1 Rückstellungen für Pensionsverpflichtungen auf Grund von beamtenrechtlichen oder vertraglichen Ansprüchen (davon durch Mittel der Versorgungsrücklage nach HversRückIG gedeckt)	5.383 (270)	5.551 (286)	5.631 (302)
2.2 Rückstellungen aus Beihilfeverpflichtungen gegenüber Versorgungsempfängern, Beamten und Arbeitnehmern	1.222	1.203	1.218
2.3 Rückstellungen aus Lohn- und Gehaltszahlungen für Zeiten der Freistellung von der Arbeit im Rahmen von Altersteilzeitarbeit und ähnlichen Maßnahmen	638	638	noch nicht bekannt
2.4 Rückstellungen für im Haushaltsjahr unterlassene Aufwendungen für Instandhaltungen, die im folgenden Haushaltsjahr nachgeholt werden sollen	0	50	50
2.5 Rückstellungen für die Rekultivierung und Nachsorge von Abfalldeponien			
2.6 Rückstellungen für die Sanierung von Altlasten			
2.7 Rückstellungen für unbestimmte Aufwendungen für Umlagen nach dem Finanzausgleichsgesetz und für ungewisse Verbindlichkeiten im Rahmen von Steuerschuldverhältnissen	0	0	0
2.8 Rückstellungen für drohende Verpflichtungen aus Bürgschaften, Gewährleistungen und anhängigen Gerichtsverfahren			
2.9 Rückstellungen für drohende Verluste aus schwebenden Geschäften			
2.10 Sonstige Rückstellungen	582	500	500
<b>Summe der Rückstellungen</b>	<b>7.825</b>	<b>7.942</b>	<b>7.399</b>



HOMBERG (Efze)

**Übersicht über die den Fraktionen  
nach § 36 a Absatz 4 HGO zur  
Verfügung gestellten Mittel**

**Übersicht  
über die den Fraktionen nach § 36a Abs. 4 der Hessischen Gemeindeordnung  
zur Verfügung gestellten Mittel**

Art	Haushaltsansatz		Ergebnis des Jahres- abschlusses	Erläute- rungen
	2024 EUR	2023 EUR	2022 EUR	
1	2	3	4	5
<b>1. Gesamtbetrag der Mittel nach § 36a Abs. 4 HGO</b>	<b>3.700</b>	<b>3.545,83</b>	<b>2.475</b>	Erhöhung zum 01.03.2023
1.1 Sockelbetrag für jede Fraktion (jährl. EUR)				
<b>SPD</b>	<b>1.200</b>	<b>1.150,00</b>	<b>900</b>	
<b>CDU</b>	<b>1.100</b>	<b>1.054,17</b>	<b>825</b>	
<b>Freie Wählergemeinschaft</b>	<b>800</b>	<b>666,67</b>	<b>600</b>	
<b>FDP</b>	<b>200</b>	<b>166,67</b>	<b>150</b>	
<b>Grüne</b>	<b>400</b>	<b>333,33</b>	<b>0</b>	
1.2 Restbetrag nach Fraktionsstärke Betrag für jedes Fraktionsmitglied (jährl. EUR)				
<b>2. Aufteilung des Betrages unter 1 auf die einzelnen Fraktionen:</b>				
2.1.1 Personalkosten				
2.1.2 Sachkosten ohne Öffentlichkeitsarbeit				
2.1.3 Sachkosten für Öffentlichkeitsarbeit				
2.2 .....	Jahresbeträge			
	20... EUR	20.... EUR	20.... EUR	
<b>3. Zusätzlich an die einzelnen Fraktionen gewährte geldwerte Leistungen<sup>3</sup></b>				
3.1 Fraktion .....				
3.1.1 Überlassung von Personal der Gemeinde für die Fraktionsarbeit (Geschäftsstellenbetrieb und Fraktionsassistenten)				
3.1.2 Bereitstellung von Fahrzeugen				
3.1.3 Bereitstellung von Räumen (einschl. Heizung, Reinigung, Beleuchtung)				
3.1.4 Bereitstellung von Büroausstattung				
3.1.5 Übernahme der Kosten für Fachliteratur, Fachzeitschriften, elektronische Kommunikation usw.				
3.2 .....				
<b>Summe</b>				



HOMBERG (Efze)

**Bilanz**  
**der Kreisstadt Homberg (Efze)**  
**für das Rechnungsjahr 2022**

(vor Prüfung)



## Bilanz zum 31.12.2022

Position	Bezeichnung	Bestand 31.12.2022	Bestand 31.12.2021
<b>Aktiva</b>			
<b>1</b>	<b>Anlagevermögen</b>	<b>134.142890,36 €</b>	<b>127.885.074,08 €</b>
<b>1.1</b>	<b>Immaterielle Vermögensgegenstände</b>	<b>183.279,79 €</b>	<b>151.279,77 €</b>
1.1.1	Konzessionen, Lizenzen und ähnliche Rechte	5.551,94 €	15.786,69 €
1.1.2	geleistete Investitionszuweisungen und -zuschüsse	177.727,85 €	135.493,08 €
<b>1.2</b>	<b>Sachanlagevermögen</b>	<b>125.454.260,78 €</b>	<b>119.417.975,41 €</b>
1.2.1	Grundstücke, grundstücksgleiche Rechte	14.595.803,20	14.066.824,45 €
1.2.2	Bauten einschließlich Bauten auf fremden Grundstücken	22.148.466,29	19.916.586,12 €
1.2.3	Sachanlagen im Gemeingebrauch, Infrastrukturvermögen	68.930.007,05	68.650.423,57 €
1.2.4	Anlagen und Maschinen zur Leistungserstellung	521.469,16	446.241,50 €
1.2.5	andere Anlagen, Betriebs- und Geschäftsausstattung	3.254.101,65	3.529.679,65 €
1.2.6	geleistete Anzahlungen und Anlagen im Bau	16.004.413,43	12.808.220,12 €
<b>1.3</b>	<b>Finanzanlagevermögen</b>	<b>8.505.349,79 €</b>	<b>8.315.818,90 €</b>
1.3.3	Beteiligungen	1.716.701,23 €	1.715.828,18 €
1.3.4	Ausleihungen an Unternehmen, mit denen ein Beteiligungsverhältnis besteht	84.267,89 €	84.267,89 €
1.3.5	Wertpapiere des Anlagevermögens	270.479,61 €	255.382,20 €
1.3.6	Sonstige Ausleihungen (sonstige Finanzanlagen)	6.398.361,30 €	6.260.340,63 €
<b>2</b>	<b>Umlaufvermögen</b>	<b>19.516.829,19 €</b>	<b>20.595.507,59 €</b>
<b>2.3</b>	<b>Forderungen</b>	<b>13.739.857,07 €</b>	<b>13.908.002,90 €</b>
2.3.1	Forderungen aus Zuweisungen, Zuschüssen, Transferleistungen, Investitionszuweisungen und -zuschüssen, Investitionsbeiträgen	10.956.057,12 €	12.093.722,22 €
2.3.2	Forderungen aus Steuern und steuerähnlichen Abgaben	1.459.197,93 €	923.229,50 €
2.3.3	Forderungen aus Lieferungen und Leistungen	707.749,32 €	327.644,55 €
2.3.4	Forderungen gegen verbundene Unternehmen und gegen Unternehmen mit Beteiligungsverhältnis und Sondervermögen	428.405,78 €	465.272,99 €
2.3.5	Sonstige Vermögensgegenstände	188.446,92 €	98.133,64 €
<b>2.4</b>	<b>Flüssige Mittel</b>	<b>5.776.972,12 €</b>	<b>6.687.504,69 €</b>
<b>3</b>	<b>Rechnungsabgrenzungsposten</b>	<b>59.432,73 €</b>	<b>54.459,41 €</b>
<b>3.1</b>	<b>aktive Rechnungsabgrenzungsposten</b>	<b>59.432,73 €</b>	<b>54.459,41 €</b>
<b>4</b>	<b>Nicht durch Eigenkapital gedeckter Fehlbedarf</b>	<b>0,00 €</b>	<b>0,00 €</b>
<b>4.1</b>	<b>Nicht durch Eigenkapital gedeckter Fehlbedarf</b>	<b>0,00 €</b>	<b>0,00 €</b>
	<b>Bilanzsumme Aktiva</b>	<b>153.719.152,28 €</b>	<b>148.535.041,08 €</b>



## Bilanz zum 31.12.2022

Position	Bezeichnung	Bestand 31.12.2022	Bestand 31.12.2021
<b>Passiva</b>			
<b>1</b>	<b>Eigenkapital</b>	<b>27.698.005,03 €</b>	<b>26.577.277,42 €</b>
1.1.	<b>Netto-Position</b>	<b>11.879.590,18 €</b>	<b>11.879.590,18 €</b>
1.2	<b>Rücklagen und Sonderrücklagen</b>	<b>14.697.687,24 €</b>	<b>13.649.011,04 €</b>
1.2.1	Rücklagen aus Überschüssen des ordentlichen Ergebnisses	14.651.800,95 €	13.609.666,64 €
1.2.2	Rücklagen aus Überschüssen des außerordentl. Ergebnisses	45.886,29 €	39.344,40 €
1.3	<b>Ergebnisverwendung</b>	<b>1.120.727,61 €</b>	<b>1.048.676,20 €</b>
1.3.1	Ergebnisvortrag	0,00 €	0,00 €
1.3.1.1	Ordentliche Ergebnisse aus Vorjahren	0,00 €	0,00 €
	davon: nicht durch Eigenkapital gedeckter Fehlbedarf	0,00 €	0,00 €
1.3.1.2	Außerordentliche Ergebnisse aus Vorjahren	0,00 €	0,00 €
1.3.2	Jahresüberschuss/Jahresfehlbetrag	1.120.727,61 €	1.048.676,20 €
1.3.2.1	Ordentlicher Jahresüberschuss/Jahresfehlbetrag	800.713,10 €	1.042.134,31 €
1.3.2.2	Außerordentlicher Jahresüberschuss/Jahresfehlbetrag	320.014,51 €	6.541,89 €
<b>2</b>	<b>Sonderposten</b>	<b>42.081.306,43 €</b>	<b>42.145.213,12 €</b>
2.1	<b>Sonderposten für erhaltene Investitionszuweisungen, -zuschüsse und -beiträge</b>	<b>40.835.391,54 €</b>	<b>41.154.375,23 €</b>
2.1.1	Zuweisungen vom öffentlichen Bereich	39.513.941,74	39.755.469,80 €
2.1.2	Zuschüsse vom nicht öffentlichen Bereich	447.617,83	431.286,01 €
2.1.3	Investitionsbeiträge	873.831,97	967.619,42 €
2.2.	<b>Sonderposten für den Gebührenaussgleich</b>	<b>1.104.429,94 €</b>	<b>849.352,94 €</b>
2.4	<b>Sonstige Sonderposten</b>	<b>141.484,95 €</b>	<b>141.484,95 €</b>
<b>3</b>	<b>Rückstellungen</b>	<b>8.306.305,64 €</b>	<b>8.105.838,47 €</b>
3.1	<b>Rückstellungen für Pensionen und ähnliche Verpflichtungen</b>	<b>6.585.243,00 €</b>	<b>6.553.422,00 €</b>
3.2	<b>Rückstellungen für Finanzausgleich und Steuerschuldverhältnisse</b>	<b>501.000,00 €</b>	<b>854.800,00 €</b>
3.4	<b>Rückstellungen für die Sanierung von Altlasten</b>		
3.5	<b>Sonstige Rückstellungen</b>	<b>1.220.062,64 €</b>	<b>697.616,47 €</b>
<b>4</b>	<b>Verbindlichkeiten</b>	<b>73.790.162,90 €</b>	<b>69.955.525,90 €</b>
4.2	<b>Verbindlichkeiten aus Kreditaufnahmen Investitionen</b>	<b>70.243.863,21 €</b>	<b>66.790.590,23 €</b>
	davon: Restlaufzeit bis einschließlich ein Jahr	2.365.436,12 €	2.270.576,20 €
4.2.1	Verbindlichkeiten gegenüber Kreditinstituten	70.243.669,03 €	66.789.337,12 €
	davon: Restlaufzeit bis einschließlich ein Jahr	2.365.436,12€	2.269.323,09 €
4.2.3	Verbindlichkeiten gegenüber sonstigen Kreditgebern	194,18 €	1.253,11 €
	davon: Restlaufzeit bis einschließlich ein Jahr	194,18 €	1.253,11 €
4.3	<b>Verbindlichkeiten aus Kreditaufnahmen Liquiditätssicherung</b>	<b>0,00 €</b>	<b>0,00 €</b>
	davon: gegenüber Kreditinstituten	0,00 €	0,00 €



Position	Bezeichnung	Bestand 31.12.2022	Bestand 31.12.2021
4.5	Verbindlichkeiten aus Zuweisungen und Zuschüssen, Transferleistungen und Investitionszuweisungen und -zuschüsse, sowie Investitionsbeiträgen	145.634,39 €	166.616,17 €
4.6	Verbindlichkeiten aus Lieferungen und Leistungen	1.483.892,97 €	1.395.375,64 €
4.7	Verbindlichkeiten aus Steuern und steuerähnlichen Abgaben	38.361,63 €	28.146,03 €
4.8	Verbindlichkeiten gegenüber verbundenen Unternehmen und gegen Unternehmen mit denen ein Beteiligungsverhältnis besteht, und Sondervermögen	9.711,45 €	27.451,92 €
4.8.3	Verbindlichkeiten aus Lieferungen und Leistungen, Steuern usw.	9.711,45 €	27.451,92 €
4.9	Sonstige Verbindlichkeiten	1.868.699,25 €	1.547.345,91 €
5	Rechnungsabgrenzungsposten	1.843.372,28 €	1.751.186,17 €
5.1	Passive Rechnungsabgrenzungsposten	1.843.372,28 €	1.751.186,17 €
	<b>Summe Passiva</b>	<b>153.719.152,28 €</b>	<b>148.535.041,08 €</b>

Homberg (Efze), 2. Juni 2023

\_\_\_\_\_  
Ort, Datum

Der Magistrat

\_\_\_\_\_  
Dr. Nico Ritz, Bürgermeister

# Beschlussvorlage

- öffentlich -

---

**Drucksache:** VL-183/2020 18. Ergänzung

**Fachbereich:** Technische Dienste

Beratungsfolge	Termin
Magistrat	09.11.2023
BPUS	20.11.2023
KJSI	20.11.2023
HAFI	21.11.2023
Stadtverordnetenversammlung	23.11.2023

---

## **Multifunktionsgebäude Sportpark am Stellberg Hier: Freigabe des Raum- und Funktionskonzeptes**

### **a) Erläuterung:**

#### Planung und Koordination:

Nach der Vergabe der Planungsleistungen an das Büro PPC Projekt-Planung & Consulting GmbH, fanden die ersten Gespräche zur Planung statt. Das Büro erarbeitete ein Raum- und Funktionsprogramm sowie den ersten Planungsstand für die Planungswerkstatt am 21. September 2023.

Bei diesem Termin wurden weitere Belange und Wünsche mit aufgenommen und eingearbeitet. Zudem wurden gemeinsame Planungsschnittstellen und Grenzen mit den Außenanlagen abgestimmt und koordiniert. Bevor die Kubatur des Gebäudes dargestellt werden konnte, wurden die Funktionen des Gebäudes gesammelt und festgelegt. Die Nutzergruppen in der Planungswerkstatt haben ihren Bedarf dargestellt und erörtert. So konnte das Raumprogramm ergänzt und präzisiert werden.

Anhand des erarbeiteten Konzeptes, wird ein drei stöckiges Gebäude vorgeschlagen, das sich wie folgt aufteilt:

#### Ebene 00 – Bereich auf Spielfeldniveau

Hier befinden sich die Lagerflächen für Sportgeräte Leichtathletik, Schulen und Vereine unter den Tribünen. Zudem entstehen hier barrierefreie Umkleiden / WCs und der Sanitätsraum. Über einen Fahrstuhl können alle Ebenen barrierefrei erreicht werden können. Zudem führen Treppenstufen rechts und links vorbei am Gebäude zur obenliegenden Straße (Anbindung zum B-Platz).

#### Ebene 01 – Umkleideräume

In diesem Bereich werden alle nötigen Umkleideräume mit den dazugehörigen WCs / Duschen vorgesehen. Von dieser Ebene aus erreicht man die überdachten Tribünen.

### Ebene 02 – Hauptzugang des Gebäudes

Hier befindet sich der Haupteingang des Gebäudes. In dieser Ebene werden der große Multifunktionsraum sowie die Küche, Theke und der Gastraum (Verein) angeordnet. Bei Veranstaltungen können hier weitere Wagen für einen Außenverkauf auf der großzügigen Terrasse aufgestellt werden.

Es ist viel Raum für Veranstaltungen vorgesehen.

Das Raumkonzept, erste Vorentwürfe und das Protokoll der Planungswerkstatt werden im Downloadbereich ab dem 08. November 2023 zur Verfügung gestellt.

Die erarbeiteten Inhalte werden in der gemeinsamen Sitzung des Ausschusses für Bau, Planung, Umwelt und Stadtentwicklung und des Ausschusses für Kinder, Jugend, Soziales und Integration am 20.11.2023 vom Planungsbüro PPC vorgestellt. Anhand der erarbeiteten Grundlagen sollte das Büro in die nächste Phase einsteigen und das Gebäude weiterentwickeln

### **b) Gesetzliche Bestimmungen oder Richtlinien zur Beachtung:**

### **c) Finanzielle Auswirkung bei Beschlussfassung:**

Kostenstelle:	3050112203	Sachkonto:
Verfügbare Mittel laut Haushaltsplan:	300.000,00 €	
Tatsächlich verfügbare Mittel:	0,00 €	

### **d) Beschlussvorschlag:**

Das Multifunktionsgebäude soll auf Grundlage des erarbeiteten Raum- und Funktionsprogramms weiter ausgearbeitet werden. Das Büro PPC wird den Vorentwurf und die Kosten ausarbeiten und in einer weiteren Sitzung vorstellen.

Folgende Punkte sind zusätzlich zur vorgestellten Planung zu beachten bzw. einzuarbeiten/ zu ändern:

1. ...
2. ...
3. ...

# Beschlussvorlage

- öffentlich -

---

**Drucksache: VL-226/2023**

**Fachbereich: Technische Betriebe**

Beratungsfolge	Termin
Magistrat	09.11.2023
HAFI	21.11.2023
Stadtverordnetenversammlung	23.11.2023

---

## **Westheimer Straße bis Marktplatz hier: Möblierung und Haltesperren**

### **a) Erläuterung:**

Mit Schreiben vom 20.07.2023 haben Anlieger eine Unterschriftenliste zum Thema „Wildparken“ und Halten im Bereich der Westheimer Straße eingereicht. Das Schreiben richtet sich insbesondere gegen die Entscheidung, die untere Westheimer Straße mit Sperrpfosten zu versehen.

Es wird empfohlen, die Problematik der Haltemöglichkeiten in der Westheimer Straße im Ausschuss für Stadtmarketing und Kultur zu beraten und dort im Kontext mit dem bestehenden Parkraumkonzept der Altstadt zu diskutieren und eine Lösung zu erarbeiten.

In diesem Zug sollte auch noch einmal die Möblierung des Homberger Marktplatzes betrachtet werden. Auch hier kamen Beschwerden durch anliegende Geschäftsleute, die den Wegfall von Haltemöglichkeiten auf der Südseite des Marktplatzes kritisieren.

### **b) Gesetzliche Bestimmungen oder Richtlinien zur Beachtung:**

### **c) Finanzielle Auswirkung bei Beschlussfassung:**

### **d) Beschlussvorschlag:**

Der Ausschuss für Stadtmarketing und Kultur wird beauftragt, sich mit den Park- und Haltemöglichkeiten in der historischen Altstadt zu befassen, Lösungsmöglichkeiten zu erarbeiten und der Stadtverordnetenversammlung zu berichten.

# Beschlussvorlage

- öffentlich -

---

**Drucksache:** VL-248/2023

**Fachbereich:** Technische Betriebe

Beratungsfolge	Termin
Magistrat	09.11.2023
HAFI	21.11.2023
Stadtverordnetenversammlung	23.11.2023

---

## Beschaffung eines Fahrzeuges für die Stadtreiniger

### a) Erläuterung:

Die Technischen Betriebe benötigen dringend ein Fahrzeug für die Stadtreinigung. Aus der vorhandenen Fahrzeugflotte der Technischen Betriebe eignet sich kein Fahrzeug für die „Müllrunde“. Weiterhin ist es aus hygienischen Gründen wichtig, ein separates Fahrzeug für die Stadtreinigung zu nutzen.

Der Leasingvertrag für das Fahrzeug HR-HR 147 (Mercedes Sprinter DOKA) ist am 10.06.2023 ausgelaufen und wurde vorerst verlängert. Das Fahrzeug soll zurückgegeben werden und dafür soll eine Pritsche mit Doppelkabine und tiefer Ladefläche beschafft werden. Die tiefe Ladefläche hat den Vorteil, dass die Stadtreiniger den Müll nicht mehr über Kopf auf die Ladefläche heben müssen und somit ergonomischer Arbeiten können.

Die Kosten belaufen sich auf ca. 55.000,00 € (siehe Angebot). Auf der Investitionsnummer 308010 1801 „Neuanschaffung eines Müllfahrzeuges“ waren ursprünglich 45.000,00 € im Haushaltsplan vorgesehen. Dieser Ansatz wurde durch Beschluss mit einem Sperrvermerk versehen.

Da nicht beanspruchte Investitionen gemäß § 21 Absatz 2 GemHVO bereits verfallen sind, wird vorgeschlagen, die Mittel als außerplanmäßige Auszahlung gemäß § 100 HGO zur Verfügung zu stellen. Hierfür stehen durch die allgemeine Kreditermächtigung aus dem entsprechendem Haushaltsjahr die liquiden Mittel in Höhe von 45.000,00 € zur Verfügung. Das Fahrzeug wird aktuell von den Stadtreinigern genutzt und soll das Fahrzeug HR-HR 147 ersetzen. Somit entfallen die Leasingkosten für das angegebene Fahrzeug.

### b) Gesetzliche Bestimmungen oder Richtlinien zur Beachtung:

### c) Finanzielle Auswirkung bei Beschlussfassung:

Kostenstelle:	308010 1801	Sachkonto:
Verfügbare Mittel laut Haushaltsplan:	45.000,00 €	
Tatsächlich verfügbare Mittel:	0,00 €	

### d) Beschlussvorschlag:

Die außerplanmäßigen Auszahlungen gemäß § 100 HGO auf der Investitionsnummer 3080101801 in Höhe von 55.000,00 Euro werden genehmigt. Die Technischen Betrieben werden beauftragt eine Ausschreibung für die Beschaffung eines Fahrzeuges für die Stadtreiniger durchzuführen.

### Anlage(n):

1. 231102 Angebot Sprinter\_Fahrgestell\_Doppelkabine\_315\_CDI\_standard



Mercedes-Benz AG Niederlassung Frankfurt/Offenbach · Kaiserleipromenade 10 · 60599 Frankfurt am Main

Mercedes-Benz

Magistrat der Stadt Homberg Stadtbauamt Stadtbauamt  
Herrn Frederick Naumann  
Rathausgasse 1  
34576 Homberg

Angebotsnummer A-K6Y964XM

**Sie werden betreut durch**  
Mercedes-Benz AG  
Niederlassung  
Frankfurt/Offenbach  
Kaiserleipromenade 10  
60599 Frankfurt am Main

**Ihr Ansprechpartner**  
Moritz Vowinkel  
Telefon: +49 69 8501-4542  
Telefax:  
Mobil: +49 160 8686927

**Datum**  
25.10.2023

## Ausstattung Ihres Mercedes-Benz

### Mercedes-Benz Sprinter Fahrgestell Doppelkabine 315 CDI standard

Baumuster: 90723313  
Antriebsart: RWD

Listenpreis (ohne Umsatzsteuer), zur Zeit:

**Fahrzeug in Grundausstattung ab Herstellerwerk**

EUR  
**46.540,00**

Lackierung: 2603 tieforange  
Polsterung: VF7 Stoff Maturin schwarz

## Ausstattungen / Preise

### Serienausstattungen

A50 Vorderachse mit erhöhter Traglast  
CL1 Lenkrad in Neigung und Höhe verstellbar  
ED4 Vliesbatterie 12 V 92 Ah  
ES0 Starthilfe - Kontakt  
EW6 Vorrüstung Remote Services Plus  
  
EY5 Mercedes-Benz Notrufsystem  
EY6 Pannenmanagement

Mercedes-Benz AG, Stuttgart, Germany  
Sitz und Registergericht/Domicile and Court of Registry: Stuttgart, HRB-Nr./Commercial Register No.: 762873  
Vorsitzender des Aufsichtsrats/Chairman of the Supervisory Board: Bernd Pischetsrieder  
Vorstand/Board of Management: Ola Källenius, Vorsitzender/Chairman; Jörg Burzer, Renata Jungo Brügger, Sabine Kohleisen, Markus Schäfer, Britta Seeger, Hubertus Troska, Harald Wilhelm

Mercedes-Benz AG  
70546 Stuttgart  
Telefon/Phone +49 7 11 17-0  
Telefax/FAX +49 7 11 17-2 22 44  
dialog@mercedes-benz.com  
www.mercedes-benz.com

und Mercedes-Benz - sind eingetragene Marken der Mercedes-Benz Group AG, Stuttgart, Deutschland

Deal ID: aa691e27-17c9-4b23-bfb7-162e9f307700

Seite 1 von 8

FF0	Kleiderhaken im Fahrgastraum
FF5	Ablage über Frontscheibe
FJ4	Ablagefach unter Cockpit
F68	Außenspiegel heizbar und elektrisch verstellbar
GD8	6-Gang-Schaltgetriebe ECO Gear
IG4	Standard
IG5	Basic
JA8	Seitenwind-Assistent
JH3	Kommunikationsmodul (LTE) für digitale Dienste
J1A	Gurtwarneinrichtung für Fondbestuhlung
J10	Tachometer km/h
J55	Gurtwarneinrichtung für Beifahrersitz
J58	Gurtwarneinrichtung für Fahrersitz
J65	Aussentemperaturanzeige
KP7	Abgasreinigung SCR Generation 4
K13	Haupttank 71 Liter
LA2	Fahrlichtassistent
LE1	Adaptives Bremslicht
L94	Wegfall Parklicht
MJ8	ECO Start-Stopp-Funktion
MT6	Emissionsklasse Euro 6d N1 GR.III/N2
MU3	OM 654 DE 20 LA 110 kW (150 PS) 3800/min
M72	Fahrzeug HVO fähig
Q11	Längsträgerverstärkung
RD9	Bereifung ohne Vorgabe Fabrikat
RH2	Bereifung 235/65 R16 C
RM7	Sommerreifen
RR0	Reifen, rollwiderstandsoptimiert
RS3	Stahlräder 6,5 J x 16
SA5	Airbag Fahrer
S02	Fahrersitz
S04	Beifahrersitz verstellbar
S22	Armlehne für Fahrersitz
S25	Armlehne für Beifahrersitz
XG7	ohne Auf-/Ablastung 3.500 kg
XM1	Geräuschmaßnahmen
XQ1	VIN codierte Fahrzeugdaten mit Prüfziffer
XU1	Schilder / Druckschriften deutsch
XW9	Steuercode Umstellung WLTP
XY4	Modelljahr 4
XZ0	Modellgeneration 0
Y10	Verbandstasche
Y44	Warndreieck
Z1N	Zulassung N1
Z2E	Länderausführung EU - EFTA - UK
Z3R	Premiumschutz Reifen (3 Jahre)
Z4W	Fertigung Ludwigsfelde

Z52	ECE-Ausführung
Z74	Rohbaumaßnahmen zusätzlich 2
Z75	Rohbaumaßnahmen zusätzlich
054	AEJ X3/2
804	AEJ X3/1

### Sonderausstattungen

AR3	Achsübersetzung i = 4,182
CB1	Fahrwerk für Komfort und Ladegutschonung
DK1	Sonderfahrzeug VSF
E07	Berganfahrhilfe
E1D	digitales Radio (DAB)
E1O	MB Audiosystem
E1U	USB-Steckdose 5 V
E3J	Vorrüstung Schalterfeld
E43	Anhängersteckdose 13-polig
F35	Rückwandfenster
F61	Innenspiegel
HH9	halbautomatisch geregelt Klimaanlage TEMPMATIC
H00	Warmluftkanal zum Fahrgastraum
H12	Warmwasser-Zusatzheizung
H21	Wärmed. Glas mit Bandfilter an der Frontscheibe
JV7	Vorrüstung Tonfolgeanlage
K51	Fehlbetankungsschutz
LB1	Seitliche Markierungsleuchten
LV1	Vorrüstung für Rundum-Kennleuchte
M60	Generator 14 V / 250 A
PZ7	Staukästen rechts und links unter Pritsche
PZ9	Leiterträger hinter Fahrerhaus
P02	Pritsche mit Alu-Bordwänden
P47	Schmutzfänger vorn
P48	Schmutzfänger hinten
QA8	Anhängerkupplung f.erhöhte Anhängelast 2,8 t/3,0 t
R65	Reserveradhalter unter Rahmenende
R87	Reserverad
SA6	Airbag Beifahrer
XC9	COC-Papiere
X30	Zulassungsbescheinigung, Teil II
Y43	Hydraulik - Wagenheber

<b>Summe der Listenpreise, zur Zeit</b>	<b>EUR</b>	<b>57.073,00</b>
Abzgl. Nachlass		-15.980,44
<b>Gesamtpreis netto (ab Werk, ohne Überführung/Zulassung, ohne USt.)</b>		<b>41.092,56</b>
Zzgl. gesetzl. Umsatzsteuer zum Zeitpunkt der Lieferung, zur Zeit 19%		7.807,59
Überführung		750,00
<b>Gesamtpreis Netto</b>	<b>EUR</b>	<b>41.842,56</b>
Zzgl. gesetzl. Umsatzsteuer zum Zeitpunkt der Lieferung, zur Zeit 19%		7.950,09

Mercedes-Benz AG, Stuttgart, Germany  
 Sitz und Registergericht/Domicile and Court of Registry: Stuttgart, HRB-Nr./Commercial Register No.: 762873  
 Vorsitzender des Aufsichtsrats/Chairman of the Supervisory Board: Bernd Pischetsrieder  
 Vorstand/Board of Management: Ola Källenius, Vorsitzender/Chairman; Jörg Burzer, Renata Jungo Brügger, Sabine Kohleisen, Markus Schäfer,  
 Britta Seeger, Hubertus Troska, Harald Wilhelm

Mercedes-Benz AG  
 70546 Stuttgart  
 Telefon/Phone +49 7 11 17-0  
 Telefax/FAX +49 7 11 17-2 22 44  
 dialog@mercedes-benz.com  
 www.mercedes-benz.com



### Ergänzungsvereinbarung

Umfang Einbau Wagener Technik 1.510,00

### Summe der Ergänzungsvereinbarung

EUR

1.510,00

Zzgl. gesetzl. Umsatzsteuer zum Zeitpunkt der Lieferung, zur Zeit 19%

286,90

### Gesamtpreis Netto

EUR

**43.352,56**

Zzgl. gesetzl. Umsatzsteuer zum Zeitpunkt der Lieferung, zur Zeit 19%

8.236,99

### Gesamtpreis inkl. USt.

EUR

**51.589,55**

Ihr Mercedes ist individuell und besitzt einen einzigartigen Code, mit dem Sie Ihr Wunschfahrzeug auf der Seite [www.mercedes-benz.de](http://www.mercedes-benz.de) jederzeit identifizieren können. Ihr OnlineCode ist 30 Tage gültig und lautet MHFBL9LF.

Maß- und Gewichtsangaben beziehen sich auf den Serienzustand. Die Fahrzeugbeschreibung ist vorläufig, eine endgültige Festlegung erfolgt erst durch den Kaufvertrag.

### Sonstige Vereinbarungen und weitere Informationen:

Rundumkennleuchte Hänsch (Wagener Technik) 740,00

Warnmarkierung DIN 30710 (Wagener Technik) 265,00

Netzhaken (Wagener Technik) 215,00

Typenschild 40,00

TÜV-Abnahme (Wagener Technik) 250,00

Bei den Angaben zu Rahmenhöhe beachten Sie bitte die Toleranzen von +/- 20 mm bei luftgefederten Achsen und +/- 30 mm bei stahlgefederten Achsen bezogen auf das angegebene Sollmaß.

Detaillierte Informationen zur Verarbeitung Ihrer personenbezogenen Daten durch die Mercedes-Benz AG und zu Ihren Rechten auf Auskunft, Berichtigung, Beschwerde sowie dem Datenschutzbeauftragten finden Sie unter [www.mercedes-benz.de/datenschutz](http://www.mercedes-benz.de/datenschutz).

Sie erreichen mich telefonisch unter oben genannter Nummer oder unter meiner E-Mail-Adresse [moritz.vowinkel@mercedes-benz.com](mailto:moritz.vowinkel@mercedes-benz.com)

Mit freundlichen Grüßen

Mercedes-Benz AG Niederlassung Frankfurt/Offenbach  
Kaiserleipromenade 10  
60599 Frankfurt am Main

Moritz Vowinkel

# Technische Daten

## Sprinter Fahrgestell Doppelkabine 315 CDI standard

### Fahraggregate

Antriebsquelle primär/sekundär	Diesel/Diesel
Zylinderzahl/-anordnung	4
Nennleistung (kW/PS)	110/150
Maximales Drehmoment	340 Nm
Höchst Drehzahl	5200 1/min
Drehzahl bei Nennleistung	-
Hubraum (Bohrung x Hub)	1950 cm <sup>3</sup>
Antrieb	RWD

### Getriebebezogene Fahrleistungen

Höchstgeschwindigkeit	150 km/h
Getriebe	Schaltgetriebe

### Außenabmessungen

Fahrzeugbreite	2099 mm
Fahrzeugbreite über Außenspiegel	2345 mm
Fahrzeughöhe	2290 mm
Fahrzeuglänge	6156 mm
Radstand	3665 mm

### WLTP Verbrauchs- und Emissionswerte <sup>2</sup>

Kombiniert	10 l/100km
Kurzstrecke (niedrig)	9,7 l/100km
Stadttrand (mittel)	8,4 l/100km
Landstraße (hoch)	8,5 l/100km
Autobahn (Höchstwert)	12,6 l/100km
CO <sub>2</sub> -Emissionen (kombiniert)	262 g/km

### Sonstige Außenabmessungen

Türenzahl	4
Geschlossenes Gepäckraumvolumen (l)	-
Laderaumbreite min	-
Laderaumbreite max	-
Laderaumlänge max	-
Laderaumhöhe max	-
Zugelassene Sitzplatzanzahl	6

### Kraftstoffdaten

Abgasnorm	Euro 6d Gr.III
Kraftstoff-Art	Diesel
Jährliche Energieträgerkosten	3.902,00 €
Stickoxide	-
Partikel Masse	1,06 mg/km
Tankinhalt	71 l
CO Emmision	16,4 mg/km
THCNOx Emmision	-

### Gewichte <sup>3</sup>

Leergewicht (EU)	2375 kg
Zul. Gesamtgewicht	3500 kg
Achslast vorn bei Leergewicht (EU)	1421,8 kg
Achslast hinten bei Leergewicht (EU)	953,2 kg
Zuladung/Nutzlast	1125 kg
Zul. Lastzuggesamtgewicht	6300 kg

Angaben ohne Gewähr. Technische Änderungen vorbehalten.

<sup>2</sup> Die angegebenen Werte sind die ermittelten „WLTP-CO<sub>2</sub>-Werte“ i.S.v. Art. 2 Nr. 3 Durchführungsverordnung (EU) 2017/1153. Die Kraftstoffverbrauchswerte wurden auf Basis dieser Werte errechnet.

<sup>3</sup> Fahrzeuggewichte inkl. Fahrer (75 kg) und 90% der Tankfüllung bei Verbrenner.

Die Angaben beziehen sich nicht auf ein einzelnes Fahrzeug und sind nicht Bestandteil des Angebots, sondern dienen allein Vergleichszwecken zwischen verschiedenen Fahrzeugtypen.  
Die Werte variieren in Abhängigkeit der gewählten Sonderausstattungen.

## Technische Zeichnungen

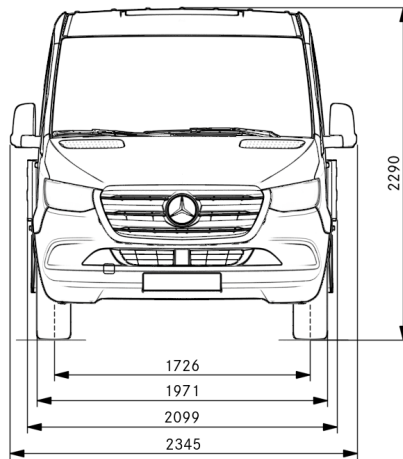

Maßangaben unterliegen einer Toleranz von +/- 3%.

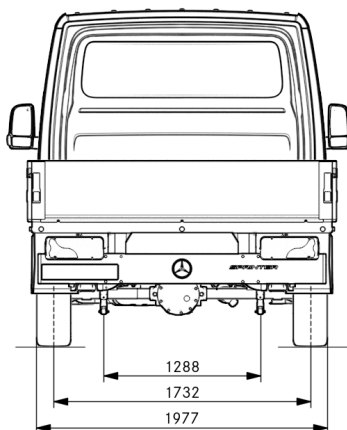

Maßangaben unterliegen einer Toleranz von +/- 3%.

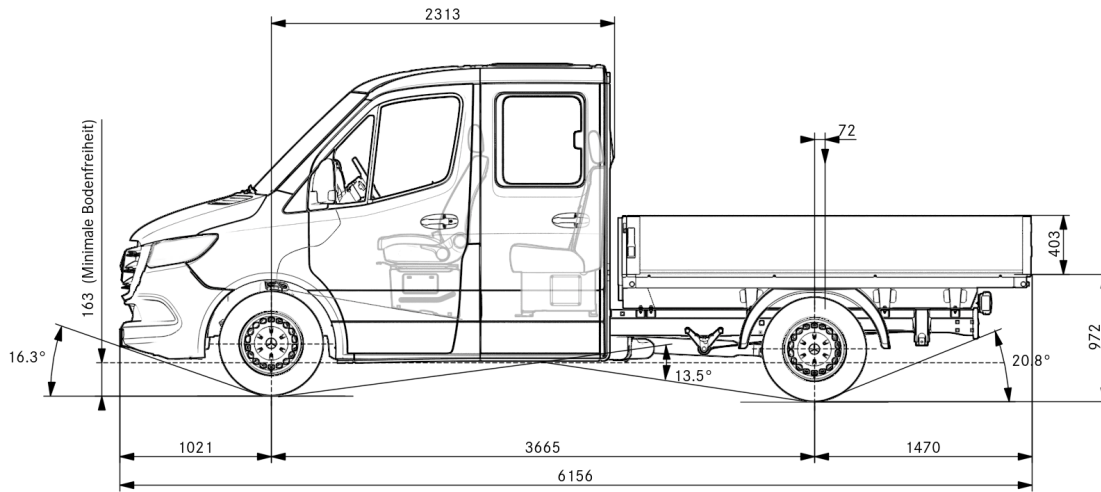

Maßangaben unterliegen einer Toleranz von +/- 3%.

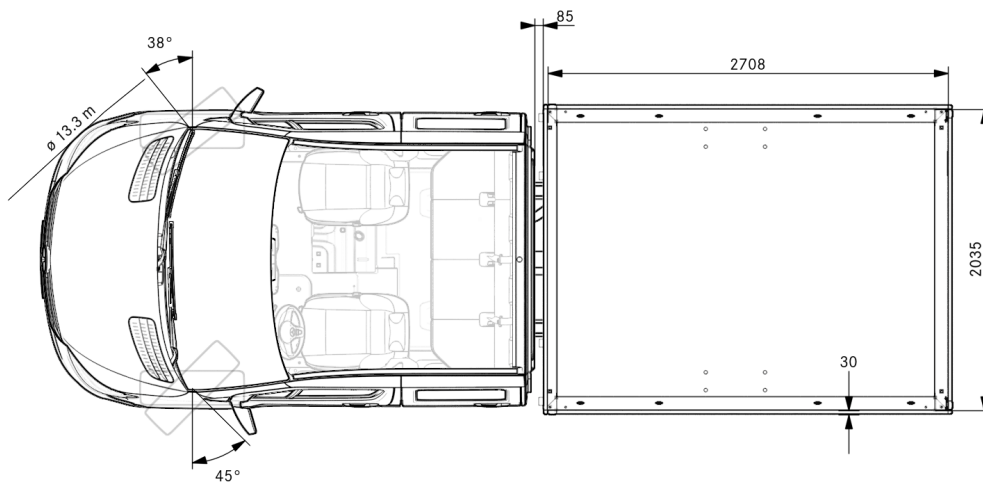

Maßangaben unterliegen einer Toleranz von +/- 3%.

# Reifenenergielabel

Verordnung (EU) 2020/740 zu Reifenenergielabel

Am Ende dieser Seite erhalten Sie den direkten Link zum entsprechenden Reifenlabel und zum Produktdatenblatt des Reifenherstellers, welche für diese Fahrzeugkonfiguration gültig sind. Zusatzhinweis: Falls Sie "Bereifung ohne Vorgabe Fabrikat" in Ihrer Konfiguration gewählt haben, kommt eines der unten aufgelisteten Reifenlabels zur Verbauung in Betracht. Bitte berücksichtigen Sie, dass uns in diesem Fall der zu verbauende Reifen produktionsbedingt zum aktuellen Zeitpunkt nicht bekannt ist. Alle in Frage kommenden Reifenlabel werden Ihnen im Rahmen dieses konkreten Fahrzeugangebotes in jedem Fall durch Ihren Verkäufer überreicht bzw. elektronisch übermittelt. Auf Anfrage übergibt Ihr Verkäufer Ihnen auch technisches Werbematerial, sofern der Reifenhersteller uns solches bereitstellt, sowie das Produktdatenblatt.

**Continental | ContiVanContact 200 | 235/65 R 16C 115/113 R**

**PIRELLI | WCARRI | 235/65R16 C 118/116 R**

Link zu Energielabel:  
<https://eprel.ec.europa.eu/qr/481424>

Link zu Energielabel:  
<https://eprel.ec.europa.eu/qr/595538>



**Continental** 0451558  
 235/65 R 16 C 115/113 R C2

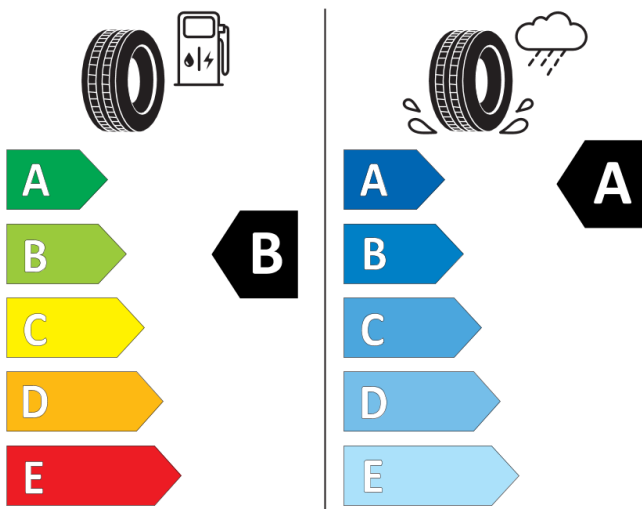

**PIRELLI** 27604  
 235/65R16C 118/116 R C2

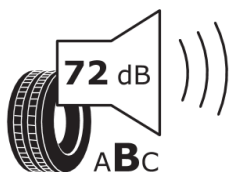
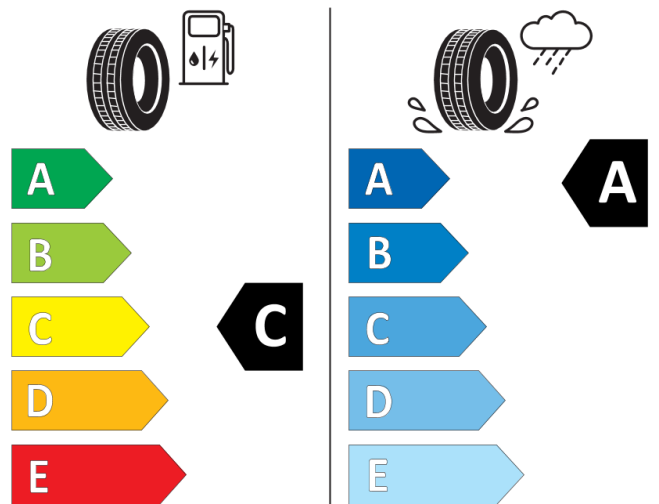

2020/740

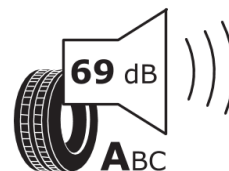

2020/740

# Beschlussvorlage

- öffentlich -

---

**Drucksache:** VL-248/2023 1. Ergänzung

**Fachbereich:** Technische Betriebe

Beratungsfolge	Termin
HAFI	21.11.2023
Stadtverordnetenversammlung	23.11.2023

---

## Beschaffung eines Fahrzeuges für die Stadtreiniger

### a) Erläuterung:

Die Technischen Betriebe benötigen dringend ein Fahrzeug für die Stadtreinigung. Aus der vorhandenen Fahrzeugflotte der Technischen Betriebe eignet sich kein Fahrzeug für die „Müllrunde“. Weiterhin ist es aus hygienischen Gründen wichtig, ein separates Fahrzeug für die Stadtreinigung zu nutzen.

Der Leasingvertrag für das Fahrzeug HR-HR 147 (Mercedes Sprinter DOKA) ist am 10.06.2023 ausgelaufen und wurde vorerst verlängert. Das Fahrzeug soll zurückgegeben werden und dafür soll eine Pritsche mit Doppelkabine und tiefer Ladefläche beschafft werden. Die tiefe Ladefläche hat den Vorteil, dass die Stadtreiniger den Müll nicht mehr über Kopf auf die Ladefläche heben müssen und somit ergonomischer Arbeiten können.

Die Kosten belaufen sich auf ca. 55.000,00 € (siehe Angebot). Auf der Investitionsnummer 308010 1801 „Neuanschaffung eines Müllfahrzeuges“ waren ursprünglich 45.000,00 € im Haushaltsplan vorgesehen. Dieser Ansatz wurde durch Beschluss mit einem Sperrvermerk versehen.

Da nicht beanspruchte Investitionen gemäß § 21 Absatz 2 GemHVO bereits verfallen sind, wird vorgeschlagen, die Mittel als außerplanmäßige Auszahlung gemäß § 100 HGO zur Verfügung zu stellen. Hierfür stehen durch die allgemeine Kreditermächtigung aus dem entsprechendem Haushaltsjahr die liquiden Mittel in Höhe von 45.000,00 € zur Verfügung. Das Fahrzeug wird aktuell von den Stadtreinigern genutzt und soll das Fahrzeug HR-HR 147 ersetzen. Somit entfallen die Leasingkosten für das angegebene Fahrzeug.

In seiner Sitzung am 09.11.2023 hat der Magistrat den Beschlussvorschlag ergänzt. Die Vorlage wurde entsprechend angepasst: Danach soll die Verwaltung zusätzlich prüfen, ob eine günstigere Fahrzeugalternative realisierbar ist.

### b) Gesetzliche Bestimmungen oder Richtlinien zur Beachtung:

### c) Finanzielle Auswirkung bei Beschlussfassung:

Kostenstelle:	308010 1801	Sachkonto:
Verfügbare Mittel laut Haushaltsplan:	45.000,00 €	
Tatsächlich verfügbare Mittel:	0,00 €	

**d) Beschlussvorschlag:**

1. Die außerplanmäßigen Auszahlungen gemäß § 100 HGO auf der Investitionsnummer 3080101801 in Höhe von 55.000,00 Euro werden genehmigt. Die Technischen Betriebe werden beauftragt, eine Ausschreibung für die Beschaffung eines Fahrzeuges für die Stadtreiniger durchzuführen.
2. Die Verwaltung wird beauftragt, auf dem Gebrauchtwagenmarkt nach **geeigneten Gebrauchtwagen** zu suchen und damit eine kostengünstigere Lösung anzustreben.

**Anlage(n):**

1. 231102 Angebot Sprinter\_Fahrgestell\_Doppelkabine\_315\_CDI\_standard



Mercedes-Benz AG Niederlassung Frankfurt/Offenbach · Kaiserleipromenade 10 · 60599 Frankfurt am Main

Mercedes-Benz

Magistrat der Stadt Homberg Stadtbauamt Stadtbauamt  
Herrn Frederick Naumann  
Rathausgasse 1  
34576 Homberg

Angebotsnummer A-K6Y964XM

**Sie werden betreut durch**  
Mercedes-Benz AG  
Niederlassung  
Frankfurt/Offenbach  
Kaiserleipromenade 10  
60599 Frankfurt am Main

**Ihr Ansprechpartner**  
Moritz Vowinkel  
Telefon: +49 69 8501-4542  
Telefax:  
Mobil: +49 160 8686927

**Datum**  
25.10.2023

## Ausstattung Ihres Mercedes-Benz

### Mercedes-Benz Sprinter Fahrgestell Doppelkabine 315 CDI standard

Baumuster: 90723313  
Antriebsart: RWD

Listenpreis (ohne Umsatzsteuer), zur Zeit:

**Fahrzeug in Grundausstattung ab Herstellerwerk**

EUR  
**46.540,00**

Lackierung: 2603 tieforange  
Polsterung: VF7 Stoff Maturin schwarz

## Ausstattungen / Preise

### Serienausstattungen

A50	Vorderachse mit erhöhter Traglast
CL1	Lenkrad in Neigung und Höhe verstellbar
ED4	Vliesbatterie 12 V 92 Ah
ES0	Starthilfe - Kontakt
EW6	Vorrüstung Remote Services Plus
EY5	Mercedes-Benz Notrufsystem
EY6	Pannenmanagement

Mercedes-Benz AG, Stuttgart, Germany  
Sitz und Registergericht/Domicile and Court of Registry: Stuttgart, HRB-Nr./Commercial Register No.: 762873  
Vorsitzender des Aufsichtsrats/Chairman of the Supervisory Board: Bernd Pischetsrieder  
Vorstand/Board of Management: Ola Källenius, Vorsitzender/Chairman; Jörg Burzer, Renata Jungo Brügger, Sabine Kohleisen, Markus Schäfer, Britta Seeger, Hubertus Troska, Harald Wilhelm

Mercedes-Benz AG  
70546 Stuttgart  
Telefon/Phone +49 7 11 17-0  
Telefax/FAX +49 7 11 17-2 22 44  
dialog@mercedes-benz.com  
www.mercedes-benz.com

und Mercedes-Benz - sind eingetragene Marken der Mercedes-Benz Group AG, Stuttgart, Deutschland

Deal ID: aa691e27-17c9-4b23-bfb7-162e9f307700

Seite 1 von 8



FF0	Kleiderhaken im Fahrgastraum
FF5	Ablage über Frontscheibe
FJ4	Ablagefach unter Cockpit
F68	Außenspiegel heizbar und elektrisch verstellbar
GD8	6-Gang-Schaltgetriebe ECO Gear
IG4	Standard
IG5	Basic
JA8	Seitenwind-Assistent
JH3	Kommunikationsmodul (LTE) für digitale Dienste
J1A	Gurtwarneinrichtung für Fondbestuhlung
J10	Tachometer km/h
J55	Gurtwarneinrichtung für Beifahrersitz
J58	Gurtwarneinrichtung für Fahrersitz
J65	Aussentemperaturanzeige
KP7	Abgasreinigung SCR Generation 4
K13	Haupttank 71 Liter
LA2	Fahrlichtassistent
LE1	Adaptives Bremslicht
L94	Wegfall Parklicht
MJ8	ECO Start-Stopp-Funktion
MT6	Emissionsklasse Euro 6d N1 GR.III/N2
MU3	OM 654 DE 20 LA 110 kW (150 PS) 3800/min
M72	Fahrzeug HVO fähig
Q11	Längsträgerverstärkung
RD9	Bereifung ohne Vorgabe Fabrikat
RH2	Bereifung 235/65 R16 C
RM7	Sommerreifen
RR0	Reifen, rollwiderstandsoptimiert
RS3	Stahlräder 6,5 J x 16
SA5	Airbag Fahrer
S02	Fahrersitz
S04	Beifahrersitz verstellbar
S22	Armlehne für Fahrersitz
S25	Armlehne für Beifahrersitz
XG7	ohne Auf-/Ablastung 3.500 kg
XM1	Geräuschmaßnahmen
XQ1	VIN codierte Fahrzeugdaten mit Prüfziffer
XU1	Schilder / Druckschriften deutsch
XW9	Steuercode Umstellung WLTP
XY4	Modelljahr 4
XZ0	Modellgeneration 0
Y10	Verbandstasche
Y44	Warndreieck
Z1N	Zulassung N1
Z2E	Länderausführung EU - EFTA - UK
Z3R	Premiumschutz Reifen (3 Jahre)
Z4W	Fertigung Ludwigsfelde

Z52	ECE-Ausführung
Z74	Rohbaumaßnahmen zusätzlich 2
Z75	Rohbaumaßnahmen zusätzlich
054	AEJ X3/2
804	AEJ X3/1

### Sonderausstattungen

AR3	Achsübersetzung i = 4,182
CB1	Fahrwerk für Komfort und Ladegutschonung
DK1	Sonderfahrzeug VSF
E07	Berganfahrhilfe
E1D	digitales Radio (DAB)
E1O	MB Audiosystem
E1U	USB-Steckdose 5 V
E3J	Vorrüstung Schalterfeld
E43	Anhängersteckdose 13-polig
F35	Rückwandfenster
F61	Innenspiegel
HH9	halbautomatisch geregelt Klimaanlage TEMPMATIC
H00	Warmluftkanal zum Fahrgastraum
H12	Warmwasser-Zusatzheizung
H21	Wärmed. Glas mit Bandfilter an der Frontscheibe
JV7	Vorrüstung Tonfolgeanlage
K51	Fehlbetankungsschutz
LB1	Seitliche Markierungsleuchten
LV1	Vorrüstung für Rundum-Kennleuchte
M60	Generator 14 V / 250 A
PZ7	Staukästen rechts und links unter Pritsche
PZ9	Leiterträger hinter Fahrerhaus
P02	Pritsche mit Alu-Bordwänden
P47	Schmutzfänger vorn
P48	Schmutzfänger hinten
QA8	Anhängerkupplung f.erhöhte Anhängelast 2,8 t/3,0 t
R65	Reserveradhalter unter Rahmenende
R87	Reserverad
SA6	Airbag Beifahrer
XC9	COC-Papiere
X30	Zulassungsbescheinigung, Teil II
Y43	Hydraulik - Wagenheber

<b>Summe der Listenpreise, zur Zeit</b>	<b>EUR</b>	<b>57.073,00</b>
Abzgl. Nachlass		-15.980,44
<b>Gesamtpreis netto (ab Werk, ohne Überführung/Zulassung, ohne USt.)</b>		<b>41.092,56</b>
Zzgl. gesetzl. Umsatzsteuer zum Zeitpunkt der Lieferung, zur Zeit 19%		7.807,59
Überführung		750,00
<b>Gesamtpreis Netto</b>	<b>EUR</b>	<b>41.842,56</b>
Zzgl. gesetzl. Umsatzsteuer zum Zeitpunkt der Lieferung, zur Zeit 19%		7.950,09

Mercedes-Benz AG, Stuttgart, Germany  
 Sitz und Registergericht/Domicile and Court of Registry: Stuttgart, HRB-Nr./Commercial Register No.: 762873  
 Vorsitzender des Aufsichtsrats/Chairman of the Supervisory Board: Bernd Pischetsrieder  
 Vorstand/Board of Management: Ola Källenius, Vorsitzender/Chairman; Jörg Burzer, Renata Jungo Brügger, Sabine Kohleisen, Markus Schäfer,  
 Britta Seeger, Hubertus Troska, Harald Wilhelm

Mercedes-Benz AG  
 70546 Stuttgart  
 Telefon/Phone +49 7 11 17-0  
 Telefax/FAX +49 7 11 17-2 22 44  
 dialog@mercedes-benz.com  
 www.mercedes-benz.com

### Ergänzungsvereinbarung

Umfang Einbau Wagener Technik 1.510,00

### Summe der Ergänzungsvereinbarung

EUR

1.510,00

Zzgl. gesetzl. Umsatzsteuer zum Zeitpunkt der Lieferung, zur Zeit 19%

286,90

### Gesamtpreis Netto

EUR

**43.352,56**

Zzgl. gesetzl. Umsatzsteuer zum Zeitpunkt der Lieferung, zur Zeit 19%

8.236,99

### Gesamtpreis inkl. USt.

EUR

**51.589,55**

Ihr Mercedes ist individuell und besitzt einen einzigartigen Code, mit dem Sie Ihr Wunschfahrzeug auf der Seite [www.mercedes-benz.de](http://www.mercedes-benz.de) jederzeit identifizieren können. Ihr OnlineCode ist 30 Tage gültig und lautet MHFBL9LF.

Maß- und Gewichtsangaben beziehen sich auf den Serienzustand. Die Fahrzeugbeschreibung ist vorläufig, eine endgültige Festlegung erfolgt erst durch den Kaufvertrag.

### Sonstige Vereinbarungen und weitere Informationen:

Rundumkennleuchte Hänsch (Wagener Technik) 740,00

Warnmarkierung DIN 30710 (Wagener Technik) 265,00

Netzhaken (Wagener Technik) 215,00

Typenschild 40,00

TÜV-Abnahme (Wagener Technik) 250,00

Bei den Angaben zu Rahmenhöhe beachten Sie bitte die Toleranzen von +/- 20 mm bei luftgefederten Achsen und +/- 30 mm bei stahlgefederten Achsen bezogen auf das angegebene Sollmaß.

Detaillierte Informationen zur Verarbeitung Ihrer personenbezogenen Daten durch die Mercedes-Benz AG und zu Ihren Rechten auf Auskunft, Berichtigung, Beschwerde sowie dem Datenschutzbeauftragten finden Sie unter [www.mercedes-benz.de/datenschutz](http://www.mercedes-benz.de/datenschutz).

Sie erreichen mich telefonisch unter oben genannter Nummer oder unter meiner E-Mail-Adresse [moritz.vowinkel@mercedes-benz.com](mailto:moritz.vowinkel@mercedes-benz.com)

Mit freundlichen Grüßen

Mercedes-Benz AG Niederlassung Frankfurt/Offenbach  
Kaiserleipromenade 10  
60599 Frankfurt am Main

Moritz Vowinkel

# Technische Daten

## Sprinter Fahrgestell Doppelkabine 315 CDI standard

### Fahraggregate

Antriebsquelle primär/sekundär	Diesel/Diesel
Zylinderzahl/-anordnung	4
Nennleistung (kW/PS)	110/150
Maximales Drehmoment	340 Nm
Höchst Drehzahl	5200 1/min
Drehzahl bei Nennleistung	-
Hubraum (Bohrung x Hub)	1950 cm <sup>3</sup>
Antrieb	RWD

### Getriebebezogene Fahrleistungen

Höchstgeschwindigkeit	150 km/h
Getriebe	Schaltgetriebe

### Außenabmessungen

Fahrzeugbreite	2099 mm
Fahrzeugbreite über Außenspiegel	2345 mm
Fahrzeughöhe	2290 mm
Fahrzeuglänge	6156 mm
Radstand	3665 mm

### WLTP Verbrauchs- und Emissionswerte <sup>2</sup>

Kombiniert	10 l/100km
Kurzstrecke (niedrig)	9,7 l/100km
Stadttrand (mittel)	8,4 l/100km
Landstraße (hoch)	8,5 l/100km
Autobahn (Höchstwert)	12,6 l/100km
CO <sub>2</sub> -Emissionen (kombiniert)	262 g/km

### Sonstige Außenabmessungen

Türenzahl	4
Geschlossenes Gepäckraumvolumen (l)	-
Laderaumbreite min	-
Laderaumbreite max	-
Laderaumlänge max	-
Laderaumhöhe max	-
Zugelassene Sitzplatzanzahl	6

### Kraftstoffdaten

Abgasnorm	Euro 6d Gr.III
Kraftstoff-Art	Diesel
Jährliche Energieträgerkosten	3.902,00 €
Stickoxide	-
Partikel Masse	1,06 mg/km
Tankinhalt	71 l
CO Emmision	16,4 mg/km
THCNOx Emmision	-

### Gewichte <sup>3</sup>

Leergewicht (EU)	2375 kg
Zul. Gesamtgewicht	3500 kg
Achslast vorn bei Leergewicht (EU)	1421,8 kg
Achslast hinten bei Leergewicht (EU)	953,2 kg
Zuladung/Nutzlast	1125 kg
Zul. Lastzuggesamtgewicht	6300 kg

Angaben ohne Gewähr. Technische Änderungen vorbehalten.

<sup>2</sup> Die angegebenen Werte sind die ermittelten „WLTP-CO<sub>2</sub>-Werte“ i.S.v. Art. 2 Nr. 3 Durchführungsverordnung (EU) 2017/1153. Die Kraftstoffverbrauchswerte wurden auf Basis dieser Werte errechnet.

<sup>3</sup> Fahrzeuggewichte inkl. Fahrer (75 kg) und 90% der Tankfüllung bei Verbrenner.

Die Angaben beziehen sich nicht auf ein einzelnes Fahrzeug und sind nicht Bestandteil des Angebots, sondern dienen allein Vergleichszwecken zwischen verschiedenen Fahrzeugtypen.  
Die Werte variieren in Abhängigkeit der gewählten Sonderausstattungen.

## Technische Zeichnungen

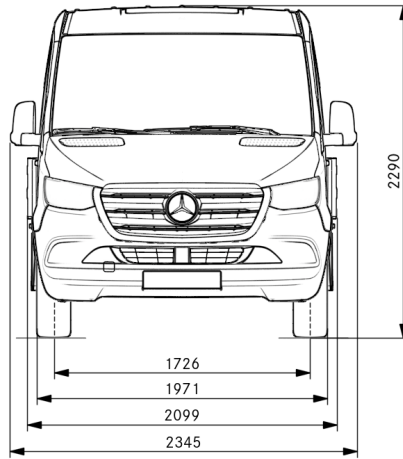

Maßangaben unterliegen einer Toleranz von +/- 3%.

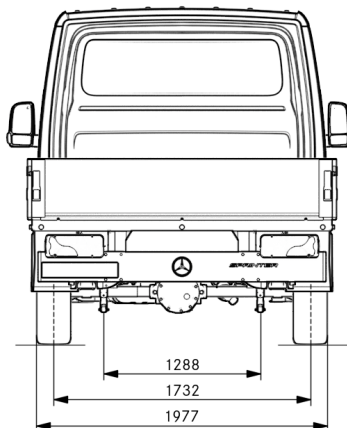

Maßangaben unterliegen einer Toleranz von +/- 3%.

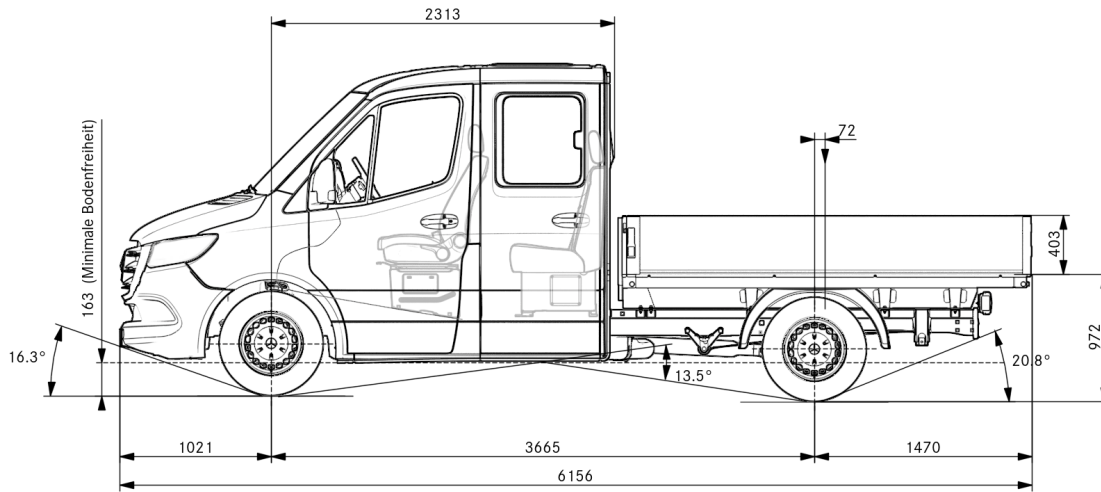

Maßangaben unterliegen einer Toleranz von +/- 3%.

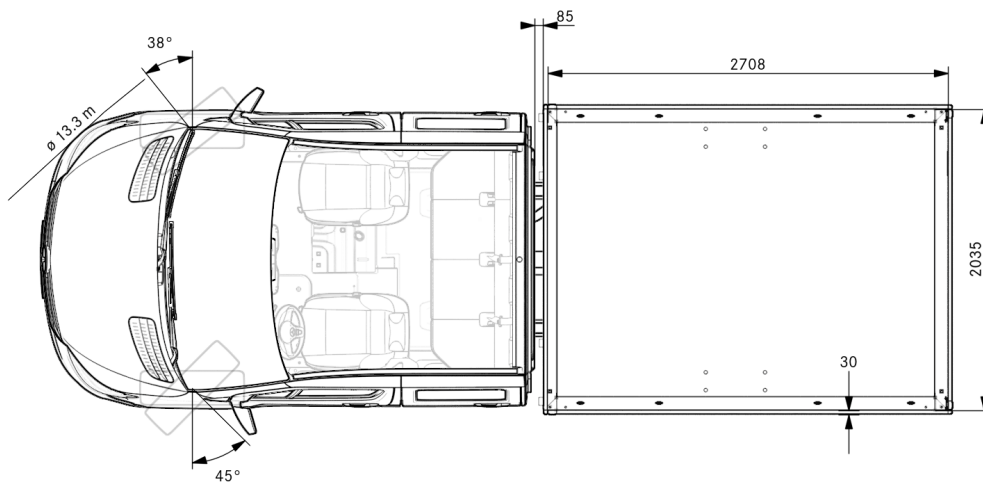

Maßangaben unterliegen einer Toleranz von +/- 3%.

# Reifenenergielabel

Verordnung (EU) 2020/740 zu Reifenenergielabel

Am Ende dieser Seite erhalten Sie den direkten Link zum entsprechenden Reifenlabel und zum Produktdatenblatt des Reifenherstellers, welche für diese Fahrzeugkonfiguration gültig sind. Zusatzhinweis: Falls Sie "Bereifung ohne Vorgabe Fabrikat" in Ihrer Konfiguration gewählt haben, kommt eines der unten aufgelisteten Reifenlabels zur Verbauung in Betracht. Bitte berücksichtigen Sie, dass uns in diesem Fall der zu verbauende Reifen produktionsbedingt zum aktuellen Zeitpunkt nicht bekannt ist. Alle in Frage kommenden Reifenlabel werden Ihnen im Rahmen dieses konkreten Fahrzeugangebotes in jedem Fall durch Ihren Verkäufer überreicht bzw. elektronisch übermittelt. Auf Anfrage übergibt Ihr Verkäufer Ihnen auch technisches Werbematerial, sofern der Reifenhersteller uns solches bereitstellt, sowie das Produktdatenblatt.

**Continental | ContiVanContact 200 | 235/65 R 16C 115/113 R**

**PIRELLI | WCARRI | 235/65R16 C 118/116 R**

Link zu Energielabel:  
<https://eprel.ec.europa.eu/qr/481424>

Link zu Energielabel:  
<https://eprel.ec.europa.eu/qr/595538>



**Continental** 0451558  
 235/65 R 16 C 115/113 R C2

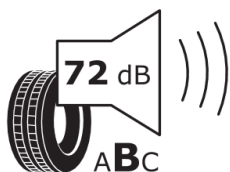
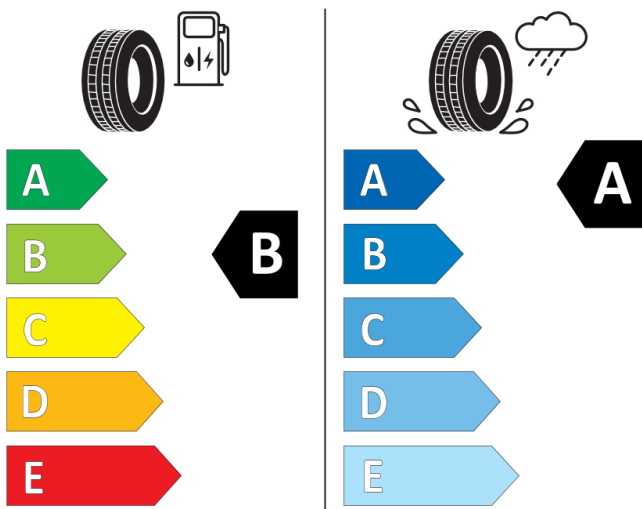

2020/740



**PIRELLI** 27604  
 235/65R16C 118/116 R C2

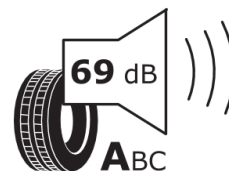
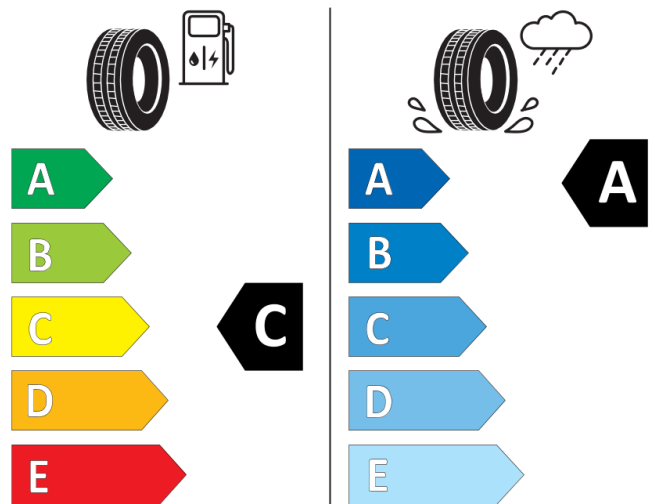

2020/740

# Beschlussvorlage

- öffentlich -

---

**Drucksache:** VL-252/2023

**Fachbereich:** Städtische Gremien

Beratungsfolge	Termin
Magistrat	17.11.2023
HAFI	21.11.2023
Stadtverordnetenversammlung	23.11.2023

---

## Resolution zur Finanzierung des Naturparks Knüll

### **a) Erläuterung:**

Die Verbandsversammlung des Zweckverbands Knüllgebiet hat das Land Hessen mit der als Anlage beigefügten Resolution aufgefordert, seine Naturpark-Förderung gerecht und zuverlässig zu gestalten und mindestens zwei Personalstellen im Rahmen der Förderung zu finanzieren.

Zwischenzeitlich haben die Gemeinde Neuenstein und der Landkreis Hersfeld-Rotenburg beschlossen, diese Resolution und die darin formulierten Forderungen zu unterstützen

Die Stadtverordnetenversammlung der Reformationsstadt Homberg (Efze) könnte sich diesem Vorgehen anschließen.

### **b) Gesetzliche Bestimmungen oder Richtlinien zur Beachtung:**

### **c) Finanzielle Auswirkung bei Beschlussfassung:**

### **d) Beschlussvorschlag:**

Die Stadtverordnetenversammlung unterstützt das Handeln der Verbandsversammlung des Zweckverbandes Knüllgebiet und beschließt nachstehende Resolution:

Die Stadtverordnetenversammlung der Reformationsstadt Homberg (Efze) fordert das Land Hessen auf, seine Naturpark-Förderung gerecht und zuverlässig zu gestalten. Mindestens zwei Personalstellen müssen im Rahmen der Förderung finanziert werden.

### **Anlage(n):**

1. 20230919 Resolution
2. 20231007\_HZ Resolution Neuenstein
3. 20231108 HNA RB Resolution Kreistag





## **Hilferuf des jüngsten Naturparks in Hessen: Finanzierung durch das Land Hessen für den Knüll infrage gestellt**

### **Resolution der Verbandsversammlung des Zweckverbands Knüllgebiet (Träger des Naturparks Knüll)**

Neuenstein, 19.09.2023

Die Verbandsversammlung des Zweckverbands Knüllgebiet fordert das Land Hessen auf, seine Naturpark-Förderung gerecht und zuverlässig zu gestalten. Mindestens zwei Personalstellen müssen im Rahmen der Förderung finanziert werden.

#### Begründung:

Wird die Förderrichtlinie, die schon für das laufende Haushaltsjahr gelten soll, so wie sie geplant ist in Kraft gesetzt, wird der Zweckverband Knüllgebiet gezwungen sein, sich weitgehend von seinem Naturpark-Personal zu trennen – um die notwendige Arbeitsleistung dann von Extern als Projekt einzukaufen. Das ist teuer und verlangt mehr Steuerungsaufwand – ist aber förderfähig. Hier stellt sich die Frage nach dem sinnvollen Umgang mit öffentlichen Mitteln!

Große Unterschiede in der Förderung der hessischen Naturparke führen dazu, dass der Naturpark Knüll sowie weitere, vor allem kleinere Naturparke, Gefahr laufen, zukünftig keine Landesförderung mehr zu erhalten. Die bereits für das laufende Jahr angedachte Projektförderung sieht vor, dass die Naturparke nur dann Fördermittel erhalten, wenn sie viele Projekte mit relevantem finanziellem Umfang umsetzen. Dies gelingt den größeren und älteren Naturparks wesentlich besser, da ihre Geschäftsstellen mit mehr Personal besetzt sind und dank größerer Kommunen auch über höhere Umlagen verfügen. Hinzu kommt, dass über HessenForst bereitgestelltes Personal, über das die meisten Naturparke verfügen, voll förderfähig ist, während „eigenes“ Personal nur in wesentlich geringerem Umfang zuwendungsfähig ist. Jedoch auch nur dann, wenn Projekte in größerem finanziellem Umfang umgesetzt werden.

Während der Entstehung des Naturparks Knüll wurde – in Abstimmung mit dem hessischen Umweltministerium – mit schlanken personellen Strukturen geplant. So verfügt der Naturpark Knüll im Unterschied zu vielen anderen Naturparks über keinen eigenen Betriebshof. Erforderliche Arbeiten werden in Absprache mit den Kommunen von deren Bauhöfen übernommen, diese übernehmen auch die Kosten dafür.

Damit muss in jedem Jahr aufs Neue geprüft werden, ob genug über die Naturpark-Förderung abbildbare Projekte innerhalb eines Jahres umgesetzt werden können.

Die Kommunen im Knüll sind stolz auf ihren neuen Naturpark und dessen bisherige Entwicklung. Sie können ihr finanzielles Engagement jedoch nur dann fortsetzen, wenn sie auf eine planbare, zuverlässige Co-Finanzierung durch das Land Hessen vertrauen können.

Hersfelder Zeitung > Lokales > Neuenstein-Ludwigsau > Neuenstein

## Neuenstein unterstützt Resolution des Zweckverbandes Knüll zum Naturpark

06.10.2023, 17:00 Uhr

Von: [Laura Hellwig](#)

🗨️ Kommentare

Teilen ➦



Verabschiedung der Neuensteiner Ortsdiener: Bürgermeister Roland Urstadt (links) und Jochen Schäfer, Vorsitzender der Gemeindevertretung (rechts), bedankten sich bei (von links) Andre Mendel aus Salzberg, Claudia Fröhlich aus Raboldshausen, Heinz Vorbach aus Untergeis und Anneliese Spill aus Aua. © Laura Hellwig

*Die Gemeindevertretung von Neuenstein unterstützt einstimmig eine Resolution des Zweckverbandes Knüll und reagiert auf den Hilferuf des Naturparks, der um seine Zukunft bangt.*

Aua – In einem gemeinsamen Dringlichkeitsantrag forderten die SPD- und die CDU-Fraktion die Gemeindevertretung dazu auf, eine Resolution der Verbandsversammlung des Zweckverbandes Knüll zu unterstützen. Damit reagierten die Kommunalpolitiker auf den in der Hersfelder Zeitung veröffentlichten Hilferuf des Naturparks Knüll, der wegen einer vom Land Hessen geplanten Neuregelung der Förderung von Naturparks um seine Zukunft bangt.

In der Resolution wird das Land Hessen aufgefordert, „seine Naturpark-Förderung gerecht und zuverlässig zu gestalten“.

Katharina Schwalm (SPD) erklärte, dass gerade der Naturpark Knüll als kleiner Naturpark „gravierende Folgen“ durch die Neuregelung erleiden könnte. „Wir sind der Meinung, dass hier die Sachlichkeit und nicht die Parteipolitik im Vordergrund stehen sollte. Wir wollen als Gemeinde Neuenstein ein Zeichen setzen, dass wir hinter dem Naturpark stehen und ihn hierbehalten wollen. Es wäre super, wenn wir auch für andere Kommunen ein Zeichen setzen könnten, sodass auch sie die Resolution unterstützen.“

Ingo Bernhard (CDU) ergänzte, dass man das Thema nach der Landtagswahl bei den neu-gewählten Abgeordneten und im Landtag in Wiesbaden auf die Tagesordnung setzen wolle. Alle Gemeindevertreter stimmten für den Dringlichkeitsantrag.

---

# Hilferuf für Naturpark Knüll

## Kreistag fordert Erhalt der Personalstellen im Zweckverband

VON DANIEL GÖBEL

**Hersfeld-Rotenburg** – Mit einer gemeinsamen Resolution aller vertretenen Fraktionen – mit Ausnahme der AfD – will der Kreistag gegenüber dem Land die Bedeutung des Zweckverbands Naturpark Knüll verdeutlichen. Die Naturparkförderung müsse in den kommenden Haushaltsjahren gerecht und zuverlässig gestaltet werden. Dies bedeute, dass die beiden Vollzeitstellen dauerhaft direkt beim Zweckverband im Rahmen der Landesförderung finanziert werden sollten.

Karsten Vollmar (SPD) sprach während der jüngsten Kreistagssitzung von einem „Hilferuf“ für den Naturpark. Denn wenn die Finanzierungsrichtlinie des Landes Hessen wie geplant eingesetzt und umgesetzt würde, werde der Zweckverband gezwungen sein, sich vom eige-

nen Naturpark-Personal zu trennen und die benötigten Arbeitsleistungen dann von externen Dienstleistern einzukaufen. „Bei Anwendung der neuen Richtlinie würden beim Zweckverband Naturpark Knüll eineinhalb der beiden Vollzeitstellen wegfallen. Das kann nicht in unserem Sinne sein“, so Vollmar.

Walter Glänzer (CDU) sagte, es ginge nicht nur darum, Wanderwege auszubauen. „Wir wollen uns auch in der Umweltbildung engagieren

und darüber versuchen, Menschen die Natur nahe zu bringen.“ Dies alles werde in schlanker Struktur mit zwei Vollzeitstellen umgesetzt. „Es reicht aber nicht aus, genügend Projekte ins Leben zu rufen, um die Förderung zu erreichen“, so Glänzer.

Die Kreistagsmitglieder fürchten, dass die Richtlinie zu einer Verteuerung der Dienstleistungen führt und einen höheren Steuerungsaufwand nach sich zieht. Durch den Mehraufwand be-

stände darüber hinaus die Gefahr, dass kleinere Projekte nicht mehr förder- und dadurch nicht umsetzungsfähig sind.

In der kommenden Woche will der Zweckverband die künftige Arbeit des Naturparks der Öffentlichkeit vorstellen. Der Naturparkplan ist die Richtschnur für den Naturpark Knüll für die nächsten 10 Jahre.

Auch die AfD stimmte der Resolution letztlich geschlossen zu. Der Fraktionsvorsitzende Gerhard Schenk monierte aber zuvor, dass die AfD erst gar nicht gefragt worden sei. „Wir stimmen bei vernünftigen Anträgen natürlich zu. Die Brandmauer besteht aber weiter, wir wurden nicht einmal gefragt, ob die AfD bei der Resolution dabei ist. Das ist diskriminierend. Sie haben keinen Anstand“, empörte sich Schenk. » SEITE 2

---

### Große Unterschiede in der Förderung

Große Unterschiede in der Förderung der hessischen Naturparks führen dazu, dass der Naturpark Knüll sowie weitere, vor allem kleinere Naturparks, Gefahr laufen, künftig keine Landesförderung mehr zu erhalten, heißt es vom Zweckverband. Die angedachte Förderung sieht vor, dass die Naturparks nur dann Fördermittel erhalten, wenn sie viele Projekte umsetzen. Dies gelingt den größeren Naturparks einfacher, da ihre Geschäftsstellen mit mehr Personal besetzt sind. dag

# Beschlussvorlage

- öffentlich -

---

**Drucksache:** VL-195/2023 2. Ergänzung

**Fachbereich:** Frühe Bildung & Familien

Beratungsfolge	Termin
KJSI	15.11.2023
HAFI	21.11.2023
Stadtverordnetenversammlung	23.11.2023

---

## **KiTa Wernswig**

**hier: Beratung und Beschlussfassung über die künftige Trägerschaft**

### **a) Erläuterung:**

Mit Beschluss vom 14. September 2023 (VL-195/2023) hat die Stadtverordnetenversammlung den Magistrat beauftragt, den Markt zu erkunden, welche freien oder kirchlichen Träger künftig die neu zu bauende Kindertagesstätte (KiTa) Wernswig betreiben könnten. Das Ergebnis ist dem Ausschuss KJSI vorzustellen und dort ist über die künftige Trägerschaft zu beraten. Auf Grundlage dieser Beratung ist in der Stadtverordnetenversammlung abschließend zu entscheiden.

Unmittelbar nach der Veröffentlichung dieses Beschlusses sind drei formlose Interessenbekundungen von freien Trägern eingegangen. Da offensichtlich bei freien Trägern grundsätzliches Interesse an der Übernahme der Trägerschaft für den Betrieb der neu zu bauenden KiTa Wernswig besteht, sind keine weiteren potenziellen freien oder kirchlichen Träger angefragt worden.

Für das weitere Vorgehen wird daher empfohlen, die künftige Übernahme der Trägerschaft für den Betrieb der neu zu bauenden, dreigruppigen KiTa Wernswig öffentlich auszuschreiben.

In der Ausschreibung werden Zweck und Anforderungen an die Einrichtung sowie die Auswahlkriterien benannt.

Die Bewerbung hat ein inhaltliches Konzept, eine Leistungsbeschreibung, ein Finanzierungs- und Organisationskonzept sowie Aussagen zur Kooperationsbereitschaft zu umfassen.

Durch die gesetzlichen Vorgaben müssen Träger hohe Anforderungen im Rahmen der Kindertagesbetreuung erfüllen. Die Kenntnis der Anforderungen an frühkindliche Pädagogik, das Vorhalten von qualifizierter Fachberatung und die Flexibilität zwischen mehreren Einrichtungen (z. B. Personalflexibilisierung bei Ausfallzeiten etc.) sind wichtige Voraussetzungen, um diese gesetzlichen Standards erfüllen zu können.

Die Stadt fördert die Vielfalt von Trägern und die Vielfalt von Inhalten, Methoden und Arbeitsformen. Diese unterstützen das Wunsch- und Wahlrecht für die Familien.

Eine Vergabe der Trägerschaft ist nur möglich, wenn die durch den zukünftigen Träger neu einzustellenden Beschäftigten in Anlehnung an die Bestimmungen des für die Stadt gültigen Tarifwerkes angestellt werden.

Da die derzeit in der bestehenden KiTa Wernswig Beschäftigten grundsätzlich mit ihren bestehenden Arbeitsverträgen weiterhin in der neu zu bauenden KiTa arbeiten sollen, sind mit ihnen einvernehmliche Gespräche geführt worden

**b) Gesetzliche Bestimmungen oder Richtlinien zur Beachtung:**

**c) Finanzielle Auswirkung bei Beschlussfassung:**

**d) Beschlussvorschlag:**

Die Übernahme der Trägerschaft für den Betrieb der neu zu bauenden Kindertagesstätte Wernswig durch freie oder kirchliche Träger ist auszuschreiben.

# Beschlussvorlage

- öffentlich -

---

**Drucksache:** VL-255/2023

**Fachbereich:** Ordnungsverwaltung

Beratungsfolge	Termin
Magistrat	17.11.2023
HAFI	21.11.2023
Stadtverordnetenversammlung	23.11.2023

---

## **Öffentlich-rechtliche Vereinbarung gemeinsame Kleiderkammer Feuerwehr**

### **a) Erläuterung:**

Vor dem Hintergrund, dass bei der Gründung der gemeinsamen Kleiderkammer der Feuerwehr keine entsprechende Vereinbarung getroffen wurde, soll dies nun nachgeholt werden. Unter Federführung der Gemeinde Frielendorf wurden seinerzeit zwar die Beschlüsse durch die kommunalen Gremien gefasst, aber es wurde versäumt, eine öffentlich-rechtliche Vereinbarung zu treffen. Mittlerweile liegt die Federführung der Kleiderkammer bei der Kreisstadt Homberg (Efze).

Die jeweiligen öffentlich-rechtlichen Vereinbarungen werden rechtzeitig zur Sitzung hochgeladen.

### **b) Gesetzliche Bestimmungen oder Richtlinien zur Beachtung:**

### **c) Finanzielle Auswirkung bei Beschlussfassung:**

Kostenstelle:

Sachkonto:

Verfügbare Mittel laut Haushaltsplan:

Tatsächlich verfügbare Mittel:

### **d) Beschlussvorschlag:**

Für die gemeinsame Kleiderkammer der Feuerwehr werden nachträglich im Rahmen der Interkommunalen Zusammenarbeit die entsprechenden öffentlich-rechtlichen Vereinbarungen der beteiligten Kommunen beschlossen.

# Sachstandsbericht

- öffentlich -

---

**Drucksache:** VL-176/2020 27. Ergänzung

**Fachbereich:** Wirtschaftsförderung / Stadtentwicklung / Tourismus

Beratungsfolge	Termin
Stadtverordnetenversammlung	23.11.2023

---

## Dorfentwicklung Homberg (Efze) hier: Sachstandsbericht

### a) Erläuterung:

Im Rahmen des Förderprogramms Dorfentwicklung wurde seit Beginn des Jahres 2021 ein integriertes kommunales Entwicklungskonzept (IKEK) für die Stadt Homberg erarbeitet. Hiermit war das Fachbüro CIMA Beratung + Management GmbH aus Hannover beauftragt. Zur Information und Beteiligung der Bürger wurde eine Projekthomepage unter der Adresse „homberg-gestalten.de“ eingerichtet.

Der zwischen Stadtverwaltung, Gremien, Schwalm-Eder-Kreis und Fachbüro abgestimmte IKEK-Bericht wurde von der Wirtschafts- und Infrastrukturbank Hessen (WIBank) freigegeben und am 20.10.2022 von der Stadtverordnetenversammlung beschlossen. Der Endbericht des IKEK in der Fassung vom 06.09.2022 ist im Downloadbereich des Ratsinformationssystems sowie auf der oben genannten Projekthomepage abrufbar.

Zur Information der Bürger fand am 24.11.2022 eine öffentliche Abschlussveranstaltung im Dorfgemeinschaftshaus Holzhausen statt. Beim Termin informierten die Stadt Homberg, der Schwalm-Eder-Kreis und das Fachbüro CIMA über den aktuellen Stand, die geplanten öffentlichen Vorhaben und die Fördermöglichkeiten für private Antragsteller.

Der Beschluss des IKEK markierte zugleich das Ende der Konzeptphase und den Beginn der Umsetzungsphase der im IKEK beschriebenen öffentlichen Projekte sowie den Start der Förderung privater Sanierungsmaßnahmen in den Stadtteilen Hombergs.

Im Rahmen der Umsetzungsphase wurden am 21.10.2022 Förderanträge für die bereits zuvor priorisierten Projekte:

- a) Städtebauliche Beratung privater Antragsteller
- b) Konzept zur Umsetzung des Hofs Rohde als multifunktionalen Begegnungsort
- c) Konzept zur Nutzung des Haus des Gastes und des Bewegungsbades in Hülsa

beim Landrat des Schwalm-Eder-Kreises, FB Wirtschaftsförderung, eingereicht. Hier liegen mittlerweile die Zuwendungsbescheide vor und die Entwicklung der Konzepte hat begonnen.

Das beauftragte Architekturbüro Ruhl u. Geißler aus Alsfeld hat zwischenzeitlich mit der Beratung begonnen. Hier wurden mittlerweile ca. 25 Beratungen durchgeführt.

Von der Verwaltung wurden für 2023 noch folgende Anträge für Projekte/Konzepte erarbeitet, die im Rahmen des Zeit-, Kosten- und Finanzierungsplanes vorgesehen waren und am 27.02.2023 bei dem Landrat des Schwalm-Eder-Kreises, FB Wirtschaftsförderung, eingereicht wurden:

- Konzept Backhaus Dickershausen
- Konzept Backhaus Steindorf
- Konzept DGH u. Freiflächen Allmuthshausen
- Konzept DGH u. Freiflächen Lembach
- Konzept Nachnutzung Sportplatz Caßdorf
- Konzept Ortsmitte Rückersfeld
- Konzept Quartier am Teich in Hülsa
- Baumaßnahme DGH Mörshausen
- Baumaßnahme Freiflächen am DGH Mörshausen
- Baumaßnahme DGH Welferode
- bauliche Umsetzung DGH u. Freiflächen Mardorf

Mit Schreiben vom 23.03.2023 der Dorf- und Regionalentwicklung wurde der Eingang der Anträge bestätigt.

Für die Maßnahmen

- Konzept Backhaus Dickershausen
- Konzept Backhaus Steindorf
- Konzept DGH u. Freiflächen Lembach
- Konzept Ortsmitte Rückersfeld

wurden am 07.07.2023 vorläufige Zuwendungsbescheide erteilt, da für die endgültigen Zuwendungsbescheide, die Antragstellung über das Agrarportal des Landes Hessen erfolgen muss. Da es zu Problemen bei der digitalen Antragstellung von Seiten der WIBank gekommen war, konnten die Anträge im Agrarportal erst im August gestellt werden.

Am 28.11.2023 findet die Sitzung der Steuerungsgruppe statt, in der auch die zukünftige Priorisierung im Zeit-, Kosten- und Finanzierungsplan diskutiert wird



# Sachstandsbericht

- öffentlich -

---

**Drucksache:** VL-183/2020 19. Ergänzung

**Fachbereich:** Technische Dienste

**Beratungsfolge**

Stadtverordnetenversammlung

**Termin**

23.11.2023

---

## **Sanierung Stadion am Stellberg**

**hier: Sachstandsbericht**

### **a) Erläuterung:**

#### Planung und Koordination:

Der Sachstand zum Stadion ist unverändert.

Für die baufachliche Prüfung müssen noch diverse Schnittstellen geklärt werden.

Es fehlen kleine Abstimmungen zum neuen Funktionsgebäude, die zur Zeit aufgearbeitet werden. Zudem wird vom Ingenieurbüro Oppermann die Entwässerung des Stadions abgestimmt und geplant. Ziel der Planung ist es, mit möglichst geringem Kostenaufwand, eine funktionierende Entwässerung des Stadions zu entwickeln. Hier soll im Zuge dieser Planung das vorhandene Regenrückhaltebecken optimiert und neu dimensioniert werden.

Derzeit stehen noch Abstimmungen mit der Unteren Wasserbehörde aus. Hier wird die Genehmigungsfähigkeit geprüft, wie viel Liter Wasser in das Grabensystem geleitet werden können. Diese Planung ist zwingend notwendig, um hohe Kosten und Risiken abzuwägen. Zudem ist das Thema der Entwässerung ein Teil der baufachlichen Prüfung – Aussagen müssen verlässlich vorliegen, um eine prüfbare Grundlage zu haben.

Sofern die Abstimmungen mit der Unteren Wasserbehörde getroffen sind, können die Unterlagen zur baufachlichen Prüfung vorgelegt werden. Nach derzeitigem Stand, wird erst Anfang nächsten Jahres mit der Einreichung der baufachlichen Prüfung gerechnet.

# Sachstandsbericht

- öffentlich -

**Drucksache:** VL-198/2018 36. Ergänzung

**Fachbereich:** Technische Dienste

**Beratungsfolge**

Stadtverordnetenversammlung

**Termin**

23.11.2023

**Aufwertung Freibad „Erleborn“  
hier: Sachstandsbericht**

## **a) Erläuterung:**

Der Sachstand ist unverändert.

Derzeit laufen in allen Bauabschnitten planungstechnische Abstimmungen.

Im Dezember werden zwei ausgearbeitete Varianten für das Multifunktionsgebäude zur Abstimmung vorgelegt, damit die Entwurfsplanung weitergehen kann.

## Kosten/ Finanzplanung

<b>Bauabschnitte</b>	<b>Gesamtkosten netto</b>	<b>HH Vorjahre</b>	<b>HH 2023</b>	<b>HH 2024</b>	<b>HH 2025</b>
1.BA MZB & Technik	7.680.000 € (nach KoBe*)	865.000 €***	2.900.000 €	3.915.000 €	
2.BA Funktionsgebäude	1.000.000 € (nach KoSch**)		100.000 €	342.500 €	557.500 €
3.BA Freianlagen	596.000 € (nach KoSch**)			100.000 €	496.000 €
4.BA Kinderbecken	750.000 € (nach KoSch**)			100.000 €	650.000 €
<b>Kosten Gesamtmaßnahme</b>	<b>10.026.000 €</b>	<b>865.000 €</b>	<b>3.000.000 €</b>	<b>4.457.500 €</b>	<b>1.703.500 €</b>

\* KoBe = Kostenberechnung nach DIN 276 – 3.Ebene

\*\* KoSch = Kostenschätzung nach Machbarkeitsstudie

\*\*\* HH Vorjahre = In den Vorjahren wurden 535.000,00 € für das Multifunktionshaus Marktplatz 15 umgewidmet wurden. (STAVO- Beschluss vom 15.07.2021), sowie 220.000,00 € für den Straßenbau Holzhausen (STAVO- Beschluss vom 19.05.2022). Diese sind wieder im HH 2023 einzustellen.

**Fördermittel:**

<b>Bauabschnitte</b>	<b>Fördersumme</b>	<b>Vorjahre</b>	<b>HH 2023</b>
1.BA SWIM	1.000.000 €	500.000 €	500.000 €
2.BA Dorfentwicklung	900.000 € ****		900.000 €
3.BA Hessenkasse	543.000 €	543.000 €	
4.BA Kreisausgleichsstock	100.000 €		100.000 €
<b>Abruf Fördergelder</b>	<b>2.543.000 €</b>	<b>1.043.000 €</b>	<b>1.500.000 €</b>

\*\*\*\* Eine 90%ige Förderung ist nur noch in diesem Jahr möglich. Ab 2023 gilt eine Förderquote von 70-75%.

# Sachstandsbericht

- öffentlich -

---

**Drucksache:** VL-138/2020 32. Ergänzung

**Fachbereich:** Wirtschaftsförderung / Stadtentwicklung / Tourismus

**Beratungsfolge**

**Termin**

Stadtverordnetenversammlung

23.11.2023

---

## **Entwicklung ehemaliges Klinikareal an der Melsunger Straße**

### **Hier: Sachstandsbericht**

#### **a) Erläuterung:**

##### *Aufbau Projektstruktur und Verfahrensbegleitung*

Auf der Basis des Stadtverordnetenbeschlusses vom 09.02.2023 wurde für den Aufbau der Projektstruktur und die Verfahrensbegleitung im Rahmen eines entsprechenden Vergabeverfahrens das Büro ANP, Kassel, beauftragt.

Sobald ein konkreter Vorschlag für die weiteren Projektstrukturen vorliegt, werden auch die angekündigten Sitzungen mit der beschlossenen Lenkungsgruppe durchgeführt.

Für eine zügige Entwicklung des gesamten Projekts, ist neben der externen Verfahrensbegleitung insbesondere eine verwaltungsinterne Projektleitung wichtig. Hierzu hat die Stadtverordnetenversammlung am 06.07.2023 die Schaffung einer neuen Projektstelle im Fachbereich Wirtschaftsförderung | Stadtentwicklung | Tourismus beschlossen (vgl. VL 145/2023). Diese Stelle wurde ausgeschrieben; die Bewerbungsgespräche wurden abgeschlossen, und der Magistrat hat am 19.10.2023 über die konkrete Stellenbesetzung entschieden. Der künftige Mitarbeiter wird seine Tätigkeit am 01.12.2023 aufnehmen.

##### *Machbarkeitsstudie zum Hauptgebäude*

Die Machbarkeitsstudie für das Hauptgebäude befindet sich aktuell noch in Erarbeitung. Da das Erschließungs- und Mobilitätskonzept noch nicht vorliegt, kann die Machbarkeitsstudie noch nicht fertiggestellt werden.

Darüber hinaus wurde im Rahmen der Bestandserfassung des Hauptgebäudes herausgefunden, dass es in 1997 Einwirkungen durch betonschädlicher Chemikalien im Kriechkeller gab. Laut Bauanträgen und Gutachten sollen diese wohl behoben worden sein. Zum jetzigen Zeitpunkt lässt sich aber noch nicht feststellen, ob die Schäden damals komplett beseitigt wurden. Da dies maßgeblich für die statische Sicherheit des Gebäudes ist, findet aktuell eine Überprüfung des Kriechkellers statt. Diese ist noch nicht abgeschlossen.

##### *Rückbaukonzept für das Schwesternwohnheim I und OP-Trakt*

Zur Vorbereitung der Abbrucharbeiten der Nebengebäude entlang der Melsunger Straße und des ehemaligen OP-Trakts wurde bereits in bestimmten Teilbereichen ein Pflegeschnitt der Gehölze vorgenommen. Darüber hinaus soll für die Entrümpelung des Schwesternwohnheim I, OP-Trakt und Bettenhaus eine Ausschreibung auf dem Weg gebracht werden.

### *Mobilitätskonzept*

Das am 19.05.2023 durch die Stadtverordnetenversammlung beauftragte Mobilitätskonzept wird durch das Büro PLAN MOBIL, Kassel, erarbeitet und kann voraussichtlich bis zum Jahresende vorgestellt werden.

### *Fördermittel und Haushalt*

Auf Grundlage des Workshops im September 2022 wurde in Zusammenarbeit mit den Planungsbüros ANP und GTL-Landschaftsarchitektur aus Kassel für das Förderprogramm „Anpassung urbaner Freiräume an den Klimawandel“ im Herbst 2022 eine Projektskizze eingereicht. Im Rahmen des Programms werden unter anderem die Ertüchtigung von Park- und Grünanlagen, die Entsiegelung, die Begrünung von Frei- und Verkehrsflächen oder Maßnahmen zur Stärkung von Biodiversität gefördert. Die Projektskizze der Stadt Homberg (Efze) wurde im ersten Auswahlprozess leider noch nicht berücksichtigt.

Der Magistrat hat in seiner Sitzung am 07.09.2023 beschlossen, erneut eine Projektskizze einzureichen, weil ein zweiter Förderaufruf veröffentlicht worden ist. Dieser Beschluss wurde umgesetzt und die Skizze fristgerecht eingereicht. Eine Entscheidung des Fördermittelgebers wurde für das erste Quartal 2024 avisiert.

Mit der Projektskizze wurde zudem eine gute Grundlage erarbeitet, die zukünftig auch für andere Förderaufrufe gut eingesetzt werden kann. Die Verwaltung ist weiterhin bemüht, Fördermittel für das Projekt zu akquirieren.

Für die wirtschaftliche Abwicklung der Gesamtmaßnahme wird empfohlen, ähnlich wie bei der städtebaulichen Entwicklung des „Quartiers an der Mauer“ eine eigene Investitionsnummer einzurichten, über die alle Einzelmaßnahmen für dieses Projekt abzubilden sind. Ein entsprechender Vorschlag wird im Rahmen der Haushaltsberatungen 2024 vorgelegt.

Alle relevanten Unterlagen zur Entwicklung des ehemaligen Klinikareals stehen den Stadtverordneten im Downloadbereich des Ratsinformationssystems unter „Aktuelle Projekte | Entwicklung ehemaliges Klinikareal“ zur Verfügung.

# Sachstandsbericht

- öffentlich -

---

**Drucksache:** VL-138/2017 30. Ergänzung

**Fachbereich:** Wirtschaftsförderung / Stadtentwicklung / Tourismus

**Beratungsfolge**

Stadtverordnetenversammlung

**Termin**

23.11.2023

---

**Städtebauförderprogramm Wachstum und nachhaltige Erneuerung (vorher „Zukunft Stadtgrün“) für das Fördergebiet Burgberg mit angrenzenden Friedhöfen, Kleingartenanlagen und Stadtpark  
hier: Sachstandsbericht**

## **a) Erläuterung:**

Mit der Auftragsvergabe des Fördergebietsmanagements im Juli 2019 wurde aktiv mit der Umsetzung der Maßnahmen aus dem ISEK (Integrierten städtebaulichen Entwicklungskonzeptes) begonnen. In der beigefügten Anlage wird der aktuelle Projektstand verschiedener Maßnahmen dargestellt.

## **Anlage(n):**

1. 231122\_Anlage Sachstandsbericht W&nE November 2023

## **Wachstum und nachhaltige Erneuerung (vorher: Zukunft Stadtgrün)**

Sachstände geordnet nach Projektliste des ISEK

### **A. Übergeordnete Projekte**

Im Herbst 2020 erfolgte die Vergabe zur Gestaltung eines Leitsystems und Thementafeln am Burgberg an die Agentur Ultraviolett aus Bad Hersfeld.

Diese hat der Verwaltung bereits mehrere Gestaltungsvorschläge unterbreitet, die in der Steuerungsgruppe erörtert wurden. Es folgten bereits mehrere Korrekturschleifen, in dem die Texte und auch das Layout mehrmals überarbeitet wurden. Mit Zustimmung der Steuerungsgruppe folgt aktuell die finale Überarbeitung der Thementafeln. Anschließend werden diese den städtischen Gremien zur Verfügung gestellt.

#### **1. Stadtpark „Alter Friedhof“**

Im Sommer 2020 erfolgte die Ausschreibung von Planungsleistungen der Freianlagenplanung zur Umgestaltung des Stadtparks „Alter Friedhof“. In einem zweistufigen Vergabeverfahren erhielt das Planungsbüro Setzpfandt aus Weimar den Zuschlag für die Planungsleistungen Lph 1 - 4. Das Büro Setzpfandt hat mittlerweile die Entwurfsplanung abgeschlossen. Der Entwurf zur Umgestaltung des Stadtparks „Alter Friedhof“ wurde im Februar 2022 durch die Stadtverordnetenversammlung beschlossen. Aufgrund der Kostensteigerung musste für die Vergabe der Planungsleistungen Lph 5 - 9 ein EU-weites Vergabeverfahren durchgeführt werden. Das Vergabeverfahren ist bereits abgeschlossen und das Planungsbüro Setzpfandt konnte auch für die Lph 5 - 9 beauftragt werden.

Mit der Kath. Kirchengemeinde wurde ein Kaufvertragsentwurf über die Nutzung des Kirchenvorplatzes abgestimmt. Eine Beurkundung erfolgte noch im Dezember 2022.

Für die Architektenleistungen des geplanten „Familiencafés“ wurde das Planungsbüro e4 aus Fritzlar im Dezember 2020 beauftragt. Die Entwürfe wurden im Februar 2022 zusammen mit den Entwürfen zur Umgestaltung des Stadtparks in der Stadtverordnetenversammlung vorgestellt.

Eine Wirtschaftlichkeitsberechnung für das Café ist noch nicht erfolgt.

Weitere Zeitplanung:

Bauabschnitt 1: Frühling 2024

Bauabschnitt 2: Winter 2025

Im Januar 2023 wurde ein wichtiger Planungsworkshop mit den Planungsbüros und der Verwaltung für die Entwicklung der Schnittstelle zwischen Stadtpark, Familiencafé und Umfeld Kreisverwaltung durchgeführt. Nach Abstimmung mit der Kreisverwaltung werden die Ergebnisse in den Gremien vorgestellt.

## **2. Umfeldgestaltung der Kreisverwaltung**

Für das Umfeld der Kreisverwaltung wird derzeit eine Machbarkeitsstudie erarbeitet. Nach einem Vergabeverfahren konnte das Planungsbüro BAS (Büro für Architektur und Stadtplanung) aus Kassel mit der Machbarkeitsstudie beauftragt werden. Erste Ergebnisse wurden bereits in der Steuerungsgruppe vorgestellt. Aktuell werden die Ergebnisse noch mit der Kreisverwaltung abgestimmt. Die Erarbeitung der Machbarkeitsstudie soll im Herbst 2023 abgeschlossen sein und dann im Download-Bereich des Ratsinformationssystems hochgeladen werden.

## **3. Umweltbildungszentrum an der Haingasse**

Für das Umweltbildungszentrum wurde von 2021 bis 2022 eine Vorstudie erarbeitet. Der Auftrag dafür wurde an Herrn Mathar aus Gießen vergeben, mit dem beruflichen Hintergrund der Konzeptentwicklung in der Bildung für nachhaltige Entwicklung. Hierbei ging es in erster Linie darum zu prüfen, ob für das avisierte Angebot am Burgberg in Homberg eine nachhaltige Trägerschaft zu realisieren und ein dauerhafter und inhaltlich wegweisender Betrieb möglich ist. Die Studie wurde Anfang 2022 der Steuerungsgruppe vorgestellt. Aufgrund der Ergebnisse der Vorstudie wurden bereits erste Gespräche mit dem LWV geführt, um eine Kooperation in diesem Projekt zu diskutieren. Weitere Gespräche folgten im März 2023. Bezüglich eines Nutzungskonzepts soll parallel dazu nochmal Kontakt mit den Homberger Schulen aufgenommen werden.

## **4. Waldspielplatz / Osterwiese**

Die Osterwiese soll zusammen mit dem Osterhäuschen als naturnahen Waldspielplatz ausgebaut werden. Das beauftragte Planungsbüro PlanRat, Kassel hat entsprechende Varianten erarbeitet, die bereits in der Stadtverordnetenversammlung im Oktober 2021 vorgestellt und beschlossen wurden. Vom Planungsbüro PlanRat wurden entsprechende Anträge an die Untere Denkmalschutzbehörde und die Untere Naturschutzbehörde gestellt. Mittlerweile liegen die denkmalschutzrechtliche Genehmigung und die Ausnahmegenehmigung der Unteren Naturschutzbehörde vor. Die Ausschreibung der Spielgeräte ist bereits erfolgt. Die geforderten Ausgleichsmaßnahmen sowie die Abrissarbeiten des Osterhäuschens wurden bis Ende Februar 2023 durchgeführt. Die Errichtung des Osterhäuschens erfolgt voraussichtlich Anfang 2024.

Für die Außenanlage - Garten- und Landschaftsbau, wurde nach einer beschränkten Ausschreibung die Firma Gringel Bau + Plan GmbH beauftragt.

Mit dem Bau des Waldspielplatzes wurde am 03.07.2023 begonnen. Die Spielgeräte wurden bereits aufgestellt. Der Spielplatz wurde im Rahmen einer kleinen Eröffnungsfeier am 17.10.2023 freigegeben. Die noch vorzunehmenden Pflanzarbeiten werden im November 2023 durchgeführt.



## **5. Grünflächen an der nördlichen Stadtmauer**

Die Umsetzung des Projektes 5.3. Sanierung „Stadtschreiberzimmer“ über der Hochzeitspforte ist mittlerweile abgeschlossen. Weitere Maßnahmen sind bereits bewilligt, sollen aber zu einem späteren Zeitpunkt umgesetzt werden.

## **6. Gartengürtel**

Im Juli 2020 wurden die privat genutzten Gartengrundstücke zwischen Stadtmauer und Reithausplatz durch die Steuergruppe in Augenschein genommen. Diese Gartengrundstücke sind in großen Teilen nicht mehr bewirtschaftet und brach gefallen und von einer zunehmenden Sukzession gekennzeichnet.

Im Rahmen des Summer of Pioneers in 2021 sowie der Durchführung des IJGD-Workcamps in 2022, wurden die städtischen Gärten wiederhergestellt und somit eine Nutzung als Gemeinschaftsgarten ermöglicht. Die Gemeinschaftsgärten spielen zudem eine wichtige Rolle im Projekt MarktCampus. Im Rahmen dieses Projekts wurden im August 2023 durch das IJGD-Workcamp weitere Arbeiten in den städtischen Gärten durchgeführt.

## **7. Burgberg**

Das für das Wegekonzept beauftragte Planungsbüro Rother & Partner hat das Wegekonzept erarbeitet, dies wurde im Februar 2022 durch die Stadtverordnetenversammlung beschlossen. Die Maßnahmen sollen in 2 Bauabschnitten umgesetzt werden. Die Anlage der vorgesehenen Behindertenstellplätze folgt im 2. BA. Zurzeit wird die Ausschreibung der Bauleistungen für den 1. BA vorbereitet. In den Ausschreibungsunterlagen wird die abgängige Begrenzungsmauer an der Wegeverbindung zwischen Hochzeitspforte und Osterhäuschen mit aufgenommen. Hier herrscht aus Verkehrssicherungsgründen Handlungsbedarf.

Voraussichtlicher Baubeginn Wegeausbau: Anfang 2024.

## **8. Friedhof Auf den Berglöchern / 9. Neuer Friedhof**

Für die Friedhöfe wurde von 2020 bis 2021 in enger Abstimmung mit der Friedhofskommission ein Entwicklungskonzept erarbeitet und der Stadtverordnetenversammlung vorgelegt. Das Entwicklungskonzept benennt kurzfristige und langfristige Planungsbausteine. Im Mai 2022 wurde die weitere Vorgehensweise diskutiert und beschlossen.

Die Maßnahme „Sternenkindergräber“ wurden im Herbst 2022 durch die Technischen Betriebe umgesetzt.

Die EU-weite Ausschreibung für die Gesamtplanung aller Friedhofsflächen wird durchgeführt, sobald die Machbarkeitsstudie zum Umfeld der Kreisverwaltung abgeschlossen ist.

Darüber hinaus sollen in einem Konzept Entwicklungspotentiale für die Überhangflächen auf dem Friedhof „Hinter dem Schlossberg“ erörtert und zunächst in der Steuerungsgruppe diskutiert werden.

Förderfähig im Sinne des Programms „Wachstum und nachhaltige Erneuerung“ sind die Umwidmung und Umgestaltung von Friedhofs- in Freiflächen. Hier sind im ISEK unterschiedliche Handlungsansätze formuliert worden (siehe auch Projekt 10 Kleingartenanlage). Der „Friedhofsbetrieb“ an sich wird als kommunale Grundaufgabe nicht förderfähig sein.

# Sachstandsbericht

- öffentlich -

---

**Drucksache:** VL-94/2021 8. Ergänzung

**Fachbereich:** Wirtschaftsförderung / Stadtentwicklung / Tourismus

Beratungsfolge	Termin
Stadtverordnetenversammlung	23.11.2023

---

**Antrag der Fraktion Bündnis90/DIE GRÜNEN vom 05.05.2021 betr. Grüne Vielfalt – Feldwege und Wegraine**

**hier: Sachstandsbericht zur Vorlage der Ergebnisse der Erfassung von gemeindeeigenen, fremd genutzten Feldwegeparzellen in allen Gemarkungen der Kreisstadt Homberg (Efze) durch ein Ingenieurbüro und weiteres Vorgehen**

## **a) Erläuterung:**

Die Stadtverordnetenversammlung der Kreisstadt Homberg (Efze) hat am 14.09.2023 eine neue Feldwegesatzung beschlossen. Parallel zur Erarbeitung der neuen Satzung wurde im Oktober 2022 ein Planungsbüro beauftragt, alle gemeindeeigenen, fremdgenutzten Feldwegeparzellen in den Homberger Gemarkungen zu erfassen.

Mittlerweile liegen die Ergebnisse der Untersuchung vor. Die Auswertungen des Büros umfassen folgende Unterlagen:

- Liegenschaftskarten aller 21 Gemarkungen mit in fremdgenutzten Flächen
- Luftbilder aller 21 Gemarkungen mit fremd genutzten Flächen
- Excel Tabellen für jede Gemarkung mit:
  - > Flurstückbezeichnungen
  - > Lagebezeichnungen
  - > Größe der betroffenen Flurstücke
  - > Größe der beanspruchten Fläche aus dem jeweiligen Flurstück

Aus diesen Daten hat die Verwaltung die insgesamt fremd genutzten Flächen jeder der 21 Gemarkungen ermittelt.

In den 21 Gemarkungen der Stadt Homberg sind 1.518 Flurstücke betroffen.

Durch Pachtverträge fremd genutzte Wegeparzellen müssen noch rausgerechnet werden und reduzieren die Flächen entsprechend.

Zum weiteren Vorgehen wird seitens der Verwaltung folgendes vorgeschlagen:

- Die vorliegenden Unterlagen werden zunächst der Arbeitsgruppe „Grüne Vielfalt -Feldwege und Wegraine- zur Kenntnis gegeben und dort beraten.
- Maßnahmen zur Förderung des Erhalts der Feldraine und Feldwege als Naturflächen und ökologische Rückzugsorte sollen unter Einbeziehung der vorliegenden Daten im Rahmen der Einrichtung einer Projektstelle Biodiversität beraten werden

# Sachstandsbericht

- öffentlich -

---

**Drucksache:** VL-279/2022 3. Ergänzung

**Fachbereich:** Städtische Gremien

Beratungsfolge	Termin
Stadtverordnetenversammlung	23.11.2023

---

**Glasfaserausbau im Stadtgebiet Homberg einschließlich der Stadtteile und in der Gemeinde Knüllwald**

**hier: Durchsetzung der (Infrastruktur-) Wiederherstellungsansprüche ggü. dem Netzbetreiber**

## **a) Erläuterung:**

In Teilen der Homberger Kernstadt wurde im Auftrag der Telekom der Ausbau des Glasfasernetzes betrieben. Dazu wurde – auf der Grundlage entsprechender Genehmigungen – an vielen Stellen der öffentliche Straßenraum geöffnet, um die notwendigen Kabel zu verlegen. Allerdings wurden die betroffenen Flächen in wesentlichen Teilen, trotz vielfacher Mahnungen durch die Verwaltung, noch nicht wieder ordnungsgemäß verschlossen. Auch die Bemühungen des Magistrats mit anwaltlicher Unterstützung, die Telekom zum Handeln zu bewegen, blieben zunächst weitgehend ohne erkennbaren Erfolg. Vor diesem Hintergrund wurde der Telekom eine abschließende Frist zur Beseitigung der verbliebenen Straßenschäden gesetzt, nach deren Ablauf die Ansprüche auf ordnungsgemäße Wiederherstellung gemäß Beschluss der Stadtverordnetenversammlung vom 12.10.2023 gerichtlich geltend zu machen sind.

Zwischenzeitlich konnte jedoch einvernehmlich mit der Telekom ein Modus zur Umsetzung der notwendigen Arbeiten vereinbart werden, der bislang durch das Unternehmen eingehalten wird.

Eine Klage erscheint daher gegenwärtig nicht geboten.

## Sachstandsberichte über die noch nicht abgearbeiteten Anträge aus der Stadtverordnetenversammlung

Sachbearbeiter	Nummer	Sitzung 23.11.2023
Herr Dr. Ritz	VL-93/2021 Sicherer Hafen	<p>Am 02.03.2022 hat die Integrationskommission den gleichlautenden Beschluss zur Stadtverordnetenversammlung gefasst:  Die Kreisstadt Homberg (Efze) erklärt sich zum Sicherem Hafen und bekräftigt die Solidarität mit Menschen auf der Flucht. Die Stadt setzt sich für sichere Fluchtwege, staatliche Seenotrettungsmissionen und eine menschenwürdige Aufnahme von Schutzsuchenden ein.  Die Kreisstadt Homberg (Efze) unterstützt wie zahlreiche andere Kommunen der Bundesrepublik die Initiative „Seebrücke –Schafft sichere Häfen“ und ist dort registriert. Sowohl die Integrationskommission in der Sitzung am 22.11.2022, als auch der Ausschuss KJSI am 07.12.2022 wurden über den aktuellen Sachstand informiert. Ein Workshop, welcher bereits im Juli 2022 hätte stattfinden sollen, sollte binnen der ersten Jahreshälfte 2023 mit der Integrationskommission nachgeholt werden. In diesem Rahmen sollen die einzelnen, noch offenen Punkte, des Programms „Sicherer Hafen“ erarbeitet werden.  Leider konnte der Workshop noch nicht wie geplant durchgeführt werden.</p>
Herr Maiwald	VL-14/2021 Bahnstrecke/Radweg	<p>Arbeitsgrundlage ist die Voruntersuchung zum Anschluss von Homberg (Efze) an die Bahn des Büros Kobra aus dem Januar 2022. Durch eine Kleine Anfrage im Landtag wurde außerdem deutlich, dass der Kreis in Zusammenarbeit mit dem NVV für eine mögliche Reaktivierung der Kanonenbahn zuständig ist.</p> <p>Darauf aufbauend sollen nun die mögliche Reaktivierung der bestehenden Bahnstrecke und ein möglicher Streckenneubau ergebnisoffen diskutiert werden. Am 21.11.22 fand hierzu eine öffentliche Diskussionsveranstaltung mit Fachvertretern und Interessensverbänden statt. Hierbei wurden die Ergebnisse der Voruntersuchung noch einmal vom Büro Kobra aus Kassel vorgestellt. An der anschließenden Podiumsdiskussion haben der ADFC, der NABU, die Bürgerinitiative „Rettet die nordhessische Kanonenbahn e.V.“ und der Nordhessische Verkehrsverbund (NVV) teilgenommen.</p>

		<p>Durch den NVV werden die Fahrgastpotenziale derzeit großräumig in einer Potenzialuntersuchung ermittelt. Hierbei wird auch die stillgelegte Bahnstrecke zwischen Homberg und Treysa betrachtet. Die Ergebnisse der Untersuchung sollen im Frühjahr vorliegen und weitere Erkenntnisse in Hinblick auf den Umgang mit der ehemaligen Kanonenbahn liefern. Bislang liegt das Ergebnis der Studie des NVV noch nicht vor. Die Fertigstellung der NVV-Studie wird nunmehr erst gegen Ende des Jahres 2023 erwartet.</p>
<p><b>Herr Naumann / Herr Neidert</b></p>	<p><b>VL-218/2021</b> Fitnessparcour</p>	<p>Ein Gespräch mit Vertretern von HessenForst und Naturpark Knüll wg. der Lichte hat stattgefunden; eine vertiefte Diskussion zum Thema Efwiesen im KJSI steht noch aus.</p> <p>Ein Fitnessparcour kann in die Aufwertung der Efwiesen integriert werden. Hier fand am 08.11.22 ein Gespräch mit dem Schwalm – Eder - Kreis statt, um das weitere Vorgehen bezüglich der Aufwertung Efwiesen aus naturschutzrechtlicher und wasserrechtlicher Sicht zu besprechen.</p> <p>Ebenso könnte der Fitnessparcour in der Lichte entstehen. Hierzu kann in Zusammenarbeit mit Hessen Forst und Naturpark Knüll eine geeignete Strecke ausgewählt werden, auf der der Fitnessparcour aufgebaut werden soll. Es ist hierbei allerdings zu prüfen, dass die Strecke für den Fitnessparcour nicht mit den Premium Wanderwegen kollidiert. Hierzu müssten weitere Gespräche mit Hessen Forst und Naturpark Knüll geführt werden.</p>
<p><b>Frau Kansy</b></p>	<p><b>VL-205/2021</b> hist. Wasserleitungen</p>	<p>Aktuell findet die Rücksprache mit einem Ingenieurbüro, wie eine Prüfung der alten Wasserleitung umgesetzt werden kann, statt. Sobald hier neue Erkenntnisse vorliegen, wird der Stadtverordnetenversammlung berichtet.</p> <p>Förderprogramme für die Sanierung historischer Wasserleitungen liegen keine vor.</p> <p>Alte Wasserleitung Hülsa: Hier wird bei entsprechender Witterung ein Ortstermin stattfinden, dabei soll im Quellgebiet Schwarzenborn und in der Ortslage Hülsa (Ropperhäuser Weg) ein Suchschachtung durchgeführt werden.</p>

		<p>Im Quellgebiet Schwarzenborn wurde die teilweise defekte Leitung freigelegt und gespült, die Schüttmenge der Quelle kommt im alten Hochbehälter und im Teich an.</p> <p>Die vorhandenen Entlüfter im Bereich der Wasserleitung sind nicht mehr funktionsfähig und werden in Kürze erneuert.</p> <p>Folgendes ist noch zu erledigen:</p> <p>Der alte Hochbehälter ist undicht, hier ist die bestehende Folie auf Leckstellen zu prüfen. Des Weiteren sind 2 Wasserschieber auszutauschen, dadurch kann evtl. wieder Wasser am ehemaligen Waschplatz entnommen werden.</p> <p>Die Entlüfter wurden erneuert.</p> <p>Die Reparatur des Hochbehälters wird noch etwas dauern. Die Wasserschieber sollten in Kürze ausgetauscht werden.</p> <p>Nichtsdestotrotz kommt bereits Wasser im Teich an.</p>
--	--	---