

## **BEKANNTMACHUNG** **DER STADT NIDDERAU**

zur 12. Sitzung des Ortsbeirates Erbstadt  
am Freitag, 08.03.2024, 19:00 Uhr  
Veranstaltungsort: Mehrzweckhalle Erbstadt (MZH)  
Bönstädter Str. 8, 61130 Nidderau  
Sitzungssaal

---

### **Tagesordnung**

#### **Öffentliche Sitzung**

1. Eröffnung und Begrüßung, Feststellung der Beschlussfähigkeit
2. Entscheidung über die Anhörung der Besucher nach § 62 Abs. 6 HGO
3. Sachstandsbericht betr. Regen und Starkregenereignisse der letzten Monate in Erbstadt
4. 1. Halbjahresbericht 2024 über die Flüchtlingssituation (Ursprung: 2016/0335)
5. Auftragsvergabe Spielgeräte für den Spielplatz Pfaffenhof/ Erbstadt
6. Erweiterung MZH Erbstadt
7. Anbringung von Parkflächenmarkierungen auf dem Gehweg Hauptstraße 55 und 55a für Fahrzeuge bis 2,8 Tonnen
8. Beratung 2.ter Standort eines Altglas Container
9. Austausch und Information zum Glasfaserausbau in Erbstadt
10. Beratung über die Ausrichtung des Tags der Deutschen Einheit 2024 in Erbstadt
11. Parkbeschilderung mit zeitlicher Einschränkung – Wetterauer Straße 30
12. Rückmeldungen der Verwaltung
  - 12.1 Information über abschließende Lärmschutzmaßnahme in der Mehrzweckhalle
13. Verschiedenes

Die Sitzung wird hiermit öffentlich bekannt gemacht.

Die Inhalte der einzelnen Tagesordnungspunkte können Sie über die Seite der Stadt Nidderau unter <https://rim.ekom21.de/nidderau/> (Ratsinformationssystem) einsehen.

Nidderau, 27.02.2024

Jürgen Frech  
Ortsvorsteher

## **Hinweisbekanntmachung der Stadt Nidderau**

Die Stadt Nidderau gibt bekannt, dass gemäß § 8 der Hauptsatzung ab dem heutigen Tag unter <https://www.nidderau.de/>, Amtliche Bekanntmachungen die Einladung mit Tagesordnung zur Sitzung des Ortsbeirates Erbstadt am 08.03.2024 um 19:00 Uhr bereit gestellt ist.

Der Magistrat der Stadt Nidderau



**Ortsbeirat Erbstadt**

**ÖFFENTLICHE NIEDERSCHRIFT**

der 12. Sitzung des Ortsbeirates Erbstadt  
am Freitag, 08.03.2024, 19:03 Uhr bis 20:45 Uhr  
Veranstaltungsort: Mehrzweckhalle Erbstadt (MZH)  
Bönstädter Str. 8, 61130 Nidderau  
Sitzungssaal

---

**Teilnehmer**

Vorsitz:

Frech, Jürgen (CDU)

Anwesend:

Gockert, Helmut (B 90/ Die Grünen)

Hens, Frank (SPD)

Warlich, Benjamin (CDU)

Maier, Markus

Vom Magistrat anwesend waren:

Bischoff, Herbert (SPD)

Klöppel, Hans-Joachim

Wörner, Otmar (CDU)

Entschuldigt fehlten:

Andreas Bär

Rainer Vogel (B 90/ Die Grünen)

Czekalla, Rosemarie (SPD)

Dillmann, Markus (SPD)

Hollerbach, Georg (B 90/ Die Grünen)

Studebaker, Phil (CDU)

Jakobi, Jan (SPD)

Gäste: 7

# Tagesordnung

## Öffentliche Sitzung

1. Eröffnung und Begrüßung, Feststellung der Beschlussfähigkeit
2. Entscheidung über die Anhörung der Besucher nach § 62 Abs. 6 HGO
3. Sachstandsbericht betr. Regen und Starkregenereignisse der letzten Monate in Erbstadt (VL-136/2023  
1. Ergänzung)
4. 1. Halbjahresbericht 2024 über die Flüchtlingssituation (Ursprung: 2016/0335) (MI-9/2024)
5. Auftragsvergabe Spielgeräte für den Spielplatz Pfaffenhof/ Erbstadt (VV-76/2023)
6. Erweiterung MZH Erbstadt (AT-30/2023  
1. Ergänzung)
7. Anbringung von Parkflächenmarkierungen auf dem Gehweg Hauptstraße 55 und 55a für Fahrzeuge bis 2,8 Tonnen
8. Beratung 2.ter Standort eines Altglas Container
9. Austausch und Information zum Glasfaserausbau in Erbstadt
10. Beratung über die Ausrichtung des Tags der Deutschen Einheit 2024 in Erbstadt
11. Parkbeschilderung mit zeitlicher Einschränkung – Wetterauer Straße 30
12. Rückmeldungen der Verwaltung  
12.1 Information über abschließende Lärmschutzmaßnahme in der Mehrzweckhalle
13. Verschiedenes

# Sitzungsverlauf

## Öffentliche Sitzung

### 1. Eröffnung und Begrüßung, Feststellung der Beschlussfähigkeit

Der Ortsvorsteher Jürgen Frech eröffnet die Sitzung und begrüßt die Anwesenden. Die Ordnungsmäßigkeit der Einladung und die Beschlussfähigkeit werden festgestellt. Gegen die Tagesordnung werden keine Einwände erhoben.

#### **Beschluss**

Vom Ortsbeirat gibt es gegen die Tagesordnung keine Einwände.

#### **Beratungsergebnis:**

5 Ja Stimmen

### 2. Entscheidung über die Anhörung der Besucher nach § 62 Abs. 6 HGO

#### **Beschluss**

Der Ortsbeirat stimmt dafür das alle anwesenden Bürger ein Rederecht erhalten.

#### **Beratungsergebnis:**

5 Ja Stimmen

### 3. Sachstandsbericht betr. Regen und Starkregenereignisse der letzten Monate in Erbstadt VL-136/2023 1. Ergänzung

Der Ortsbeirat nimmt die Rückmeldung der Verwaltung zur Kenntnis.

### 4. 1. Halbjahresbericht 2024 über die Flüchtlingssituation (Ursprung: 2016/0335) MI-9/2024

Auch hier nimmt der Ortsbeirat den Bericht der Verwaltung zur Kenntnis.

### 5. Auftragsvergabe Spielgeräte für den Spielplatz Pfaffenhof/ Erbstadt VV-76/2023

Der Ortsvorsteher berichtet über den Termin vom Dienstag, den 05.03.2024. Anwesend waren Familienbeirat, Spielplatzfreunde Nidderau, Seniorenbeirat, Teile des Ortsbeirates, Bürgermeister und Bauhofleitung. Dort wurde über das Gerät noch einmal gesprochen. Es wurde auch gefragt, ob das Gerät in einer Holzvariante auch zu diesem Preis bestellt werden kann. Das ist nicht der Fall, das Spielgerät wird nun so bestellt, wie besprochen, es wird auch die Anregung aufgenommen, eine Klettergiraffe sowie eine neue Kinderschaukel aufzustellen, die Alte muss leider entfernt werden. Es wird geprüft, ob das möglich ist. Der Ortsbeirat begrüßt die Anschaffung des neuen Spielgerätes und hofft, dass auch die Schaukel und die Giraffe auf dem Spielplatz aufgestellt werden können.

### **Beschluss (Vergabe):**

Der Magistrat beschließt den Kauf des Spielgerätes inkl. Montage bei der Firma Kompan GmbH, Raiffeisenstraße 13 in 24941 Flensburg für insgesamt 28.496,06€ Brutto.

### **Beratungsergebnis:**

5 Ja Stimmen

## **6. Erweiterung MZH Erbstadt**

**AT-30/2023**  
**1. Ergänzung**

Der Ortsbeirat begrüßt den Beschluss. Des Weiteren wird die Verwaltung darum gebeten, sich mit dem Pächter in Verbindung zu setzen, damit alle noch offenen Mängel von Seiten der Stadt auch behoben sind. Damit soll sichergestellt werden, dass die Gaststätte so schnell wie möglich wieder geöffnet werden kann. Der Ortsbeirat wünscht sich einen schnellen Termin zwischen Vereinen, Pächter und Verwaltung, um die Raumsituation zu klären und wenn möglich abzustellen.

### **Beschluss:**

Beschluss der STVV 30.10.2023 zum Änderungsantrag der SPD/Bündnis 90 Die Grünen:  
Der Magistrat wird beauftragt, sich mit den Nutzern und dem Pächter der Mehrzweckhalle Erbstadt über den derzeitigen Nutzungsstatus der Mehrzweckhalle zu beraten.

Hier soll festgestellt werden, ob für die Mehrzweckhalle zusätzlicher Raum- und Platzbedarf besteht. Über das Ergebnis ist der Ausschuss für Stadtentwicklung, Infrastruktur und Klimaschutz sowie der Ortsbeirat Erbstadt zu informieren.

### **Beratungsergebnis:**

Abstimmungsergebnis über Änderungsantrag: einstimmig

Ja-Stimmen: **(29)** SPD (11), Grüne (6), CDU (11), FW N (0), FDP (1)

Nein-Stimmen: (0) SPD (0), Grüne (0), CDU (0), FW N (0), FDP (0)

Enthaltungen: (0) SPD (0), Grüne (0), CDU (0), FW N (0), FDP (0)

### **Beratungsergebnis:**

5 Ja Stimmen

## **7. Anbringung von Parkflächenmarkierungen auf dem Gehweg Hauptstraße 55 und 55a für Fahrzeuge bis 2,8 Tonnen**

Der Ortsbeirat unterstützt den Antrag einstimmig und bittet die Verwaltung zu prüfen, ob der Antrag so umgesetzt werden kann. Der Ortsbeirat bittet die Verwaltung einen gemeinsamen Vorort Termin zu machen. In diesem soll geklärt werden, nach Möglichkeit, wenn die meisten Anwohner zu Hause sind, wo es auf der Hauptstraße und auch in allen anderen Straßen in Erbstadt möglich und sinnvoll ist Parkplätze zu Markieren. Zu diesem Termin sollte das Ordnungsamt, der Ortsbeirat und die Feuerwehr anwesend sein.

### **Beschluss**

5 Ja Stimmen

## **8. Beratung 2.ter Standort eines Altglas Container**

Hier bittet der Ortsbeirat die Verwaltung in einem Gespräch mit dem Entsorger zu klären, ob es erforderlich ist, einen 2 Standort für Glascontainer vorzusehen und ob die vorhandenen Container zu schnell voll sind. Sollte es sinnvoll sein weiterer Container anzuschaffen, wäre zu prüfen, ob dies an diesem Standort umgesetzt werden kann. Die Verwaltung wird gebeten mit dem Entsorger zu besprechen, ob die Container wieder auf den Parkplatz umgesetzt werden könnten. Das sind die Parkplätze neben dem Greenhouse, dort waren sie schon einmal. Aus Sicht des Ortsbeirates ist ein Standort für Glascontainer ausreichend und nur wenn es wirklich nötig ist, soll ein 2. Standort gesucht werden. Der Ortsbeirat bittet die Verwaltung darum mit dem Entsorger zu sprechen, dass die auf dem Boden liegenden Glasscherben bei der Leerung entfernt werden.

### **Beschluss**

5 Ja Stimmen

### **9. Austausch und Information zum Glasfaserausbau in Erbstadt**

Der Ortsbeirat begrüßt den Ausbau des Glasfasernetzes in Erbstadt und nimmt ihn zur Kenntnis.

### **Beschluss**

### **10. Beratung über die Ausrichtung des Tags der Deutschen Einheit 2024 in Erbstadt**

Zur Planung des Tages der Deutschen Einheit, wünscht sich der Ortsbeirat einen gemeinsamen Termin. Bei diesem Termin sollte die Verwaltung, die Vereinsgemeinschaft und der Ortsbeirates anwesend sein. In diesem Termin soll die Veranstaltung geplant werden und nach Möglichkeit alle Details geklärt werden.

### **Beschluss**

5 Ja Stimmen

### **11. Parkbeschilderung mit zeitlicher Einschränkung – Wetterauer Straße 30**

Der Ortsbeirat beantragt die zeitliche Einschränkung für die Parkplätze aufzuheben, das Lebensmittelgeschäft ist nicht mehr da und es gibt keinen Grund mehr für eine zeitliche Einschränkung.

### **Beschluss**

5 Ja Stimmen

### **12. Rückmeldungen der Verwaltung**

### **Beschluss**

### **Beratungsergebnis:**

#### **12.1 Information über abschließende Lärmschutzmaßnahme in der Mehrzweckhalle**

Der Ortsbeirat begrüßt den Abschluss der Maßnahme und bedankt sich für Umsetzung.

### **13. Verschiedenes**

Aufstellen einer Bank und eines Mülleimers im Pfaffenhof.

Gemeinsamer Termin AK Pfaffenhof und Ortsbeirat Erbstadt.

Anfrage an die Vereine zum Zweck eines Termins zur Aufnahme der Themen, die die Vereine betreffen.

#### **Beschluss**

Der Ortsbeirat bittet die Verwaltung im Pfaffenhof einen Mülleimer und eine Bank aufzustellen. Dort halten sich wegen der digitalen Dorflinde gerne Jugendliche auf und lassen ihren Müll auf dem Boden liegen. Der Ortsbeirat wünscht sich einen gemeinsamen Termin mit dem AK Pfaffenhof, dieser sollte nach Möglichkeit an einem Freitag stattfinden. Der Ortsvorsteher soll bei den Vereinen anfragen, ob und von welchem Verein ein Termin gewünscht wird. In diesem Termin sollen dann die Probleme der Vereine besprochen werden und nach Möglichkeit Lösungen erarbeitet werden.

#### **Beratungsergebnis:**

5 Ja Stimmen

Ortsvorsteher Jürgen Frech schließt die öffentliche Sitzung des Ortsbeirates Erbstadt um 20:45 Uhr und bedankt sich bei den Zuschauern für ihre Teilnahme.

Nidderau, 25.03.2024

Jürgen Frech  
Ortsvorsteher

Markus Maier  
Ortsbeiratsmitglied/ Schriftführer



**Bitte beachten Sie, dass der ursprüngliche Beschlussvorschlag in den Vorlagen im Beratungsgang nicht verändert wird. Abweichende Beschlüsse der befassenen Gremien können Sie den Anlagen, Niederschriften oder den Beschlussauszügen im Gremienportal entnehmen.**



STADT  
NIDDERAU

## Mitteilungsvorlage

- öffentlich -

### VL-136/2023 1. Ergänzung

Fachbereich:	40 FB Infrastruktur
Fachdienst:	40 FB Infrastruktur
Sachbearbeiter/in:	Thomas Spachovsky
Datum:	29.11.2023

Beratungsfolge	Termin	Beratungsaktion
Ortsbeirat Erbstadt	08.03.2024	zur Kenntnis

### **Betreff:**

**Sachstandsbericht betr. Regen und Starkregenereignisse der letzten Monate in Erbstadt**

### **Mitteilung / Information:**

Auf der Grundlage der Befahrungsergebnisse der Abwassereigenkontrolluntersuchungen wurde im Stadtteil Erbstadt Kanalsanierungsmaßnahmen in offener Bauweise geplant und durchgeführt. In der Königsberger Straße wurden nur 2 Kanalanschlussleitungen von Anwesen Königsberger Straße 1a und Königsberger Straße 2 auf einen parallel verlaufenden Mischwasserkanal (DN 700) umgebunden. Der alte Sammelkanal (DN 250) wurde schadensbedingt stillgelegt. Im Mischwasserkanal DN 700 sind noch ausreichend hydraulische Reserven vorhanden, sodass das Umklemmen der Leitungen ohne nachteilige Auswirkungen erfolgen konnte.

Es gibt seitens der Stadtwerke Nidderau keine bekannten hydraulischen Problemstellen in der Königsberger Straße (MW-Kanal DN 700). Die Ergebnisse der GEP-Berechnung weisen ebenfalls keine Überstauschächte aus. Die Berechnung selbst mit dem 5-jährlichen Regen ergaben keinen rechnerischen Aufstau.

Bei Gesprächen mit den Ortsfeuerwehren, die im Rahmen der Erstellung der Starkregengefahrenkarten im Herbst dieses Jahres stattgefunden haben, wurden seitens der Feuerwehr Erbstadt keine Problemstellen des Kanalsystems im Bereich Königsberger Straße gemeldet. Die Hauptproblematiken bezüglich Wasser im Keller beruhen hierbei erfahrungsgemäß auf fehlende oder mangelhafte Rückstauverschlüsse. Dies wurde Ortsteil übergreifend auch von den Mitgliedern der Stadtteilfeuerwehren so bestätigt.

Da aus den oben genannten Gründen keine Überlastungen oder Problemstellen im Kanalsystem erkennbar sind, ergibt sich aus Sicht der Stadtwerke Nidderau kein Handlungsbedarf weiterführende Untersuchungen durchzuführen.

Weiterhin liegen noch keine Entwurfsplanungen für die Entwässerung des Baugebietes Specke IV vor, sodass auch zum angefragten Themenkomplex keine Aussagen getroffen werden können.

Freundlichen Grüße  
im Auftrag  
Thomas Spachovsky  
stellv. Leiter des Eigenbetriebes  
Stadtwerke Nidderau

### **Freigabe:**

gez. Rainer Vogel  
Dezernatsleiter/in

gez. Daniela Wißner  
FB-Leiter/in

gez. Thomas Spachovsky  
FD-Leiter/in / Sachbearbeiter/in

**Bitte beachten Sie, dass der ursprüngliche Beschlussvorschlag in den Vorlagen im Beratungsgang nicht verändert wird. Abweichende Beschlüsse der befassenen Gremien können Sie den Anlagen, Niederschriften oder den Beschlussauszügen im Gremienportal entnehmen.**



**STADT  
NIDDERAU**

<b>Mitteilungsvorlage</b>	
- öffentlich -	
<b>MI-9/2024</b>	
Fachbereich:	50 FB Soziales
Fachdienst:	50.1 FD Soziale Angelegenheiten und Integration
Sachbearbeiter/in:	Inas Saleh
Datum:	12.02.2024

Beratungsfolge	Termin	Beratungsaktion
Magistrat	19.02.2024	zur Kenntnis
Ortsbeirat Ostheim	21.02.2024	zur Kenntnis
Ausschuss für Umwelt, Jugend und Soziales	27.02.2024	zur Kenntnis
Ortsbeirat Erbstadt	08.03.2024	zur Kenntnis
Stadtverordnetenversammlung	14.03.2024	zur Kenntnis
Ortsbeirat Windecken	03.05.2024	zur Kenntnis
Integrations-Kommission	06.05.2024	zur Kenntnis
Ortsbeirat Heldenbergen	07.05.2024	zur Kenntnis
Ortsbeirat Eichen		zur Kenntnis

**Betreff:**

1. Halbjahresbericht 2024 über die Flüchtlingssituation (Ursprung: [2016/0335](#))

**Mitteilung / Information:**

Der Fachbereich 50 berichtet von der Anzahl der Flüchtlinge in Nidderau. Der Bericht umfasst:

- Die Anzahl von Asylbewerbern, Flüchtlingen und Kriegsvertriebenen, die in Nidderau leben, sowie ihre Verteilung nach Stadtteilen, Alter, Herkunft, Geschlecht und Unterbringung (städtisch und privat).
- Die Anzahl der zugewiesenen Asylbewerber, Flüchtlinge und Kriegsvertriebene im Jahr 2023.
- Die Anzahl der aus Nidderau verzogenen Asylbewerber, Flüchtlinge und Kriegsvertriebene.
- Eine Übersicht über die städtischen Aktivitäten in den Bereichen Flüchtlingsbetreuung und Unterbringung der Flüchtlinge.
- Stand ist 31.12.2023.

**Freigabe:**

gez. Rainer Vogel  
Dezernatsleiter/in

gez. Holger Nix  
FB-Leiter/in

gez. Inas Saleh  
FD-Leiter/in / Sachbearbeiter/in

**Anlage(n):**

1. 1. Halbjahresbericht 2024 über die Flüchtlingssituation (Stand 31.12.2023)

2. 1. Halbjahresbericht 2024 zum Stichtag 31.12 23 über die Flüchtlingssituation korrigierte Fassung
3. GM\_ Wohnsituation für Asylbewerber und Flüchtlinge

Bericht über die  
Flüchtlingssituation in  
Nidderau  
1. Halbjahr 2024

FB50

18. Sitzung des Ausschusses für Umwelt, Jugend  
und Soziales

27.02.2024



STADT  
NIDDERAU



## Die Flüchtlingssituation und -zahlen in Nidderau

Dieser Bericht umfasst:

- Die Anzahl von Asylbewerbern, Flüchtlingen und Kriegsvertriebenen, die in Nidderau leben, sowie ihre Verteilung nach Stadtteilen, Alter, Herkunft, Geschlecht und Unterbringung (städtisch und privat).
- Die Anzahl der zugewiesenen Asylbewerber, Flüchtlinge und Kriegsvertriebene im Jahr 2023.
- Die Anzahl der aus Nidderau verzogenen Asylbewerber, Flüchtlinge und Kriegsvertriebene.
- Eine Übersicht über die städtischen Aktivitäten in den Bereichen Flüchtlingsbetreuung und Unterbringung der Flüchtlinge.
- Stand: 31.12.2023.





## Die Flüchtlingssituation und -zahlen in Nidderau

- In Nidderau leben insgesamt **621** Asylbewerber und Flüchtlinge in Nidderau.
- Die sind sowohl privat und auch von der Stadt untergebracht.
- Aus der Ukraine leben **215** Flüchtlinge in Nidderau.\* →
- Das Aufnahmesoll bis zum 31.12.2024: →
  - 242: Drittstaaten/Asyl
  - 86: Ukraine\*.

\*Berichtswesen: Nationalitätenstatistik in Nidderau - Stand: 31.12.2023.

\*MKKs Übersicht Aufnahmequote Nidderau gem. KA-Beschluss vom 19.12.2023 - Stand: 31.12.2023



# Zuweisung im Jahr 2023



2023	
Herkunftsland	Anzahl
Afghanistan	22
Algerien	1
Eritrea	2
Russische Föderation	5
Spätaussiedler/ Russland	4
Syrien	8
Tunesien	2
Türkei	26
Ukraine	59
Summe	129

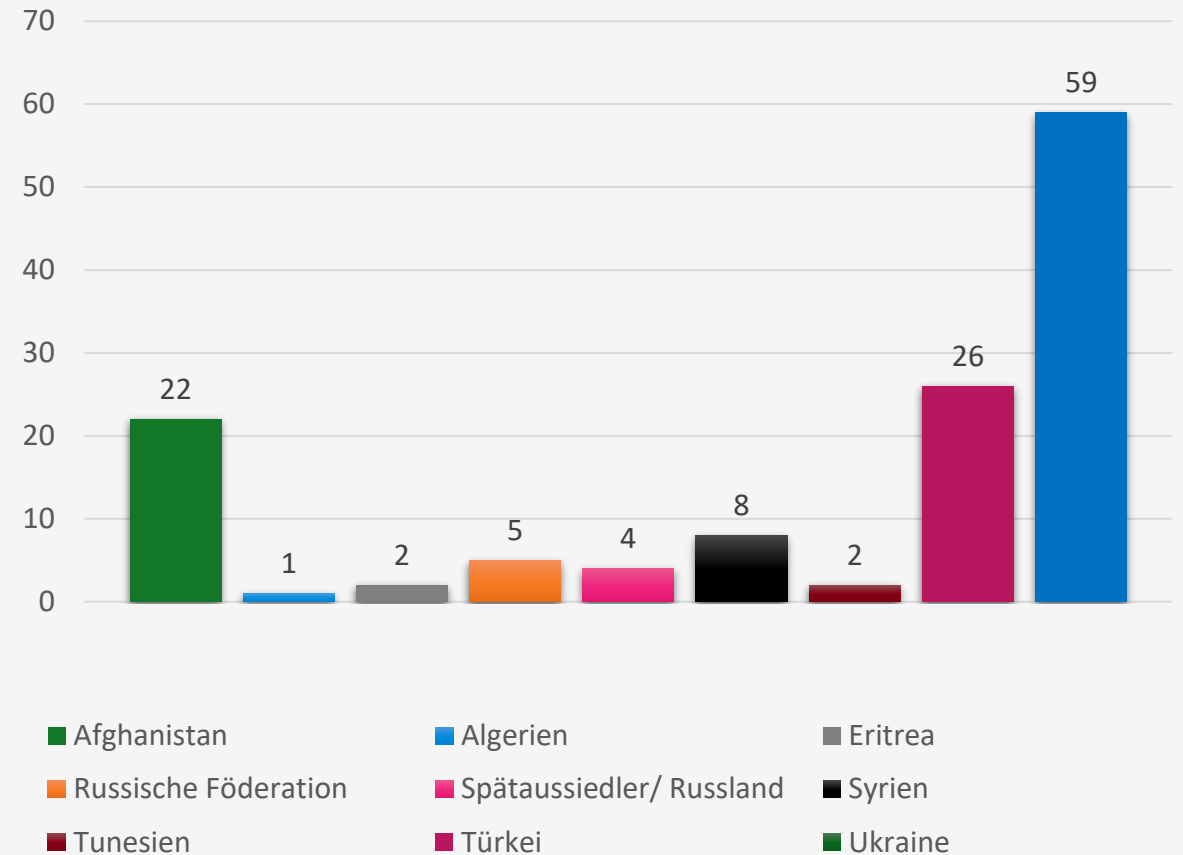

Zuweisung in 2023 nach Herkunftsländern



# Anzahl und Verteilung nach Stadtteilen

Stadtteil	Anzahl
Heldenbergen	120
Windecken	235
Erbstadt	60
Eichen	107
Ostheim	99
	<b>621</b>

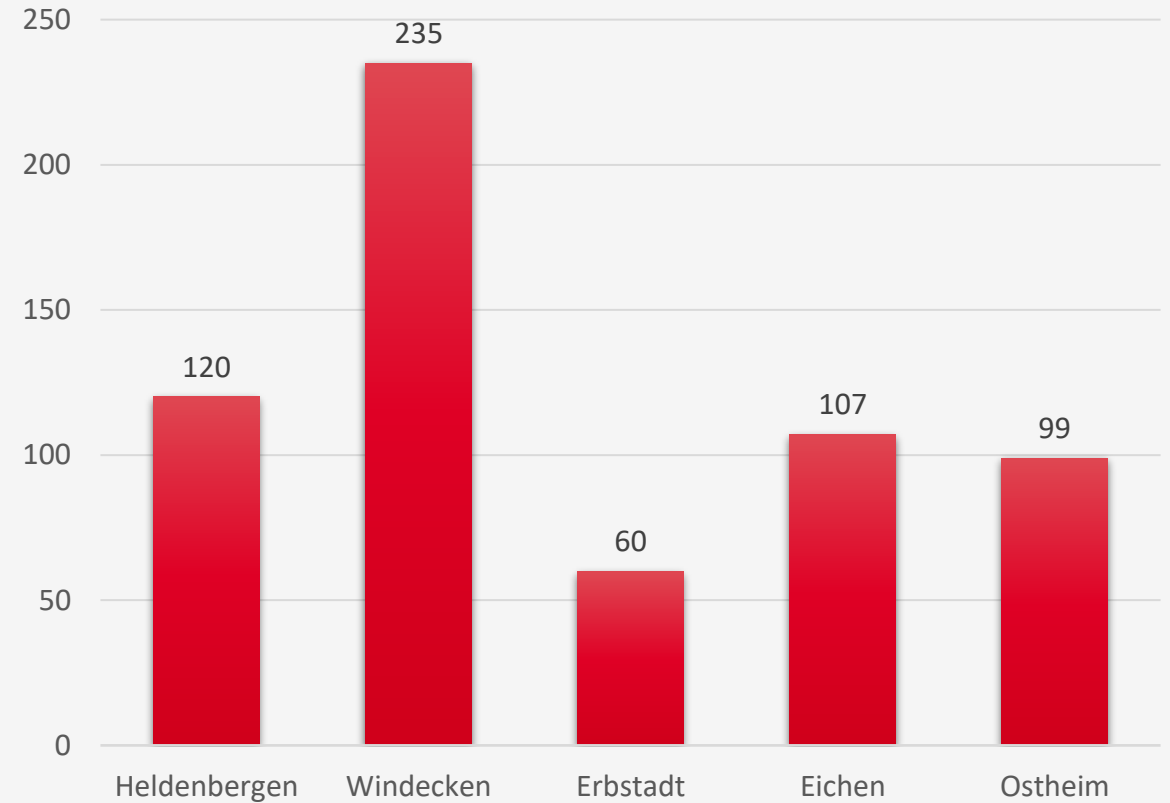

Personenzahl nach Stadtteilen





# Anzahl der Flüchtlinge in den Stadtteilen im Verhältnis zur Gesamtbevölkerung

Stadtteil	Einwohner (Gesamtzahl)	Flüchtlingszahl
Heldenbergen	6149	120
Windecken	6516	235
Erbstadt	1437	60
Eichen	2089	107
Ostheim	4684	99
<b>Summe</b>	<b>20875</b>	<b>621</b>

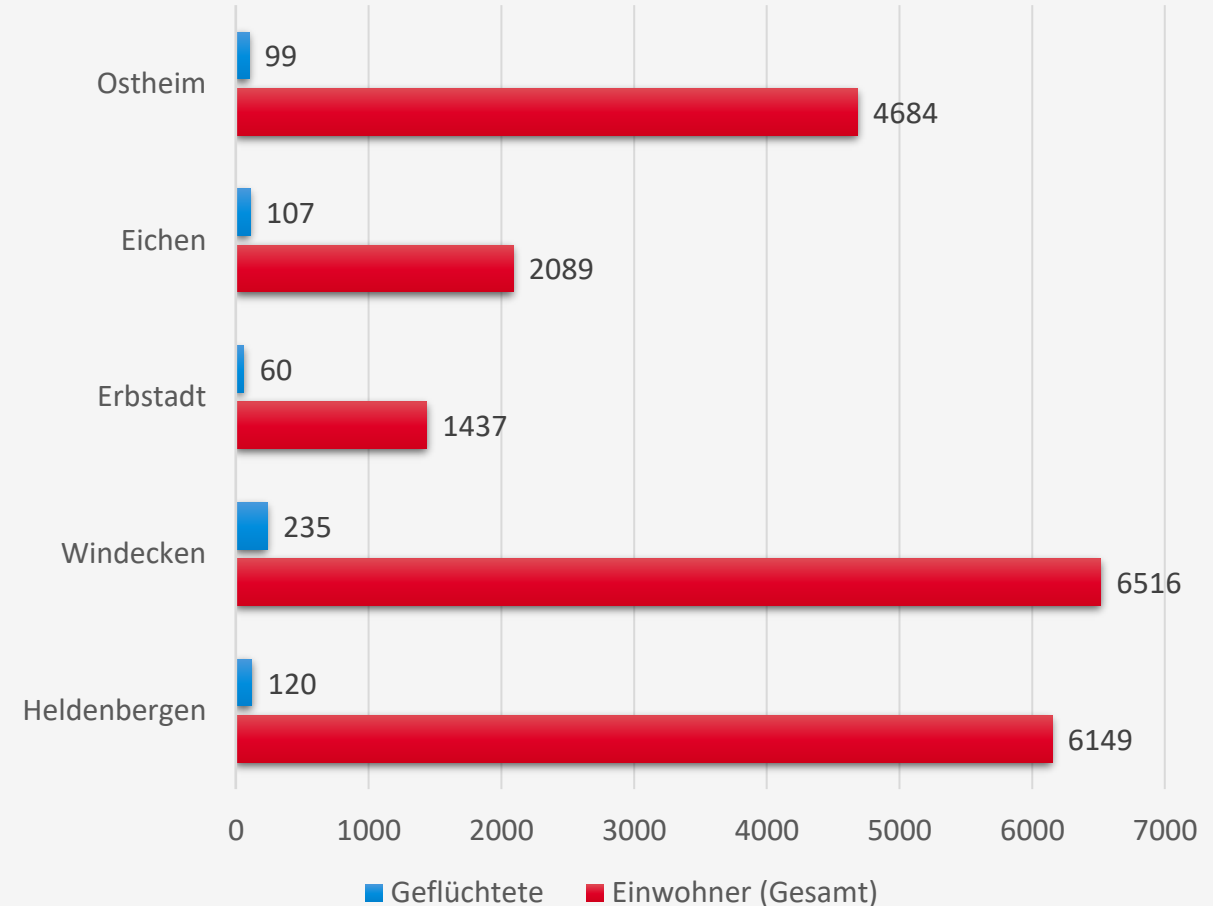

Personenzahl im Verhältnis zur Gesamtbevölkerung

# Anzahl nach Unterbringung in den Stadtteilen

Stadtteil	Städtisch	Privat	Summe
Heldenbergen	38	82	120
Windecken	140	95	235
Erbstadt	43	17	60
Eichen	93	14	107
Ostheim	76	23	99
	389	231	621

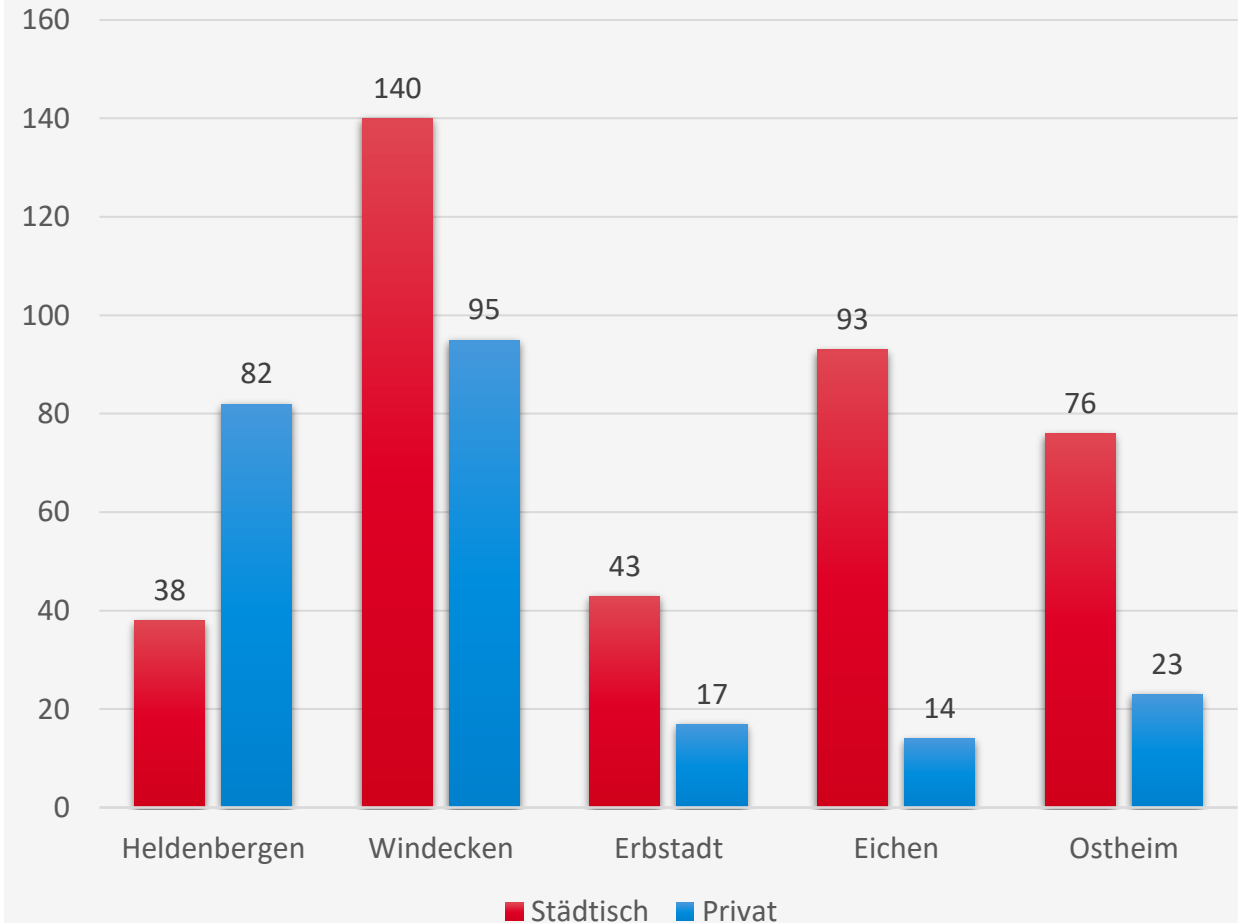

Personenzahl in städtischen und privaten Wohnungen



# Anzahl und Verteilung in den Stadtteilen nach Geschlecht

Stadtteil	weiblich	männlich
Heldenbergen	61	59
Windecken	102	133
Erbstadt	32	28
Eichen	32	75
Ostheim	25	74
Summe	252	369
Summe	621	

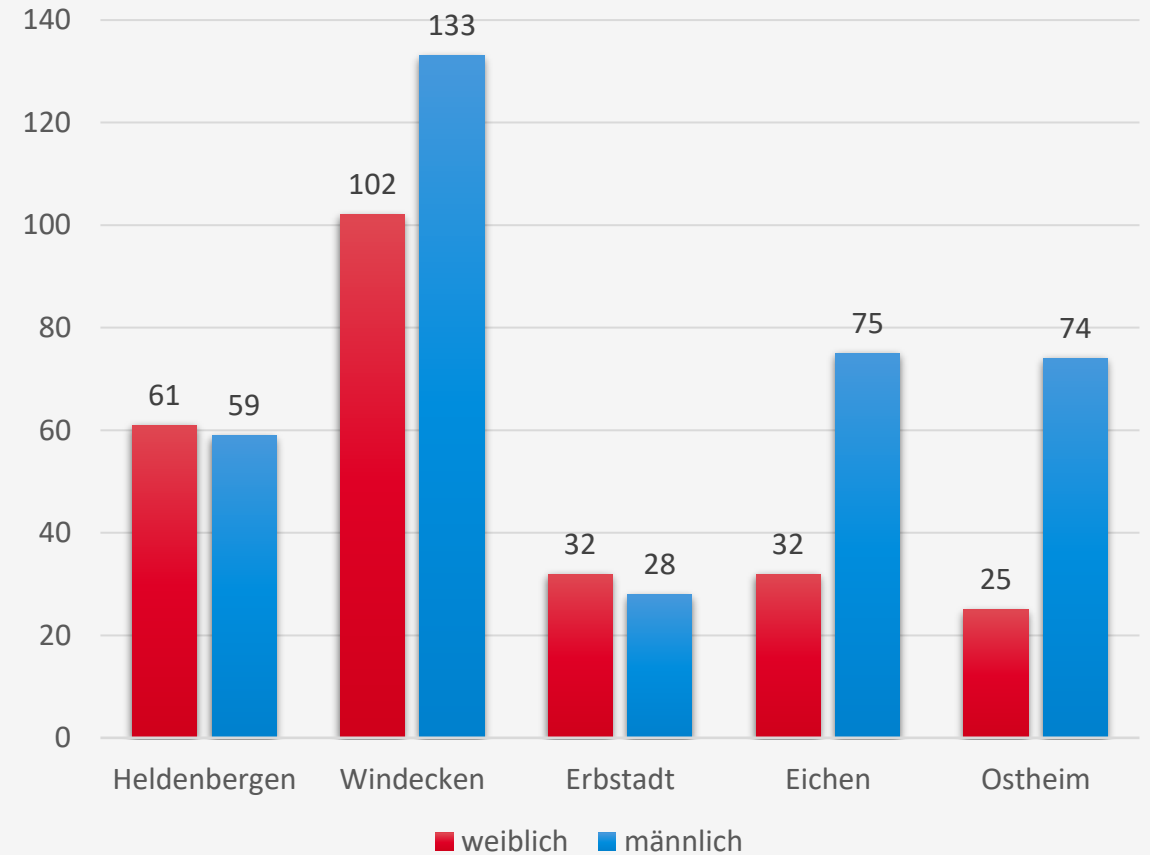

Personenzahl nach Geschlecht

# Anzahl und Altersstruktur



Jahrgang	Heldenbergen	Windecken	Erbstadt	Eichen	Ostheim	Summe
1937-1969	7	17	5	5	9	<b>43</b>
1970-1979	11	19	6	10	8	<b>54</b>
1980-1989	17	36	11	13	13	<b>90</b>
1990-1999	17	49	9	44	35	<b>154</b>
2000-2009	30	42	7	18	22	<b>119</b>
2010-2019	28	59	17	13	11	<b>128</b>
2020-2023	10	13	5	4	1	<b>33</b>
Summe	120	235	120	107	99	<b>621</b>

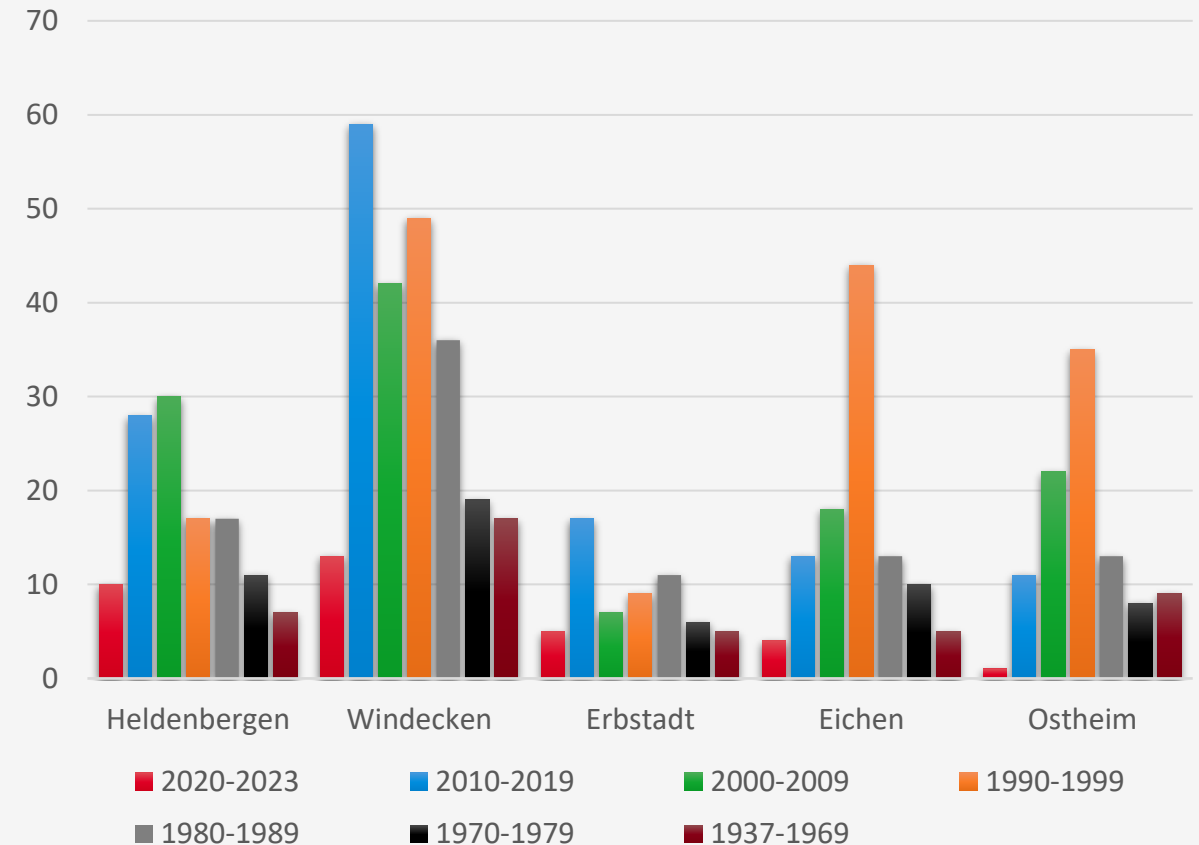

# Anzahl und Verteilung nach Herkunft

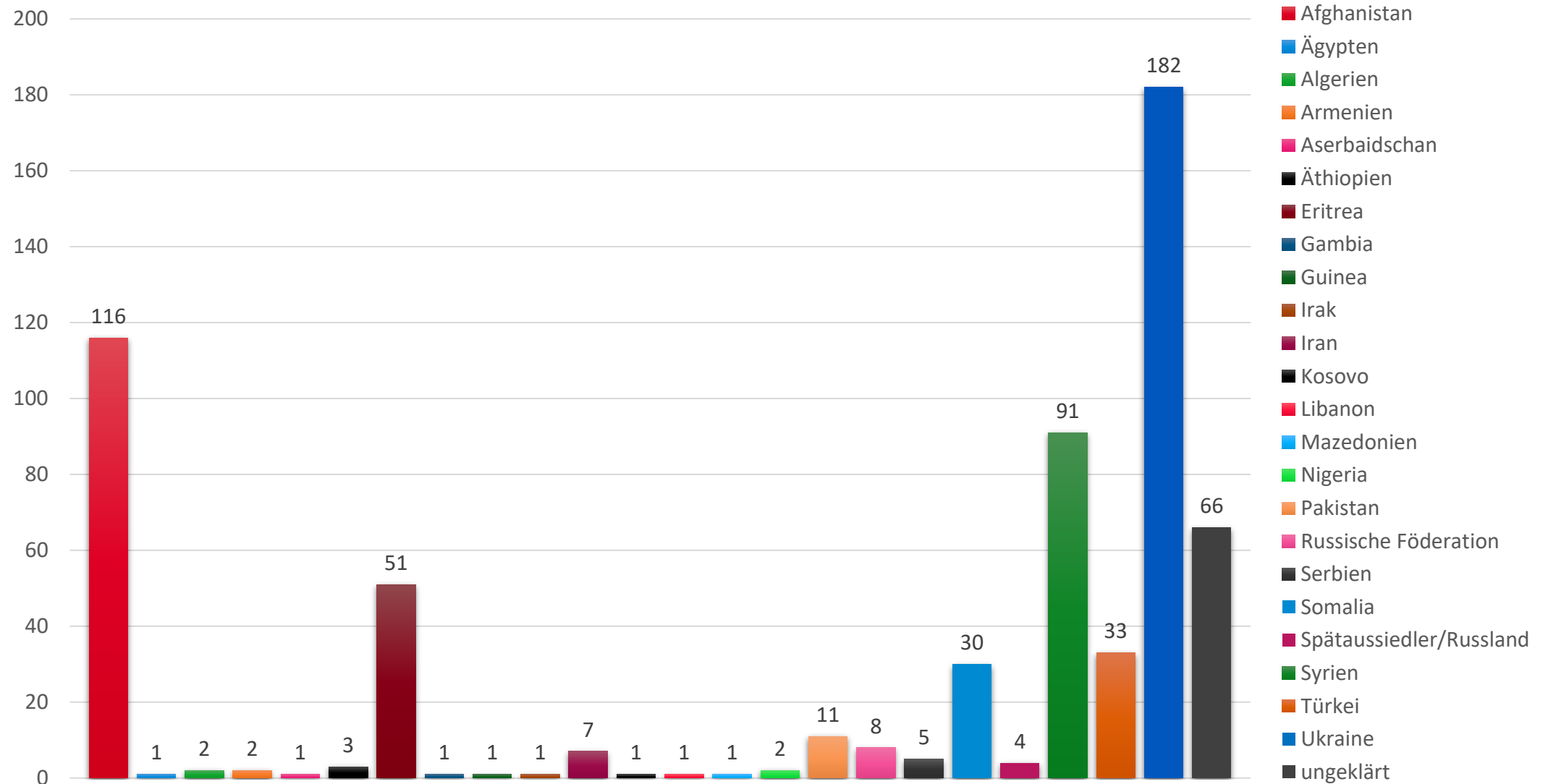

# Verteilung nach Herkunft - Anteile in Prozent

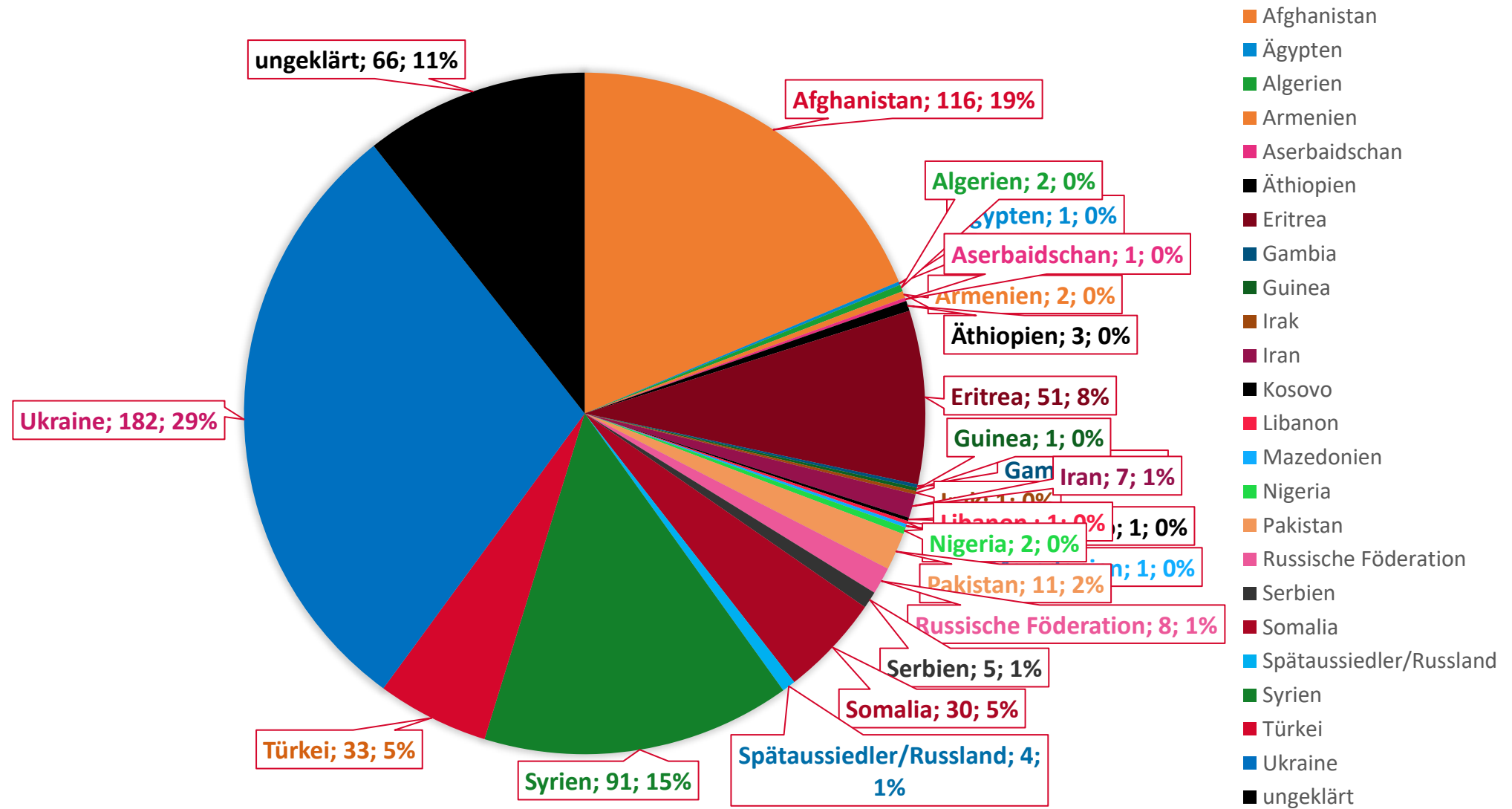

# Zuzug von Ukrainern



Bestand	Anzahl
23.02.2022	40
31.12.2022	224
14.07.2023	251
30.09.2023	243
31.12.2023	255

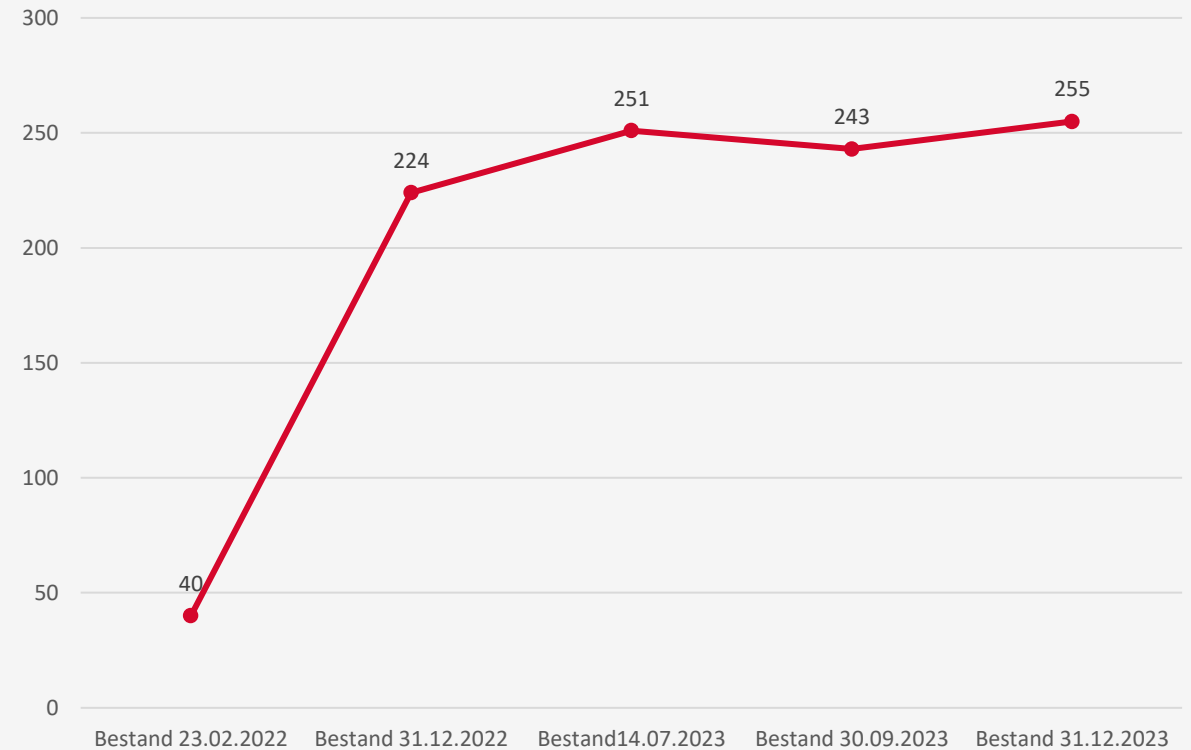

Zuzug von Ukrainern  
von 23.02.2022 bis 31.12.2023





# Anzahl der aus Nidderau fortgezogene Flüchtlinge (2021-2023)

Jahr	Gesamtzahl	Ukrainer
2023	84	30
2022	81	27
2021	19	0

- Im Jahr 2022 verließen 81 Flüchtlinge Nidderau, darunter 27 Ukrainer, von denen 10 in die Ukraine zurückkehrten.
- Im Jahr 2023 verließen 84 Flüchtlinge Nidderau, darunter 30 Ukrainer, von denen 21 in die Ukraine zurückkehrten.

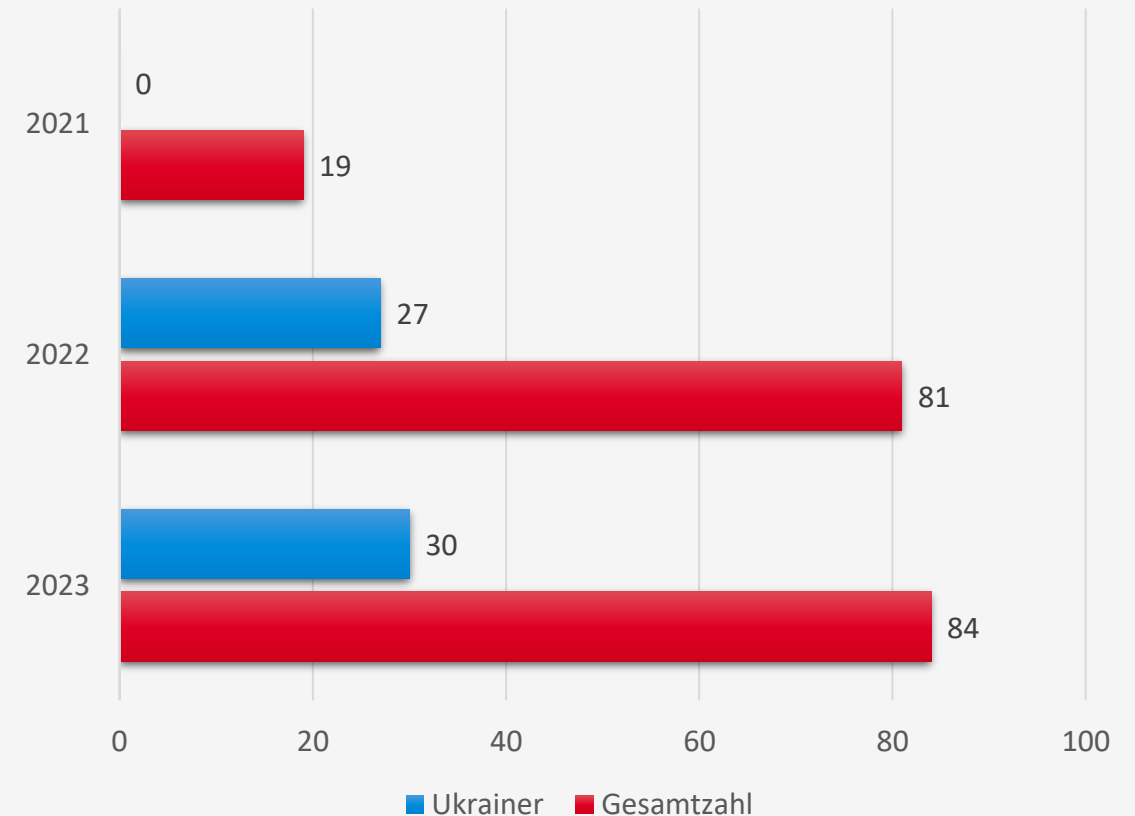

Personenzahl aus der Ukraine im Verhältnis zur Gesamtzahl



# Einbürgerung von Flüchtlingen (2021-2023)

2021 -2023	
Herkunftsland	Anzahl
Afghanistan	1
Eritrea	1
Irak	1
Syrien	17
Summe	20

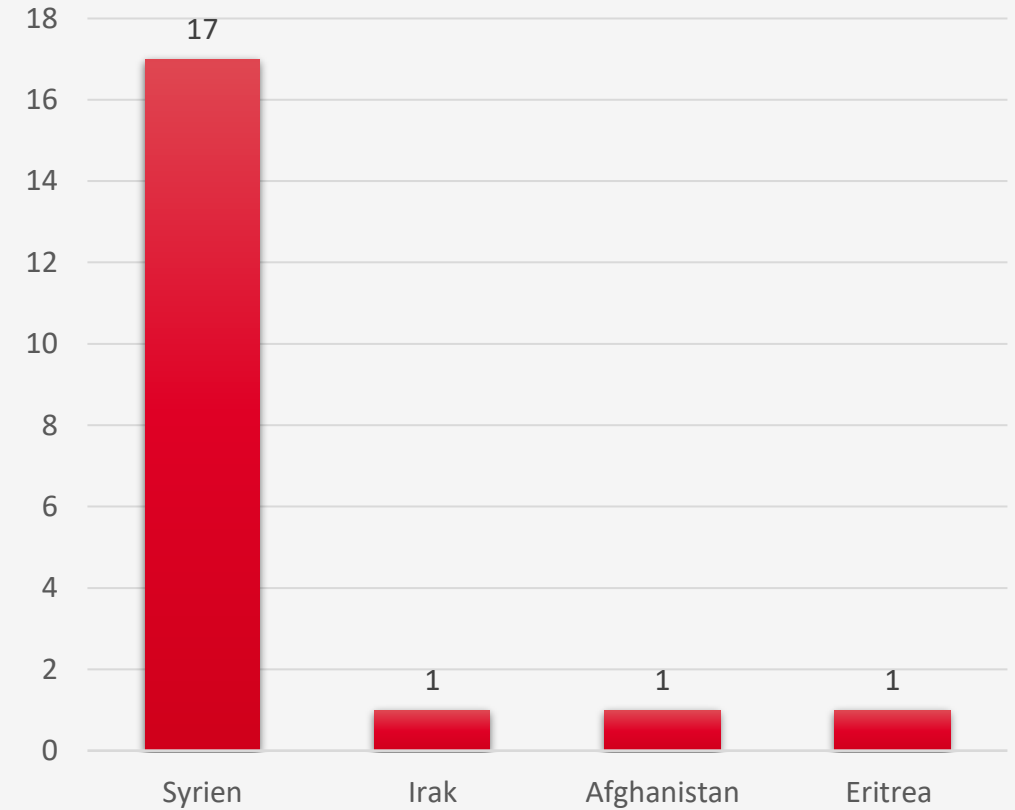

Personenzahl nach Herkunftsländern



## Aktivitäten in den Zuständigkeiten der städtischen Flüchtlingsbetreuung

- Umfassende soziale Beratung und Betreuung von Geflüchteten.
- Betreuung in Wohnungen, Containers, Apartments und GUs
- Bereitstellung von Angeboten zur Kommunikation
- Kooperation mit allen Institutionen in flüchtlingsspezifischen Fragen:
  - MKK - Amt für Sicherheit, Ordnung, Migration und Integration
  - Kommunales Center für Arbeit (Jobcenter)
  - Gesundheitsamt
  - Flüchtlingshilfe Nidderau e.V.
  - Nidderauer Vereinen
  - Jugendamt
  - Polizei
  - Kirchengemeinden
  - Weitere Hilfsorganisationen





## **Inas Saleh**

Fachdienst Soziale Angelegenheiten und  
Integration

Tel.: 06187/299-153

E-Mail: [inas.saleh@nidderau.de](mailto:inas.saleh@nidderau.de)

Bericht über die  
Flüchtlingssituation in  
Nidderau  
(Stichtag 31.12.2023)

FB50

18. Sitzung des Ausschusses für Umwelt, Jugend  
und Soziales

27.02.2024



STADT  
NIDDERAU



## Die Flüchtlingssituation und -zahlen in Nidderau

Dieser Bericht umfasst:

- Die Anzahl von Asylbewerbern, Flüchtlingen und Kriegsvertriebenen, die in Nidderau leben, sowie ihre Verteilung nach Stadtteilen, Alter, Herkunft, Geschlecht und Unterbringung (städtisch und privat).
- Die Anzahl der zugewiesenen Asylbewerber, Flüchtlinge und Kriegsvertriebene im Jahr 2023.
- Die Anzahl der aus Nidderau verzogenen Asylbewerber, Flüchtlinge und Kriegsvertriebene.
- Eine Übersicht über die städtischen Aktivitäten in den Bereichen Flüchtlingsbetreuung und Unterbringung der Flüchtlinge.
- Stand: 31.12.2023.





## Die Flüchtlingssituation und -zahlen in Nidderau

- In Nidderau leben insgesamt **621** Asylbewerber und Flüchtlinge in Nidderau.
- Die sind sowohl privat und auch von der Stadt untergebracht.
- Aus der Ukraine leben **215** Flüchtlinge in Nidderau.\* →
- Das Aufnahmesoll bis zum 31.12.2024: →
  - 242: Drittstaaten/Asyl
  - 86: Ukraine\*
- Zugewiesene in 2024 (Stand 27.02.2024): 11 Drittstaaten/Asyl

\*Berichtswesen: Nationalitätenstatistik in Nidderau - Stand: 31.12.2023.

\*MKKs Übersicht Aufnahmequote Nidderau gem. KA-Beschluss vom 19.12.2023 - Stand: 31.12.2023



# Zuweisung im Jahr 2023



2023	
Herkunftsland	Anzahl
Afghanistan	22
Algerien	1
Eritrea	2
Russische Föderation	5
Spätaussiedler/ Russland	4
Syrien	8
Tunesien	2
Türkei	26
Ukraine	59
Summe	129

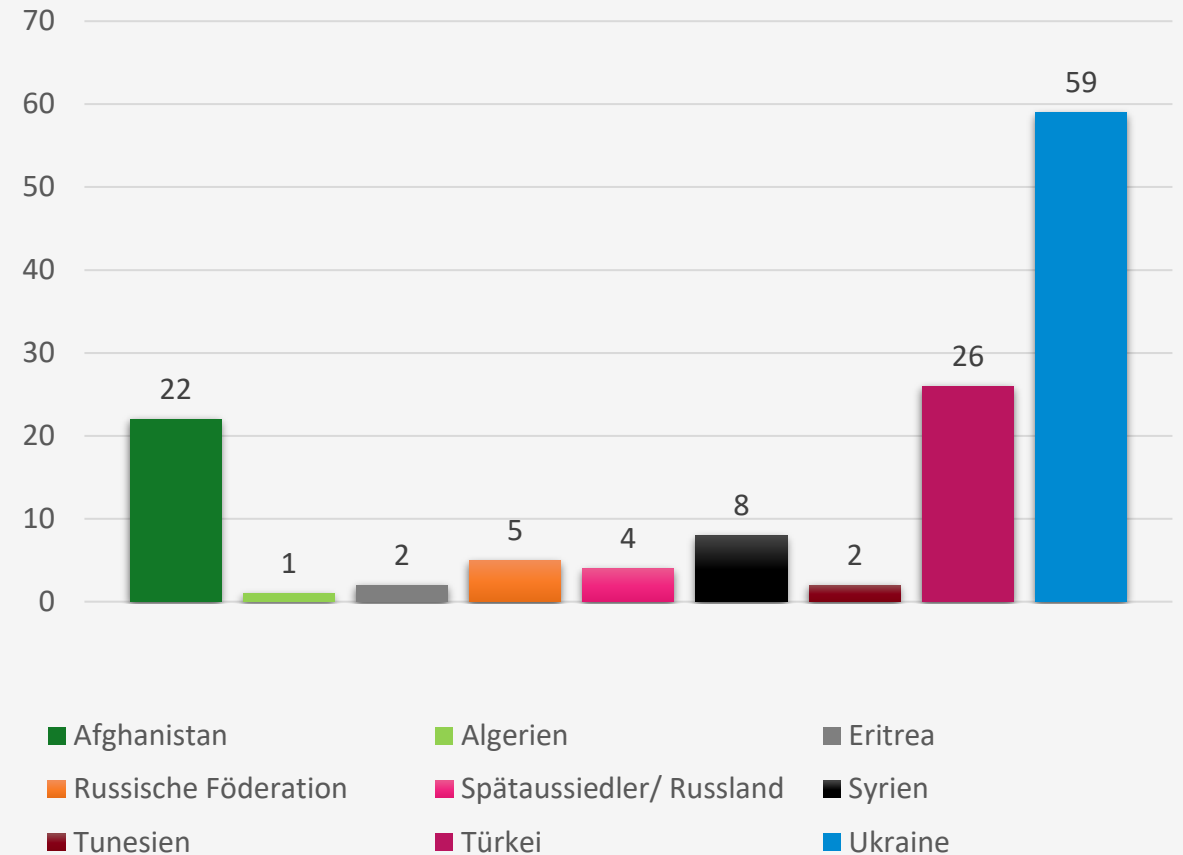

Zuweisung in 2023 nach Herkunftsländern



# Anzahl und Verteilung nach Stadtteilen

Stadtteil	Anzahl
Heldenbergen	120
Windecken	235
Erbstadt	60
Eichen	107
Ostheim	99
	<b>621</b>

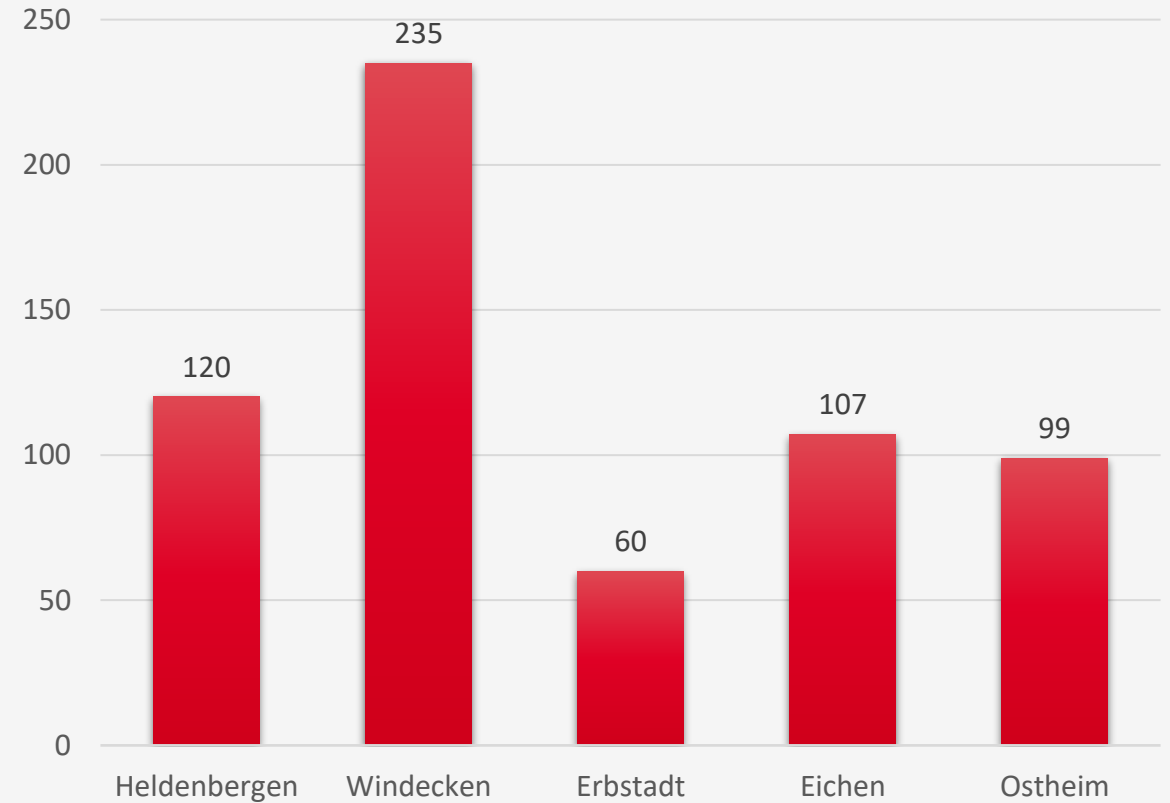

Personenzahl nach Stadtteilen





# Anzahl der Flüchtlinge in den Stadtteilen im Verhältnis zur Gesamtbevölkerung

Stadtteil	Einwohner (Gesamtzahl)	Flüchtlingszahl	In Prozent
Heldenbergen	6149	120	1,95%
Windecken	6516	235	3,61%
Erbstadt	1437	60	4,18%
Eichen	2089	107	5,12%
Ostheim	4684	99	2,11%
<b>Summe</b>	<b>20875</b>	<b>621</b>	<b>2,97%</b>

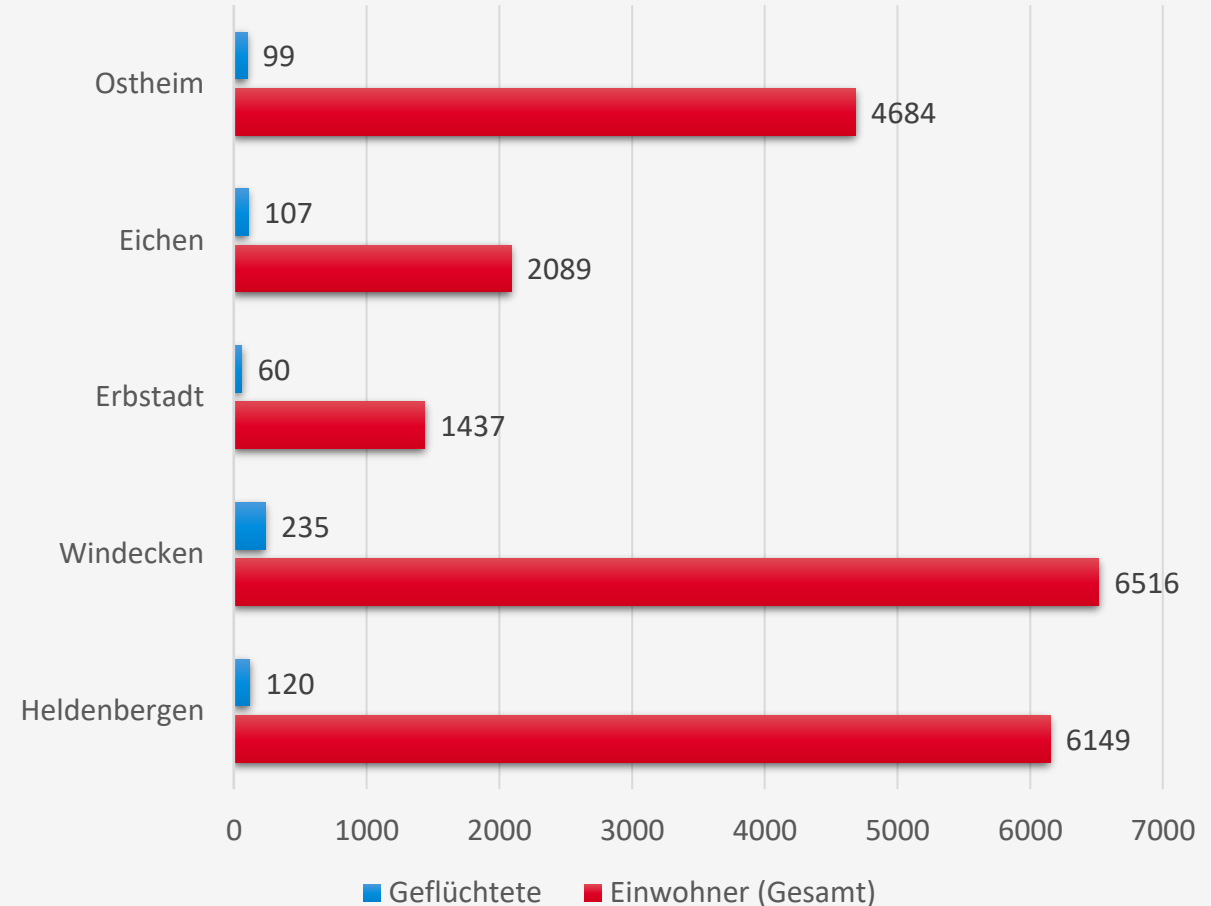

Personenzahl im Verhältnis zur Gesamtbevölkerung

# Anzahl nach Unterbringung in den Stadtteilen

Stadtteil	Städtisch	Privat	Summe
Heldenbergen	38	82	120
Windecken	140	95	235
Erbstadt	43	17	60
Eichen	93	14	107
Ostheim	76	23	99
	390	231	621

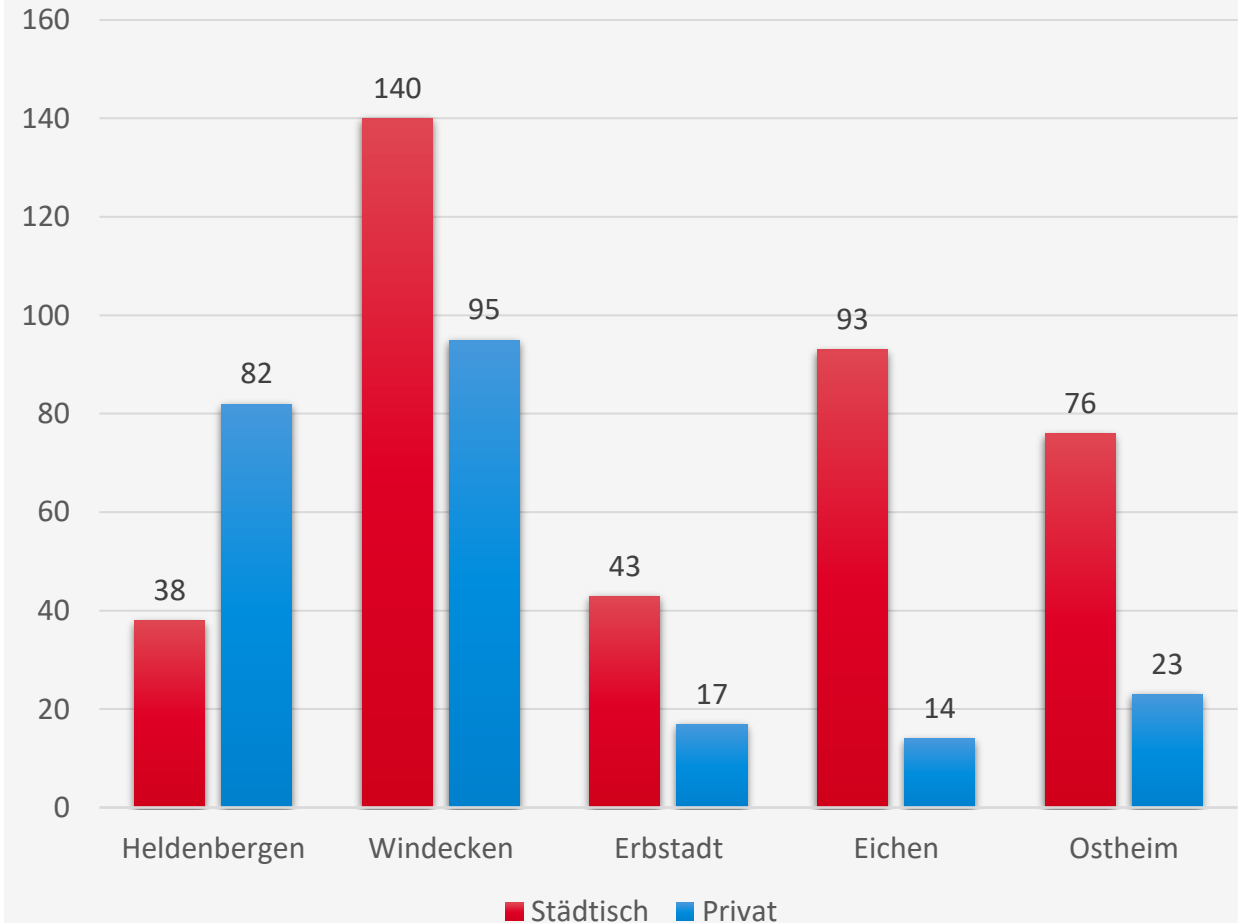

Personenzahl in städtischen und privaten Wohnungen



# Anzahl und Verteilung in den Stadtteilen nach Geschlecht

Stadtteil	weiblich	männlich
Heldenbergen	61	59
Windecken	102	133
Erbstadt	32	28
Eichen	32	75
Ostheim	25	74
Summe	252	369
Summe	621	

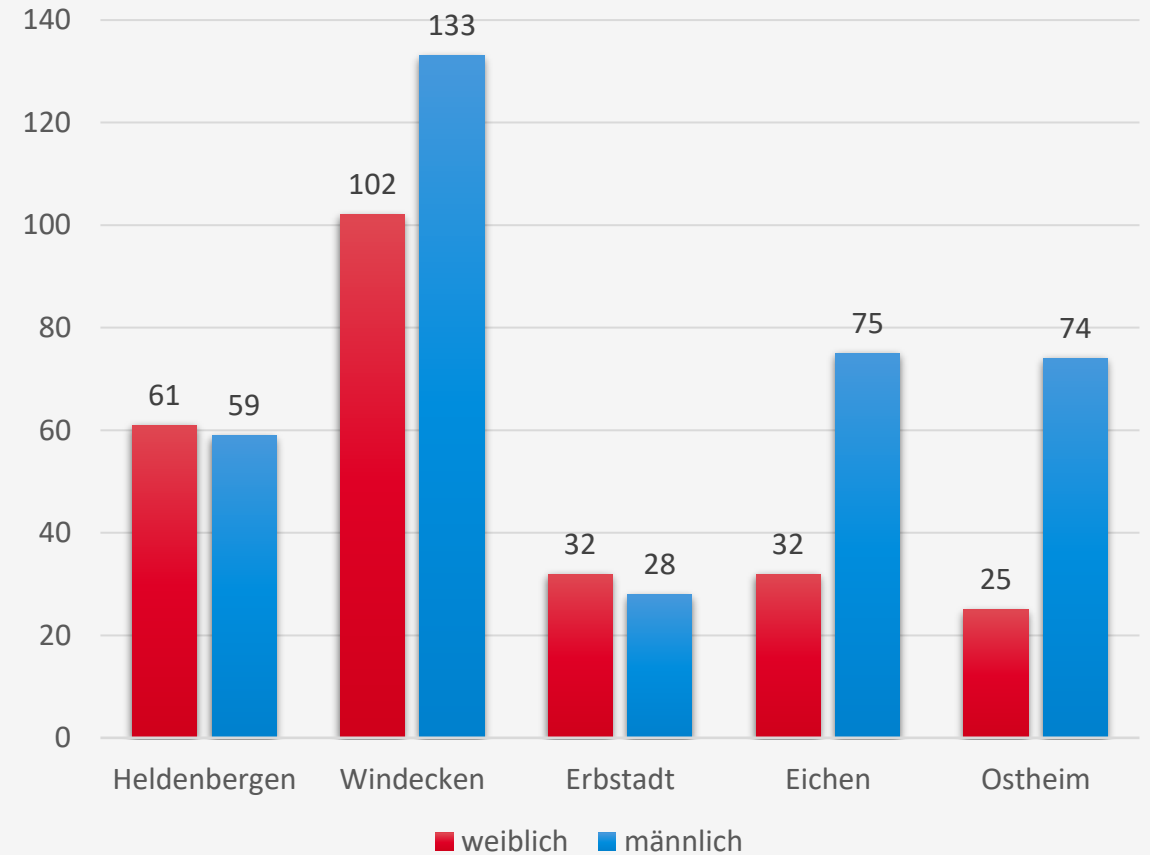

Personenzahl nach Geschlecht

# Anzahl und Altersstruktur



Jahrgang	Heldenbergen	Windecken	Erbstadt	Eichen	Ostheim	Summe
1937-1969	7	17	5	5	9	<b>43</b>
1970-1979	11	19	6	10	8	<b>54</b>
1980-1989	17	36	11	13	13	<b>90</b>
1990-1999	17	49	9	44	35	<b>154</b>
2000-2009	30	42	7	18	22	<b>119</b>
2010-2019	28	59	17	13	11	<b>128</b>
2020-2023	10	13	5	4	1	<b>33</b>
Summe	120	235	120	107	99	<b>621</b>

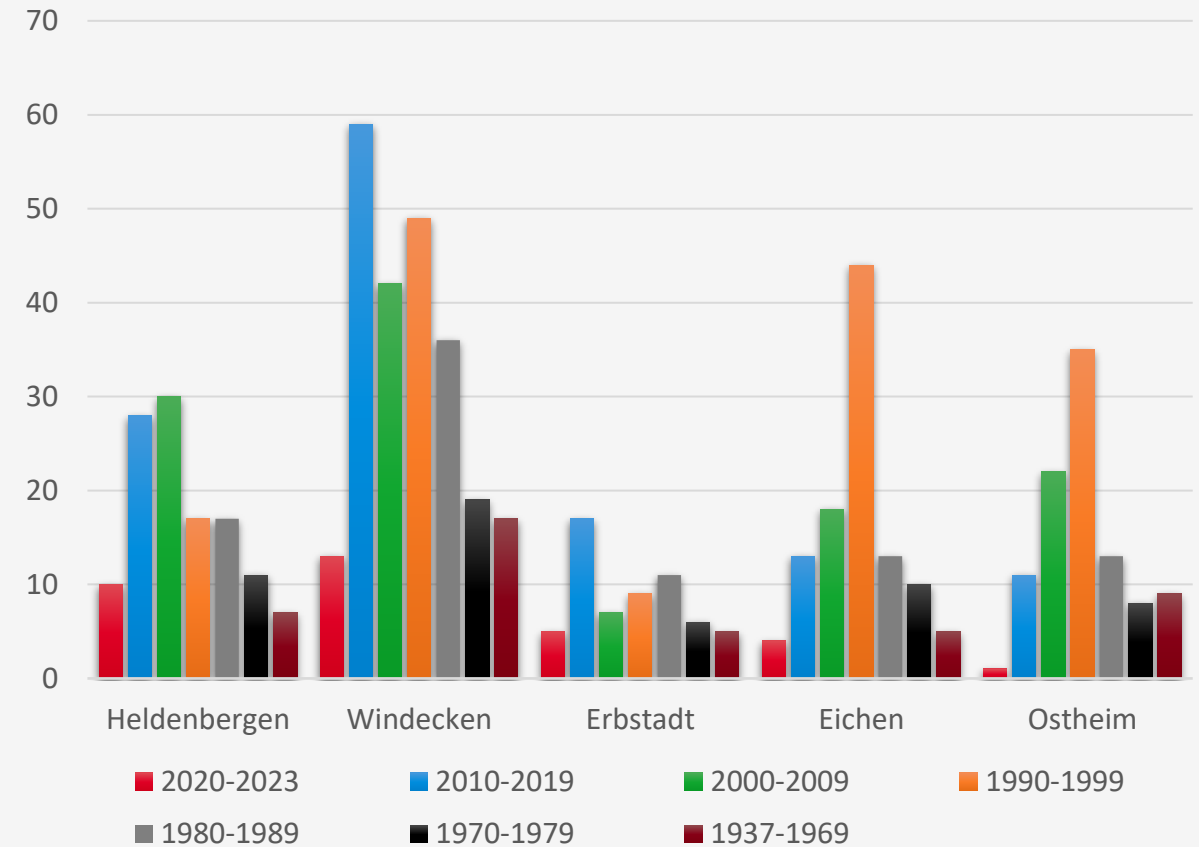

## Personenzahl nach Jahrgängen

# Anzahl und Verteilung nach Herkunft

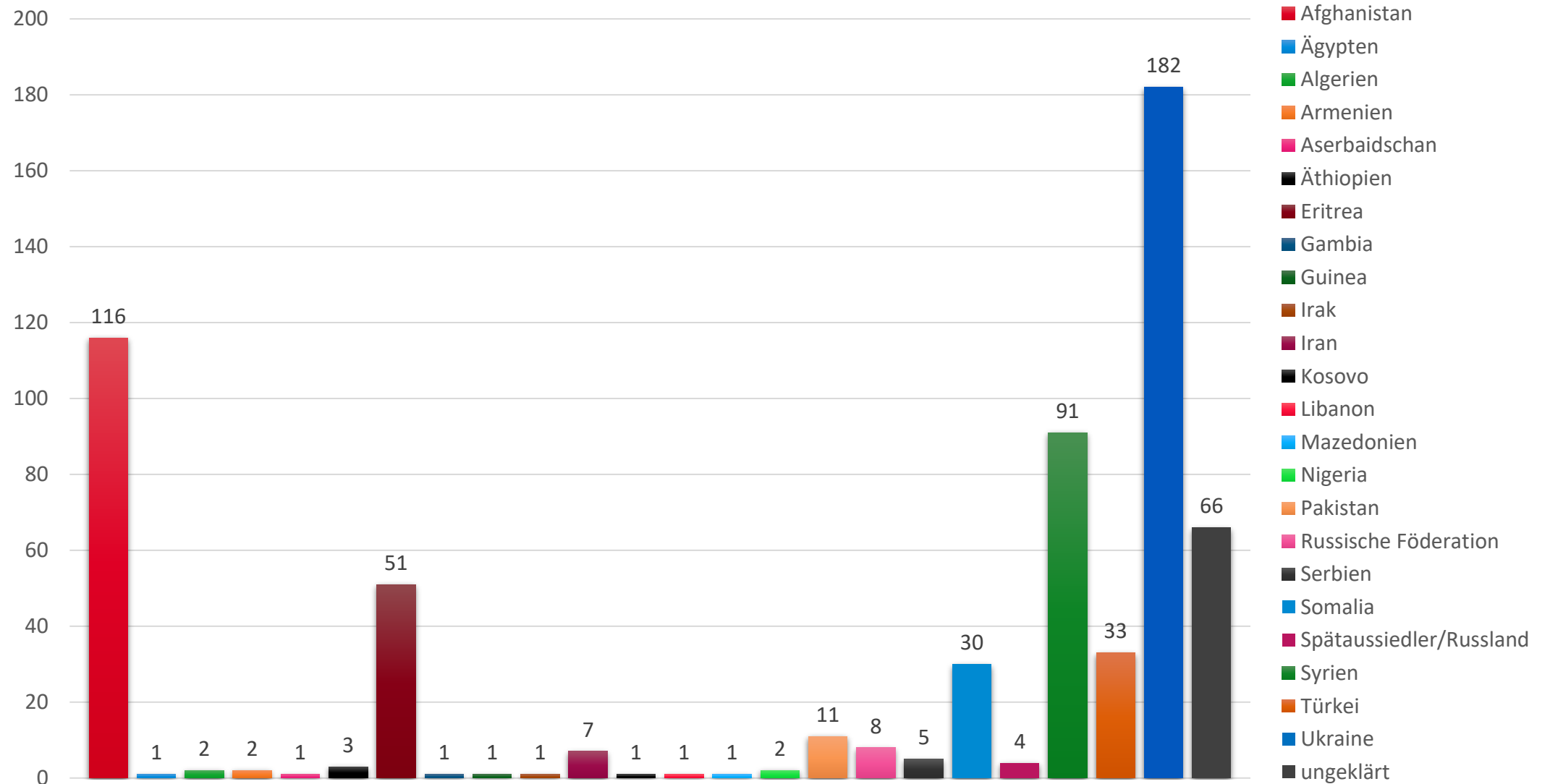

# Verteilung nach Herkunft - Anteile in Prozent

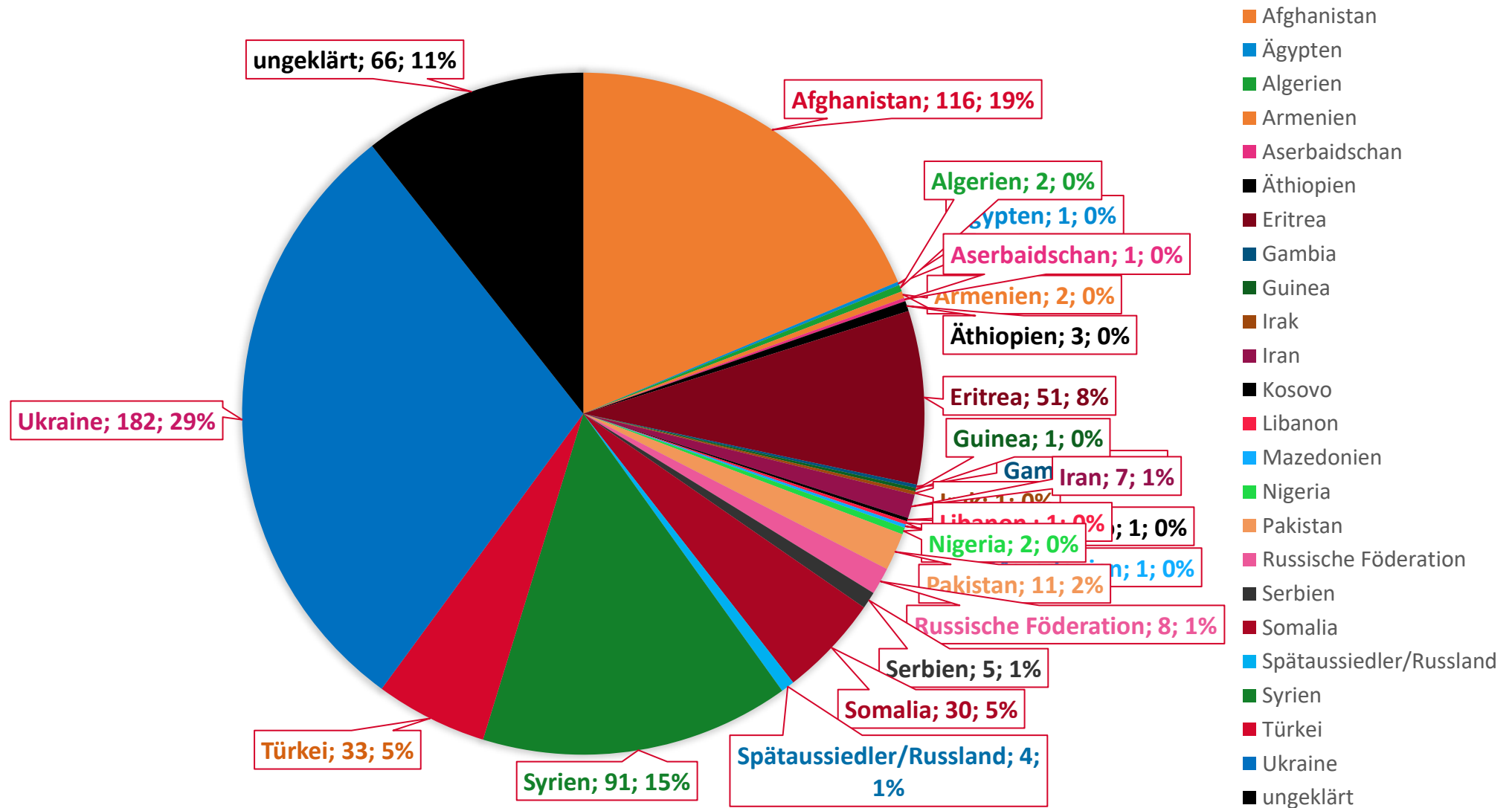

# Zuzug von Ukrainern



Bestand	Anzahl
23.02.2022	40
31.12.2022	224
14.07.2023	251
30.09.2023	243
31.12.2023	255

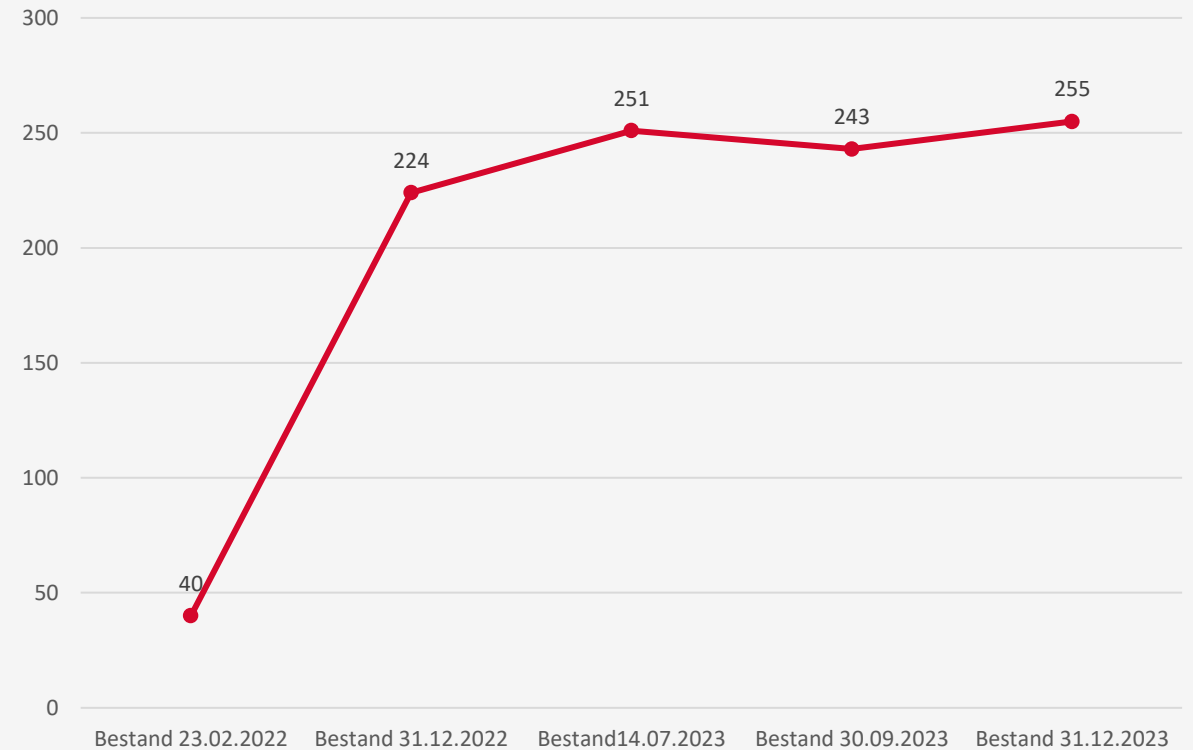

Zuzug von Ukrainern  
von 23.02.2022 bis 31.12.2023





# Anzahl der aus Nidderau fortgezogene Flüchtlinge (2021-2023)

Jahr	Gesamtzahl	Ukrainer
2023	84	30
2022	81	27
2021	19	0

- Im Jahr 2022 verließen 81 Flüchtlinge Nidderau, darunter 27 Ukrainer, von denen 10 in die Ukraine zurückkehrten.
- Im Jahr 2023 verließen 84 Flüchtlinge Nidderau, darunter 30 Ukrainer, von denen 21 in die Ukraine zurückkehrten.

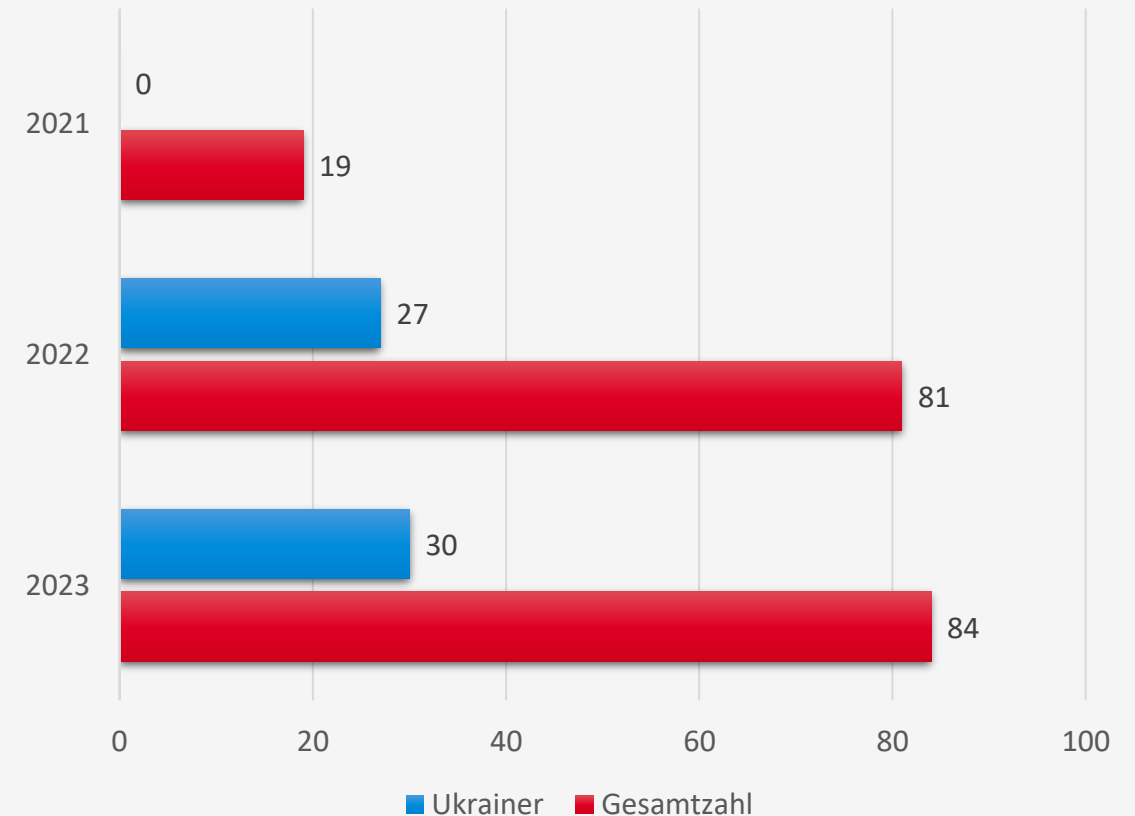

Personenzahl aus der Ukraine im Verhältnis zur Gesamtzahl

# Einbürgerung von Flüchtlingen (2021-2023)



2021 -2023	
Herkunftsland	Anzahl
Afghanistan	1
Eritrea	1
Irak	1
Syrien	17
Summe	20

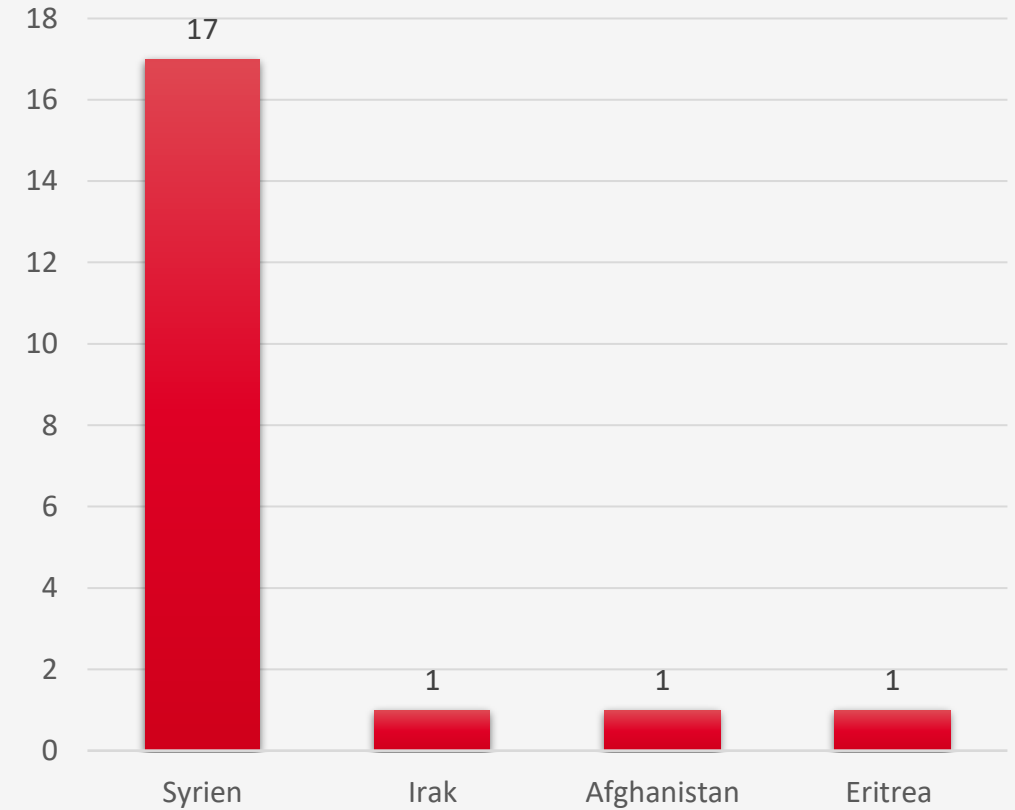

Personenzahl nach Herkunftsländern



## Aktivitäten in den Zuständigkeiten der städtischen Flüchtlingsbetreuung

- Umfassende soziale Beratung und Betreuung von Geflüchteten.
- Betreuung in Wohnungen, Containers, Apartments und GUs
- Bereitstellung von Angeboten zur Kommunikation
- Kooperation mit allen Institutionen in flüchtlingsspezifischen Fragen:
  - MKK - Amt für Sicherheit, Ordnung, Migration und Integration
  - Kommunales Center für Arbeit (Jobcenter)
  - Gesundheitsamt
  - Flüchtlingshilfe Nidderau e.V.
  - Nidderauer Vereinen
  - Jugendamt
  - Polizei
  - Kirchengemeinden
  - Weitere Hilfsorganisationen





STADT  
NIDDERAU

## Aufwendungen-Verwaltung Haushaltsjahr 2023

**Einnahmen:** 122.419,82€ Ordentliche Erträge  
118.170,32€ Erstattung MKK

**Ausgaben:** 491.121,40€ Ordentliche  
Aufwendungen incl.  
Personalkosten

**Jahresergebnis:** -250.531,26 €





## **Inas Saleh**

Fachdienst Soziale Angelegenheiten und  
Integration

Tel.: 06187/299-153

E-Mail: [inas.saleh@nidderau.de](mailto:inas.saleh@nidderau.de)



# Gremienmitteilung

Fachdienst: Soziale Angelegenheiten & Integration

Tel.: 299- 153

23.04.2024

## Verteiler:

Erster Stadtrat Rainer Vogel

Fachbereichsleiter FB 50 Holger Nix

## Sachstandsbericht: Wohnsituation für Asylbewerber und Flüchtlinge in Nidderau

Sehr geehrte Damen und Herren,

im Hinblick auf die Wohnsituation für Asylbewerber und Flüchtlinge in Nidderau möchte ich Ihnen folgende Informationen bereitstellen:

**Bis zum 31.12.2023** leben insgesamt 621 Asylbewerber und Flüchtlinge in Nidderau. Davon sind 215 Flüchtlinge aus der Ukraine und 406 sind aus Drittstaaten/Asyl.

**Vom 01.01.2024 bis 23.04.2024** wurden 24 Personen nach Nidderau zugewiesen. Davon sind 4 Geflüchtete aus der Ukraine und 20 sind aus Drittstaaten/Asyl.

**Zum Stichtag 23.04.2024** leben insgesamt 645 Asylbewerber und Flüchtlinge in Nidderau. Davon sind 219 Flüchtlinge aus der Ukraine und 426 sind aus Drittstaaten/Asyl.

**Das Aufnahmesoll bis zum 31.12.2024:** 86 Flüchtlinge aus der Ukraine und 242 aus Drittstaaten/Asyl.

## **Aktuell sind 49 Plätze in Gemeinschaftsunterkünften, WGs und GUs frei.**

Die Container, Gemeinschaftsunterkünfte (GUs) und Wohngemeinschaften (WGs) sind in den Stadtteilen Heldenbergen, Windecken, Eichen und Ostheim.

Die aktuelle Belegung der Container, GUs und WGs in den einzelnen Stadtteilen ist auf den folgenden Seiten dargestellt.

### 1. Heldenbergen:

- Die Container in **Bahnhofstraße** (6 Anlagen).

Die Ist-Belegung: 5 Anlagen. 1 Anlage ist unbelegt.

Soll-Belegung	Ist-Belegung	unbelegt
28	24	4 Plätze (Anlage 6)

anerkannt	nicht anerkannt <sup>1</sup>	Ukraine	Drittstaaten
10	14	10	14 (Türkei & Syrien)

### 2. Windecken:

- Die WG in **Synagogenstraße**

Soll-Belegung	Ist-Belegung	unbelegt
13	11	2

anerkannt	nicht anerkannt	Ukraine	Drittstaaten
1	10	0	11 (Afghanistan)

- Die Container in **Am Sportfeld** (8 Anlagen).

Die Ist-Belegung: 2 Anlagen. 6 Anlagen sind unbelegt.

Soll-Belegung	Ist-Belegung	unbelegt
32	9	23

anerkannt	nicht anerkannt	Ukraine	Drittstaaten
6	3	0	9 (Eritrea)

- Die WG in **Am Hüpper**

Wg.	Soll-Belegung	Ist-Belegung	unbelegt
1	5	5	0
2	3	2	1

WG	anerkannt	nicht anerkannt	Ukraine	Drittstaaten
1	3	2	0	5 (Afghanistan)
2	2	0	0	2 (Syrien)

### 3. Erbstadt:

Keine Container, Gemeinschaftsunterkünften (Gus) und Wohngemeinschaften (WGs).

### 4. Eichen

- Die WG in **Große Gasse (Feuerwehrhaus)**

Soll-Belegung	Ist-Belegung	unbelegt
19	19	0

anerkannt	nicht anerkannt	Ukraine	Drittstaaten
3	16	0	19 (Afghanistan)

<sup>1</sup> Im Asylverfahren und Geduldete

- Die GU in **Niddertalstraße**.

Soll-Belegung	Ist-Belegung	unbelegt
20	10	10

anerkannt	nicht anerkannt	Ukraine	Drittstaaten
9	1	0	10 (Afghanistan)

- Die Container in **Niddertalstraße**

Soll-Belegung	Ist-Belegung	unbelegt
20	18	2

anerkannt	nicht anerkannt	Ukraine	Drittstaaten
10	8	3	15 (Drittstaaten)

## 5. Ostheim

- Die Container in **Vorderstraße**

Soll-Belegung	Ist-Belegung	unbelegt
40	38	2

anerkannt	nicht anerkannt	Ukraine	Drittstaaten
25	13	3	35 (Drittstaaten)

- Die WG in **Schützengasse**

Soll-Belegung	Ist-Belegung	unbelegt
10	5	5

anerkannt	nicht anerkannt	Ukraine	Drittstaaten
3	2	3	5 (Afghanistan)

- Die WG in **Hanauer Str.**

Soll-Belegung	Ist-Belegung	unbelegt
4	4	0

anerkannt	nicht anerkannt	Ukraine	Drittstaaten
2	2	2	2 (Somalia)

Freundlichen Grüßen  
im Auftrag

Inas Saleh

Fachbereich Soziales  
Fachdienst: Soziale Angelegenheiten & Integration



**Bitte beachten Sie, dass der ursprüngliche Beschlussvorschlag in den Vorlagen im Beratungsgang nicht verändert wird. Abweichende Beschlüsse der befassenen Gremien können Sie den Anlagen, Niederschriften oder den Beschlussauszügen im Gremienportal entnehmen.**



STADT  
NIDDERAU

## Vergabevorlage

- öffentlich -

VV-76/2023

Fachbereich:	60 FB Stadtentwicklung und Bauwesen
Fachdienst:	60.4 FD Bauhof und WSS
Sachbearbeiter/in:	Werner Christiansen
Datum:	01.12.2023

Beratungsfolge	Termin	Beratungsaktion
Magistrat	11.12.2023	vorberatend
Seniorenbeirat	10.01.2024	vorberatend
Beirat für Familien	02.02.2024	vorberatend
Ortsbeirat Erbstadt	08.03.2024	vorberatend

### **Betreff:**

Auftragsvergabe Spielgeräte für den Spielplatz Pfaffenhof/ Erbstadt

### **Beschlussvorschlag:**

Der Magistrat beschließt den Kauf des Spielgerätes inkl. Montage bei der Firma Kompan GmbH, Raiffeisenstraße 13 in 24941 Flensburg für insgesamt 28.496,06€ Brutto.

### **Finanzielle Auswirkungen:**

siehe Anlage

### **Sachdarstellung:**

Die Spielgeräte auf dem einzigen Spielplatz am Pfaffenhof im Ortsteil Erbstadt sind aufgrund des Alters teilweise abgängig. Insgesamt sind die Geräte nicht sehr attraktiv und eher für kleinere Kinder gedacht. Die Altersgruppen 6-12 Jahre und älter finden auf dem Spielplatz außer der Seilbahn keine Spielgeräte. Bereits bei der Sportplatzbegehung in 2022 wurden wir vom Ortsbeiratsmitglied Markus Maier darauf angesprochen, dass auf dem Erbstädter Spielplatz am Pfaffenhof Spielgeräte für größere Kinder fehlen. Der Baubetriebshof ist bestrebt, die Spielplätze mit modernen, altersgerechten und hochwertigen Spielgeräten auszustatten und schlägt ein Gerät vor, dass es auf keinen anderen Spielplatz in Nidderau gibt: Cliff Rider von der Firma Kompan. Der Spielplatz wird mit dem Gerät extrem aufgewertet und hat ein Alleinstellungsmerkmal in Nidderau. Wir haben uns das Gerät incl. Montage anbieten lassen, da es sich hier um größere, bewegliche Teile handelt und die Gewährleistung dann entsprechend zu beachten ist. Gerne nehmen wir auch andere Ideen entgegen.

### **Freigabe:**

gez. Andreas Bär  
Dezernatsleiter/in

gez. Bernd Dassinger  
FB-Leiter/in

gez. Werner Christiansen  
FD-Leiter/in / Sachbearbeiter/in

Anlage(n):

1. Finanzielle Auswirkungen
2. Angebot der Firma Kompan
3. Bildliche Darstellung des vorgeschlagenen Gerätes
4. Rückmeldung Spielgeräte Erbstadt Beirat für Familien
5. AV zu VV-76\_2023 Spielgerät Spielplatz Pfaffenhof Erbstadt



# Finanzielle Auswirkungen (Vergabevorlagen)

Betreff: Spielgerät Pfaffenhof Erbstadt

Auftragssumme Brutto: 28.496,06€		
	Nummer	Bezeichnung
Investitions- Nr.:	909-366-02	Neuausstattung Spielgeräte
Kostenstelle:	60-630-01	Spielplatz Pfaffenhof
Kostenträger:	366-20-02	Reparatur und Instandhaltung der Geräte
Sachkonto:	0951010	Zugänge AiB Hochbau allgem. Verwaltung
Haushaltsansatz:	70.000,-€	
Noch verfügbare Mittel:	14.926,82 €	

Fördermittel/Zuschüsse: Keine		
	Nummer	Bezeichnung

Budgetdeckung/Mittelübertragung/Betrag:		
	Nummer	Bezeichnung
Investitions- Nr.:	921-112-8	Ersatzbeschaffung Minibagger VOLVO
Kostenstelle:	B-13	VOLVO Kompaktbagger
Kostenträger:	112-61-00	Regiebetrieb Bauhof
Sachkonto:		
Haushaltsansatz:	50.000,- € HH-Reste	
Noch verfügbare Mittel:	13.705,- €	

Vergabeart (Bitte entsprechende Ziffer eintragen):	
1	1 Freihändige Vergabe 2 Beschränkte Ausschreibung 3 Öffentliche Ausschreibung 4 Europaweite Ausschreibung
3	1 Planungsauftrag 2 Aufträge nach Jahres LV 3 VOB 4 VOL

Sichtvermerk Finanzverwaltung: C. Henck 01.11.23

Unterschrift FB 20

Stadt Nidderau  
Bauhof  
Werner Christiansen  
In den Pfortenwiesen 19  
61130 Nidderau

## Angebot

Angebotsnr. D184056-1  
Kundennr. 512087  
Belegdatum 30-10-2023  
gültig bis 30-12-2023

Kontakt Außendienst Marcus Schoenki  
E-Mail Marcus.Schoenki@kompan.com  
Telefon Nr. 0163-7730602

Projektname DE89810 KSP Pfaffenhof Nidderau-Eberstadt

Nr.	Bezeichnung	Menge	Einheit	Einzelpreis	Rabatt in %	Summe
<a href="#">PCE112421-0902</a>	Elements Cliff Rider, Modern Tiefenverankerung – Stahl (T 90 cm)	1	Stück	25.480,00	30,50	17.708,60
						
INSTALLATION	Montage für Produkt - PCE112421-0902 Elements Cliff Rider, Modern	1	Stück	2.592,59		2.592,59

Stadt Nidderau  
Bauhof  
Werner Christiansen  
In den Pfortenwiesen 19  
61130 Nidderau

## Angebot

Angebotsnr. D184056-1  
Kundennr. 512087  
Belegdatum 30-10-2023  
gültig bis 30-12-2023

Kontakt Außendienst Marcus Schoenki  
E-Mail Marcus.Schoenki@kompan.com  
Telefon Nr. 0163-7730602

Projektname DE89810 KSP Pfaffenhof Nidderau-Eberstadt

Nr.	Bezeichnung	Menge	Einheit	Einzelpreis	Rabatt in %	Summe
INSTALLATION SHARED	<p>Einrichtung und Räumung der Baustelle</p> <p>inkl. allgemeine Projektkosten wie: - Geräte, Werkzeuge und sonstige Hilfsmittel, die zur Durchführung der Arbeiten erforderlich sind - Mobilkräne, Radlader, ggf. Betonpumpen - Anteilige Anfahrtskosten - ggf. Übernachungskosten/ Überstundenzulage - Ordnungsgemäße Entsorgung aller anfallenden Verpackungsmaterialien</p> <p>In den Standard-Montagepreisen (Bedingungen nach der Installations-Checkliste) der Geräte sind folgende Leistungen enthalten:</p> <p>Geräte mit OBERFLÄCHENVERANKERUNG: - Geräte am vereinbarten Montagetermin zum Einbauort bringen und entladen - Ausrichten und Aufdübeln der Geräte - Fundamenterstellung NICHT inbegriffen (bauseitige Leistung) - Übergabe an den Auftraggeber</p> <p>Geräte mit TIEFENVERANKERUNG: - Geräte am vereinbarten Montagetermin zum Einbauort bringen und entladen - Einmessen und Ausstecken der Spielgeräte - Fundamentlöcher gem. Einbauunterlagen ausheben - Sauberkeitsschicht/Tragschicht für die Fundamentlöchern erstellen - Lieferung von Beton und ggfls. Bewehrungsstahl - Fundamente betonieren, falls erforderlich mit Bewehrung - Verfüllen der Fundamentlöcher mit vorh. Aushubmaterial - Übergabe an den Auftraggeber</p>	1	Stück	2.473,00		2.473,00

Stadt Nidderau  
Bauhof  
Werner Christiansen  
In den Pfortenwiesen 19  
61130 Nidderau

## Angebot

Angebotsnr. D184056-1  
Kundennr. 512087  
Belegdatum 30-10-2023  
gültig bis 30-12-2023

Kontakt Außendienst Marcus Schoenki  
E-Mail Marcus.Schoenki@kompan.com  
Telefon Nr. 0163-7730602

Projektname DE89810 KSP Pfaffenhof Nidderau-Eberstadt

Nr.	Bezeichnung	Menge	Einheit	Einzelpreis	Rabatt in %	Summe
FREIGHT	Kommissionierung, Verpackung und Fracht Unentladen	1	Stück	1.172,08		1.172,08

Bezeichnung	Menge	Summe Listenpreis	Summe Rabatt	Summe
Anzahl Produkte	1			
Summe Geräte		25.480,00	7.771,40	17.708,60
Summe Installation		5.065,59		5.065,59
Summe Logistik		1.172,08		1.172,08
<b>Total EUR ohne MwSt.</b>				<b>23.946,27</b>
19% MwSt.				4.549,79
<b>Total EUR inkl. MwSt.</b>				<b>28.496,06</b>

**Zahlungsbedingung** 19 Tage netto (14 netto + 5 Tage Lieferzeit)  
**Lieferbedingung** geliefert benannter Ort

Stadt Nidderau  
Bauhof  
Werner Christiansen  
In den Pfortenwiesen 19  
61130 Nidderau

## Angebot

Angebotsnr. D184056-1  
Kundennr. 512087  
Belegdatum 30-10-2023  
gültig bis 30-12-2023

Kontakt Außendienst Marcus Schoenki  
E-Mail Marcus.Schoenki@kompan.com  
Telefon Nr. 0163-7730602

Projektname DE89810 KSP Pfaffenhof Nidderau-Eberstadt

Farbe und Oberflächenbeschaffenheit von Produkten und Fallschutzböden, die mit recycelten Inhalten hergestellt werden, werden durch die Unterschiede innerhalb der verwendeten recycelten Rohstoffe beeinflusst. Daher sind geringfügige Unterschiede in der Optik und Textur zu erwarten und können auftreten.

Für Kunden, die keine juristischen Personen des öffentlichen Rechts sind, gilt:

- Grundsätzlich die Zahlungsart Vorkasse. D.h., dem Kunden werden, sofern nichts anderes vereinbart ist, die Gesamtkosten entsprechend der im Auftrag ausgewiesenen Summen inklusive der Frachtkosten spätestens nach erfolgter Produktion und/oder Auslieferung in Rechnung gestellt, die von ihm gemäß den vorstehenden Zahlungsbedingungen ohne Abzüge zu zahlen sind.
- Aufgrund einer gesonderten schriftlichen Absprache kann ein vorzeitiger Übergang des Eigentums an den Geräten auf den Kunden vereinbart werden.

Bitte prüfen Sie aufgrund steuerrechtlicher Änderungen Ihre Rechnungsanschrift, da nachträgliche Änderungen nicht mehr zulässig sind. Bei nachträglichen Änderungen der Rechnungsadresse nach Rechnungsstellung behalten wir uns vor, eine Bearbeitungsgebühr in Höhe von 25€ zu berechnen. Eine Neuausstellung hat keinen prollongierenden Einfluss auf vereinbarte Zahlungsziele.

Nachrangig zu diesen vertraglichen Vereinbarungen gelten unsere Allgemeinen Verkaufs-, Liefer- und Montagebedingungen (<https://www.kompan.com/de/de/agb>).

Bei Angeboten mit Installationen gelten die Bedingungen der abgestimmten und beigelegten Installations-Checkliste. Diese sind wesentlicher Bestandteil unseres Angebotes.

Unser Monteur wird sich zwecks Terminabsprache mit Ihnen in Verbindung setzen. Die Lieferung erfolgt ca. 3- 8 (in Einzelfällen bei COR-Artikeln bis 16) Wochen nach Auftragseingang. Für einen genauen Termin sprechen Sie uns bitte an.

Die Lieferung erfolgt immer unabgeladen, es sei denn es wurde etwas anderes vereinbart.

Das Angebot wurde maschinell erstellt und ist ohne Unterschrift gültig.

### Produkt-Kataloge



Hauptkatalog  
2023

# Cliff Rider

PCM212621



Produktnummer PCM212621-0902	
Allgemeine Produktinformation	
Maße L x B x H	130x563x329 cm
Empfohlenes Alter	6+
Spielkapazität (Nutzer)	11
Farbauswahl	

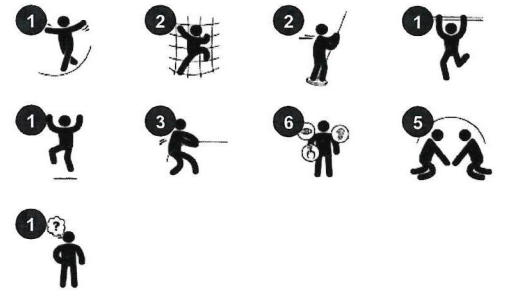

Der verblüffende Cliff Rider übt auf Kinder im Schulalter eine große Anziehungskraft aus. Er fordert zu wiederholten Aktionsabläufen auf, immer und immer wieder. Das intensivspannende Spielerlebnis hoch oben in der Luft, auf einer kleinen Fußstütze, ist etwas für Mutige. Und wer es nicht auf Anhieb schafft, schafft es mit ein wenig Hilfe seiner Freunde. Bis dahin gibt es reichlich Kletter- und Gleitmöglichkeiten an den Kletterwänden, Kletterstangen und der Feuerwehrtange. Als wir den Cliff Rider mit Kindern testeten,

bewerteten sie ihn als Spitzenreiter in Sachen spannendes Spiel: Höhe, Schnelligkeit und Nervenkitzel gefielen den Kindern hier besonders gut. Aus erwachsener Sicht trainiert der Cliff Rider die Muskelkraft und -spannung sowie das Timing und die Abfolge von Bewegungen. Das Einschätzen der eigenen Bewegungen, der Objektkontrolle sowie des Timings ist ein recht komplexes Unterfangen, aber eine notwendige Lebenskompetenz, die es z.B. ermöglicht, den Körper sicher und souverän durch die jeweilige Umgebung zu

bewegen, z.B. im Straßenverkehr. Im Gegensatz zu Kindern, die dies nicht können, haben die Kinder, die diese Fertigkeiten beherrschen, Körpervertrauen, Selbstvertrauen und letztlich die Fähigkeit, sich auf andere Dinge zu konzentrieren, z.B. auf akademische Themen in der Schule. Nicht zuletzt ist das Selbstvertrauen, das die Kinder durch die Überwindung ihrer anfänglichen Bedenken, auf dem Cliff Rider zu spielen, gewinnen, ein Grund mehr, es zu tun.

Änderungen und Irrtümer vorbehalten.



# Cliff Rider

PCM212621

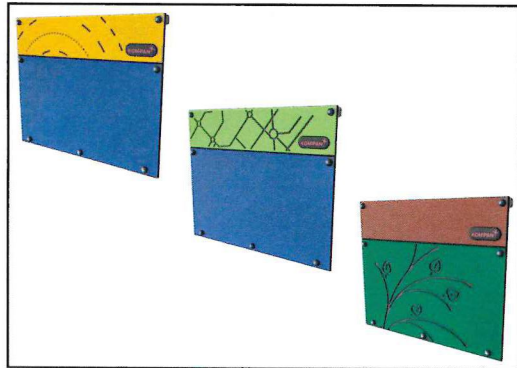

Produktnummer PCM212621-0902

## Montage-Information

Max. freie Fallhöhe	210 cm
Fläche des Fallraums	34,0 m <sup>2</sup>
Gesamt-Montagezeit	19,6
Erforderlicher Erdaushub (circa)	0,67 m <sup>3</sup>
Betonbedarf (circa)	0,16 m <sup>3</sup>
Fundamenttiefe (Standard)	90 cm
Versandgewicht	678 kg
Verankerungsoptionen	

## Garantie-Information

EcoCore HDPE	Lebenslang
PP-Bodenplatten	10 Jahre
Pfosten	10 Jahre
Verzinkter Stahl	Lebenslang
Ersatzteilgarantie	10 Jahre

Wände aus 19mm EcoCore™. EcoCore™ ist ein äußerst langlebiges, umweltfreundliches Material, das nicht nur nach Gebrauch recycelbar ist, sondern auch aus einem Kern besteht, der zu 100 % aus recyceltem Post-Consumer-Material aus Lebensmittelverpackungsabfällen hergestellt wird.

Alle Bodenplatten werden von einzigartig gestalteten kohlenstoffarm gefertigten Aluminiumprofilen und mehreren Befestigungen getragen. Die grau gefärbten, spritzgussgeformten Bodenplatten bestehen zu 75 % aus recycelten Fischernetzen (PP-Material) und haben ein rutschfestes Muster und eine strukturierte Oberfläche.

Hauptpfosten mit Fuß aus feuerverzinktem Stahl sind in verschiedenen Materialien erhältlich: Pfosten aus kesseldruckimprägniertem Kiefernholz. Innen und außen feuerverzinkt, mit pulverbeschichteter Oberfläche aus Stahl. Bleifreies Aluminium mit farbig eloxierter Oberfläche oder kesseldruckimprägnierte Kiefernholzpfosten.

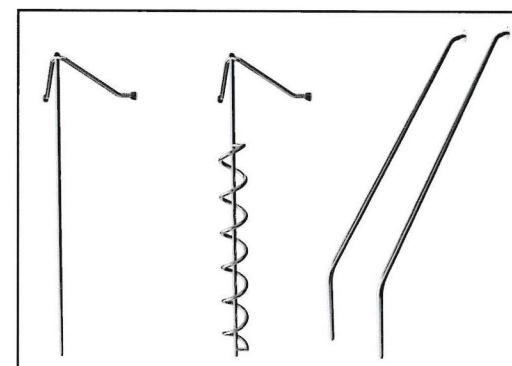

Der Stabsprungstab besteht aus einer geschweißten Stahlkonstruktion mit einer stehenden 360° Plattform aus Ekogrip. Die beidseitig gebogenen Griffe sind aus EcoCore-Material gefertigt. Der Stab verbindet ein ergonomisches Design mit hervorragender Funktionalität.

Die Schaukelbewegung vor und zurück wird durch ein hochbelastbares, skaliertes Doppelgummi-Torsionsfederelement gesteuert. Das Gummielement gewährleistet eine sichere Bewegung und reduziert die Geschwindigkeit in Richtung der Turmplattformen. Die Basisabdeckung ist aus geformtem PE-Material mit hoher Schlagfestigkeit hergestellt.

Alle metallischen Bauteile bestehen aus hochwertigem, rostfreiem Edelstahl. Der Stahl wurde in einem Beizprozess nach der Fertigstellung gereinigt, um für eine glatte und saubere Gleitoberfläche zu sorgen.



# Cliff Rider

PCM212621



**Von der Wiege bis zum Werkstor („cradle to gate“)** (A1–A3)

CO <sub>2</sub> -Emissionen gesamt	CO <sub>2</sub> e pro kg	Recycelte Materialien
kg CO <sub>2</sub> e	kg CO <sub>2</sub> e pro kg	%
<b>PCM212621-0902</b>	1.306,50	59,90

Den allgemeinen Rahmen für diese Faktoren bilden die Umweltproduktdeklarationen (EPDs). Mithilfe dieser Grundregeln können die Umweltinformationen über den Lebenszyklus eines Produkts hinweg quantifiziert und Vergleiche zwischen Produkten, die dieselbe Funktion erfüllen, angestellt werden (vgl. ISO, 2006). Diese Struktur wird hier befolgt. Der Ansatz zur Lebenszyklusbewertung wird dabei auf die gesamte Herstellungsphase – vom Rohstoff bis zur Herstellung (A1–A3) – angewendet.

**Kompan A/S**  
 C.F. Tietgens Boulevard 32C  
 DK-5220 Odense SØ  
 Denmark



### Verification of CO<sub>2</sub> calculation of: Play systems



Data version no. 2023-10-05

The CO<sub>2</sub> calculation and data are in compliance with the principles of a carbon footprint impact according to the GHG protocol (Greenhouse Gas Protocol), Scope 3, cradle to gate related to all individual components in the product category: "Play systems" represented by item no.: PCM200321-0950.

(Scope 3 emissions include emission sources in the upstream and downstream value chain).

**Date: 30. October 2023 | Valid until: 30. October 2025**

Verified by:

Julie Marie Vejsgaard Larsen, LCA & EPD Consultant

Verification based on report: Validation of CO<sub>2</sub> calculation of 9 categories of Kompan product line, version 1.0, prepared by: Bureau Veritas HSE, Denmark: Julie M. V. Larsen.

**Publication date: 30. October 2023**

By Bureau Veritas HSE  
 www.bureauveritas.dk  
 +45 7731 1000

# Cliff Rider

PCM212621



\* Max freie Fallhöhe | \*\* Gesamthöhe | \*\*\* Fläche des Fallraums

\* Max freie Fallhöhe | \*\* Gesamthöhe

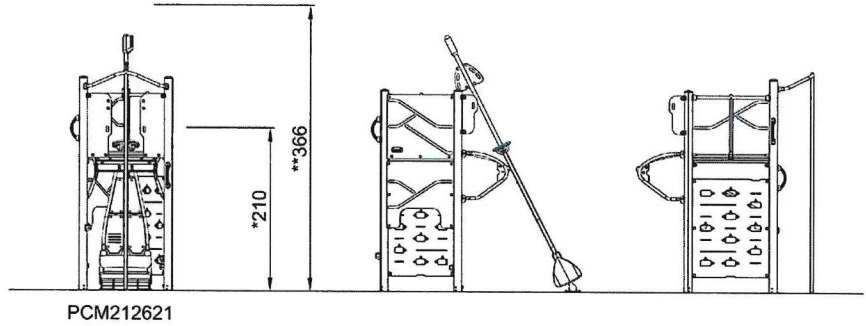
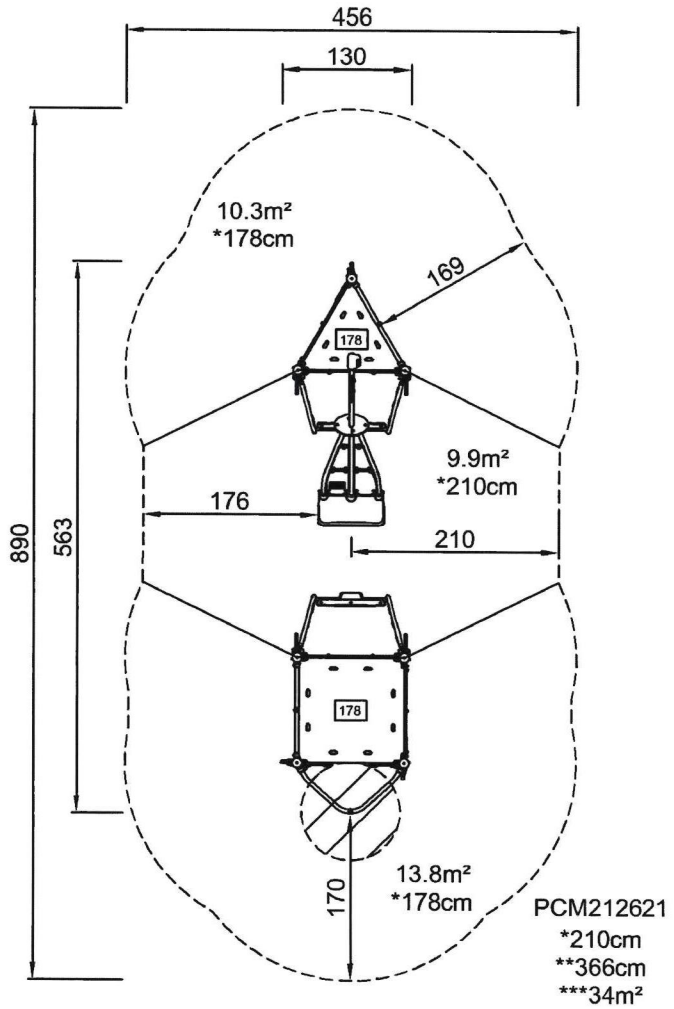

[Klicken Sie hier, um die DRAUFSICHT anzuzeigen](#)

[Klicken Sie hier, um die SEITENANSICHT anzuzeigen](#)

**An**

Gremienarbeit  
Fachbereich Zentrale Dienste

**Kopie**

Mitglieder des Familienbeirats

sowie

Hr. Bär      Hr. Vogel      Hr. Nix      Fr. Isensee      Hr. Christiansen

**Stellungnahme zur Vergabevorlage VV-76/2023**

Auftragsvergabe Spielgeräte für den Spielplatz Pfaffenhof/ Erbstadt

Sehr geehrte Damen und Herren,

der Familienbeirat bedankt sich für die Möglichkeit zur geplanten Auftragsvergabe Spielgeräte für den Spielplatz Pfaffenhof/ Erbstadt Stellung nehmen zu können.

Wir haben das Vorhaben im Familienbeirat am 05.02.2024 diskutiert und **sprechen uns im Ergebnis gegen die Durchführung dieser Einzelmaßnahme aus**. Zwar wäre der Cliff Rider in Nidderau bislang einzigartig, jedoch ist aus unserer Sicht ein Gesamtkonzept für den sehr schönen, weil ruhig gelegenen und gut beschatteten, großen Spielplatz in Erbstadt wünschenswert. So bleibt in der Vorlage auch unklar, wo das Spielgerät aufgebaut werden sollte und ob dafür ggf. ein anderes entfernt würde.

Darüber hinaus war im Freizeitflächenkonzept 2023 (VL-274/2021 3. Ergänzung) generell eine Bürgerbeteiligung bei künftigen Umgestaltungen vorgesehen (S. 6), eine Maßnahme die vom Familienbeirat ausdrücklich begrüßt wurde. In den Ausführungen zum Spielplatz Pfaffenhof (S. 30/31) war im Konzept ebenfalls eine Stadtteilbefragung zur Ermittlung des Spielgerätebedarfs angekündigt, die aktuell aber wohl noch nicht stattgefunden hat. Denkbar wäre aus unserer Sicht zum Beispiel auch eine Ortsbegehung wie im Vorfeld der Umgestaltung des Spielplatzes Am Sportfeld/ Windecken im September 2022, zu der man neben Vertretern der Stadt und diversen Beiräten dann auch die Öffentlichkeit sowie die Spielplatzfreunde Nidderau einladen sollte.

Eine vertiefende Auseinandersetzung mit den Spielplatznutzern erscheint insbesondere auch deshalb sinnvoll, als in der Vergabevorlage ein Bedarf an Spielgeräten für größere Kinder (6-12 Jahre und älter) festgehalten wird, wohingegen eine Umfrage auf Spielplatzfesten im Sommer 2022 in Vorbereitung unserer ersten Stellungnahme zum „Spielplatzkonzept“ (VL-

274/2021 2. Ergänzung) einen Bedarf an Spielgeräten für kleinere Kinder (unter drei Jahren) ergeben hatte. Des Weiteren wurden die Ergänzung einer Nestschaukel und eines Klettergerüsts angeregt.

Zusammenfassend sprechen wir uns zunächst gegen die Anschaffung des erwähnten Spielgerätes aus, da wir A) kein Gesamtkonzept erkennen können und B) eine Bürgerbeteiligung für äußerst sinnvoll erachten.

Wir unterstützen sehr gerne bei den weiteren Überlegungen zur künftigen Gestaltung des einzigen Erbstädter Spielplatzes und stehen bei Rückfragen zu unserer Stellungnahme jederzeit gerne zur Verfügung.

Mit freundlichen Grüßen

Familienbeirat Nidderau

i. A. Marcel Karcher

i. A. Werner Neumer



STADT  
NIDDERAU

Herrn Bürgermeister Bär  
Ortsbeirat Erbstadt  
Seniorenbeirat  
Familienbeirat  
Spielplatzfreunde

Fachbereich Stadtentwicklung u. Bauwesen  
Fachdienst Baubetriebshof + WSS  
Sachbearbeiter/in Werner Christiansen  
Telefon-Durchwahl 06187 - 90 74 89-0  
E-Mail Werner.christiansen@nidderau.de  
Datum 07.03.2024

## Aktenvermerk

### **Beschaffung eines Spielgerätes für den Spielplatz Am Pfaffenhof in Nidderau Erbstadt**

Der Baubetriebshof hat das im Oktober 2023 angebotene Spielgerät „Cliff-Rider“ der Firma Kompan beim Ortstermin am 05.03.2024 inkl. Standort vorgestellt. An diesem Termin waren Vertreter vom Ortsbeirat, vom Seniorenbeirat, vom Familienbeirat, die Spielplatzfreunde, Herr Bürgermeister Bär, einige Nutzer (Kinder) und der Unterzeichner anwesend.

Es herrschte Einigkeit darüber, dass das vorgeschlagene Spielgerät beschafft werden kann. Geprüft werden sollte, ob das gleiche Gerät in einer Holzvariante den gleichen Preis hat.

Der Baubetriebshof hat im Anschluss das Gerät noch einmal angefragt. Ergebnis:

Das gleiche Gerät inkl. Einbau in Robinie kostet brutto: 37.368,93€. In der Holz-Ausführung können leider keine hohen Rabatte gewährt werden.

Das Gerät in Stahl ist noch einmal gut 1.000,-€ günstiger geworden : 27.712,27€ brutto

**Somit bestellen wir das Spielgerät Cliff-Rider in Stahl- Ausführung.**

**Zusätzlich wird, wie besprochen, eine Einzelschaukel mit Mutter-Kind Sitz beschafft.**



STADT  
NIDDERAU

Die Lieferfrist beträgt ca. 5 Wochen. Dann hängt es davon ab, wann die Firma es einbaut.  
Der Baubetriebshof hat als Vorleistung den Fallraum auszukoffern und im Anschluss den Fallschutz zu liefern und einzubauen.

Wir gehen davon aus, dass spätestens ende April alles umgesetzt ist.

Werner Christiansen  
Fachdienstleitung Baubetriebshof

Bitte beachten Sie, dass der ursprüngliche Beschlussvorschlag in den Vorlagen im Beratungsgang nicht verändert wird. Abweichende Beschlüsse der befassten Gremien können Sie den Anlagen, Niederschriften oder den Beschlussauszügen im Gremienportal entnehmen.



STADT  
NIDDERAU

## Beschlussvorlage

- öffentlich -

### AT-30/2023 1. Ergänzung

Fachbereich:	60 FB Stadtentwicklung und Bauwesen
Fachdienst:	60 FBL Stadtentwicklung und Bauwesen
Sachbearbeiter/in:	Bärbel Klaus
Datum:	09.02.2024

Beratungsfolge	Termin	Beratungsaktion
Ortsbeirat Erbstadt	08.03.2024	vorberatend
Ausschuss für Stadtentwicklung, Infrastruktur und Klimaschutz		vorberatend

#### **Betreff:**

**Erweiterung MZH Erbstadt**

#### **Beschlussvorschlag:**

Beschluss der STVV 30.10.2023 zum Änderungsantrag der SPD/Bündnis 90 Die Grünen:  
Der Magistrat wird beauftragt, sich mit den Nutzern und dem Pächter der Mehrzweckhalle Erbstadt über den derzeitigen Nutzungsstatus der Mehrzweckhalle zu beraten.

Hier soll festgestellt werden, ob für die Mehrzweckhalle zusätzlicher Raum- und Platzbedarf besteht. Über das Ergebnis ist der Ausschuss für Stadtentwicklung, Infrastruktur und Klimaschutz sowie der Ortsbeirat Erbstadt zu informieren.

Beratungsergebnis:

Abstimmungsergebnis über Änderungsantrag: einstimmig

Ja-Stimmen: (29) SPD (11), Grüne (6), CDU (11), FW N (0), FDP (1)

Nein-Stimmen: (0) SPD (0), Grüne (0), CDU (0), FW N (0), FDP (0)

Enthaltungen: (0) SPD (0), Grüne (0), CDU (0), FW N (0), FDP (0)

#### **Finanzielle Auswirkungen:**

#### **Sichtvermerk Finanzverwaltung (nur bei finanziellen Auswirkungen):**

#### **Sachdarstellung:**

Die Erbstädter Vereine und auch die Bürger benötigen dringend weitere räumliche Möglichkeiten um ihre Vereinsarbeit, ihre notwendigen Sitzungen und sonstige Veranstaltungen durchführen zu können.

#### **Freigabe:**



gez. Andreas Bär  
Dezernatsleiter/in

gez. Bernd Dassinger  
FB-Leiter/in

gez. Bärbel Klaus  
FD-Leiter/in / Sachbearbeiter/in

---

# Vermerk (aus den Reihen des Ortsbeirates)

---

Nachdem die Anwohner des Hauses Hauptstraße 55a durch die Stadtpolizei Nidderau darauf hingewiesen wurden, dass das Parken auf Gehwegen für Fahrzeuge grundsätzlich verboten ist, parkten diese Ihre Fahrzeuge ordnungsgemäß auf der Fahrbahn.

Durch die entstandene größere Verengung der Fahrbahn und dem unübersichtlichen Straßenverlauf, kam es in jüngster Vergangenheit mittlerweile zu zwei Unfällen mit Sachschäden an den geparkten Fahrzeugen. Bei beiden Unfällen haben sich die Unfallverursacher unerlaubt von der Unfallstelle entfernt. Die Kosten der entstandenen Schäden mussten durch die Fahrzeughalter deshalb selbst getragen werden.

Es wird die zuständige Stelle der Verwaltung gebeten dem Ortsbeirat zu der Sitzung mögliche Szenarien zu skizzieren welche in die Beratung aufgenommen werden sollen.



# Vermerk (aus den Reihen des Ortsbeirates)

---

Der Ortsbeirat möchte eine Auskunft über den geplanten Zeitkorridor der Baumaßnahme eine Information erhalten, ebenso zu der aktuellen die Anschlussquote.

Erweitert soll dem Ortsbeirat Informationen erteilt werden welche Gehwegsflächen im Zuge des Glasfasereinbaus in die Gehwege sogleich mit erneuert werden und welche nicht.

Es ist zudem in der Sitzung geplant den Erbstädter Bürgerinnen und Bürgern bei noch offenen Fragen diese an den Ortsbeirat übergeben zu können.



STADT  
NIDDERAU

# Gremienmitteilung

60 Bernd Dassinger, Stadtentwicklung und  
Bauwesen  
27.02.2024

Ortsbeirat Erbstadt

## Raumakustische Ertüchtigung für die Mehrzweckhalle Erbstadt

Sehr geehrte Damen und Herren,

die „raumakustische Ertüchtigung“ ist abgeschlossen, das Ziel „Reverberation Time 60“ wurde erreicht. In der Mehrzweckhalle Erbstadt herrscht ab sofort ein guter, ein besserer Ton. Eine neue Deckenverkleidung sorgt dafür, dass bei Musikveranstaltungen und Reden akustische Beeinträchtigungen durch Hall und Echo deutlich reduziert werden. Mit Kosten von etwa 20.000,00 € wurde somit eine spürbare Verbesserung des Nutzungskomforts der Mehrzweckhalle Erbstadt erreicht.

An der Decke wurde eine hochschallabsorbierende Verkleidung angebracht. Die Elemente aus grobporigem Hartschaum-Kunststoff sind gleichmäßig und Bahnen förmig zwischen den Sparren angeordnet und weisen in Längsrichtung 20 Millimeter breite Fugen aus. Der Saal präsentiert sich nach der Maßnahme zudem erheblich optisch aufgewertet, weil die vorher dunkle Decke durch die hellgraue Schallsolierung wesentlich heller und freundlicher wirkt.

Das grobporige Material des Hartschaums reduziert den Nachhall mit dem Ergebnis, dass „Reverberation Time 60“ eingehalten wird. Die kurz RT60 genannte Nachhallzeit definiert die Zeitspanne, in der der Schalldruck in einem Raum um 60 Dezibel (dB), also auf den tausendsten Teil seines Ursprungswerts, abfällt.

Bereits Ende 2022 führte eine Fachfirma eine Nachhallmessung in der Mehrzweckhalle mit dem Ergebnis durch, dass durch eine Verkleidung der überwiegend schallharten Materialien die Sprachverständlichkeit und das gesamte akustische Raumklima im Saal deutlich verbessert und die DIN 18041 garantiert werden kann. Die Arbeiten führte mit der Tschuschke Schallschutz GmbH aus Friedberg eine Firma aus der Region aus.



Bernd Dassinger  
Fachbereichsleiter Stadtentwicklung und Bauwesen

Freigabe erteilt:

Andreas BE

(Datum, Unterschrift)